

EQUIPEMENTS POUR TOYOTA GDJ 250 2024+



*Les références présentées sur ce document ne constituent pas
une liste exhaustive des équipements disponibles pour le TOYOTA GDJ 250 2024+.
Il peut y avoir d'autres produits adaptés à ce véhicule.
Voir les conditions de vente sur <https://old.equip-raid.fr/>*

SUSPENSION & REHAUSSE

ACCESSOIRES SUSPENSION



KIT DE DEPLACEMENT DE FLEXIBLES DE FREINS OME POUR TOYOTA 250 2024+

Kit de déplacement de flexibles de freins OME pour TOYOTA LAND CRUISER 250 2024+

Référence : **FK134**
Prix : **13,01 € TTC/KIT**



KIT DE MONTAGE DE BARRE STABILISATRICE ARRIERE OMER POUR TOYOTA 250 2024+

Kit de montage pour barre stab arrière si montage d'amortisseurs OME MT64 ou Nitro+. Ce kit n'est pas nécessaire avec des amortisseurs BP51 Disponibilité fin printemps 2025

Référence : **FK137**
Prix : **35,00 € TTC/KIT**

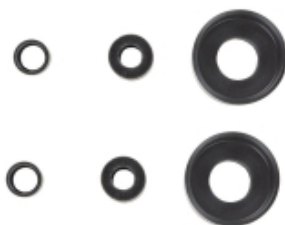

KIT DE MONTAGE OME POUR AMOTISSEUR AVANT NITRO+ SUR LAND CRUISER 250

Compatible : TOYOTA : Land Cruiser série 250 GDJ250 2,8 D4-D (2024 ->) 1GD-FTV / 204cv TRJ250 2.7i es (2024 ->) 2TR-FR / 163cv TJH250 2.4i es i-Force Max Hybride (2024 ->) T24A-FTS / 326cv

Référence : **FK139**
Prix : **46,80 € TTC/PIECE**



KIT DE MONTAGE POUR AMORTISSEUR OME BP51 ARRIERE POUR TOYOTA LAND CRUISER 250 2024+

KIT DE MONTAGE POUR AMORTISSEUR OME BP51 ARRIERE POUR TOYOTA LAND CRUISER PRADO 250 2024+

Référence : **VM80010092**
Prix : **147,00 € TTC/KIT**

EQUIPEMENTS POUR TOYOTA GDJ 250 2024+



KIT DE MONTAGE POUR AMORTISSEUR OME BP51 AVANT POUR TOYOTA LAND CRUISER 250 2024+

KIT DE MONTAGE POUR AMORTISSEUR OME BP51 AVANT GAUCHE OU DROIT POUR TOYOTA LAND CRUISER PRADO 250 2024+

Référence : VM80010091
Prix : 177,00 € TTC/KIT

AMORTISSEURS



AMORTISSEUR ARRIERE BYPASS A BONBONNE SEPARÉE OME BP51 POUR TOYOTA LAND CRUISER 250 2024+

OME Bp 51 amortisseur bypass bonbonne séparée Fruit de 4 années de développement intensif et brevetée, BP-51 amène la technologie course pour une utilisation de tous les jours apportant une performance sans précédent en off road et sur la route. C'est l'union du confort et du contrôle. Ces suspension Nouvelle suspension OME BP-51 (Bypass 51 mm Diamètre interne) Cette nouvelle suspension révolutionnaire est le fruit de 4 années de développement intensif des ingénieurs Old Man Emu....

Référence : BP5160070
Prix : 922,00 € TTC/PIECE



AMORTISSEUR ARRIERE MT64 OME TARAGE HEAVY POUR TOYOTA LANDCRUISER 250 2024+

Les amortisseurs ARB MT64 sont conçus pour les aventuriers intrépides qui exigent la meilleure performance tout-terrain. Voici pourquoi ils sont l'ultime choix pour votre véhicule : Conception Monotube de 64 mm : Les plus grands sur le marché, ces amortisseurs offrent une performance spectaculaire, vous permettant de dompter les terrains les plus difficiles. Légèreté et Polyvalence : Leur corps en aluminium les rend légers et capables de fonctionner dans une plage de températures...

Informations Techniques :

Tarage heavy

Référence : MT64601042
Prix : 670,00 € TTC/PIECE

EQUIPEMENTS POUR TOYOTA GDJ 250 2024+



AMORTISSEUR ARRIERE MT64 OME TARAGE MEDIUM POUR TOYOTA LANDCRUISER 250 2024+

Les amortisseurs ARB MT64 sont conçus pour les aventuriers intrépides qui exigent la meilleure performance tout-terrain. Voici pourquoi ils sont l'ultime choix pour votre véhicule : Conception Monotube de 64 mm : Les plus grands sur le marché, ces amortisseurs offrent une performance spectaculaire, vous permettant de dompter les terrains les plus difficiles. Légèreté et Polyvalence : Leur corps en aluminium les rend légers et capables de fonctionner dans une plage de températures...

Informations Techniques :

Tarage medium

Référence : **MT64601041**
Prix : **670,00 € TTC/PIECE**



AMORTISSEUR ARRIÈRE OME NITRO+ HD POUR TOYOTA LAND CRUISER 250 2024+

Amortisseur OME Nitrocharger Plus est un amortisseur avant spécialement conçu pour les véhicules qui affrontent les terrains les plus escarpés. Il ...

Informations Techniques :

Caractéristiques principales Rehausse +20 à 50 mm adaptée aux suspensions surélevées Réglage de la hauteur d'appui sur 5 positions selon la configuration du 4x4 Fiche technique Corps amortisseur bitube en acier diamètre 58 mm Tige de piston diamètre 18 mm Piston interne diamètre 36 mm Valve sensible à la vitesse adaptée au véhicule Remplissage gaz azote haute pression Peinture jaune spécifique Old Man Emu POUR TOYOTA LAND CRUISER 250 2024+

Référence : **63177**
Prix : **166,00 € TTC/PIECE**

EQUIPEMENTS POUR TOYOTA GDJ 250 2024+



AMORTISSEUR ARRIÈRE OME NITRO+ TARAGE MEDIUM POUR TOYOTA LAND CRUISER 250 2024+

Amortisseur OME Nitrocharger Plus est un amortisseur avant spécialement conçu pour les véhicules qui affrontent les terrains les plus escarpés. Il ...

Informations Techniques :

Caractéristiques principales Rehausse +20 à 50 mm adaptée aux suspensions surélevées Réglage de la hauteur d'appui sur 5 positions selon la configuration du 4x4 Fiche technique Corps amortisseur bitube en acier diamètre 58 mm Tige de piston diamètre 18 mm Piston interne diamètre 36 mm Valve sensible à la vitesse adaptée au véhicule Remplissage gaz azote haute pression Peinture jaune spécifique Old Man Emu POUR TOYOTA LAND CRUISER 250 2024+

Référence : 63176

Prix : 186,06 € TTC/PIECE



AMORTISSEUR AVANT DROITE BYPASS A BONBONNE SEPARÉE COMBINE FILETÉ OME BP51 POUR TOYOTA LAND CRUISER 250

OME Bp 51 amortisseur bypass bonbonne séparée Fruit de 4 années de développement intensif et brevetée, BP-51 amène la technologie course pour une utilisation de tous les jours apportant une performance sans précédent en off road et sur la route. C'est l'union du confort et du contrôle. Ces suspension Nouvelle suspension OME BP-51 (Bypass 51 mm Diamètre interne) Cette nouvelle suspension révolutionnaire est le fruit de 4 années de développement intensif des ingénieurs Old Man Emu....

Référence : BP5190032R

Prix : 1 414,00 € TTC/PIECE



AMORTISSEUR AVANT GAUCHE BYPASS A BONBONNE SEPARÉE COMBINE FILETÉ OME BP51 POUR TOYOTA LAND CRUISER 250

OME Bp 51 amortisseur bypass bonbonne séparée Fruit de 4 années de développement intensif et brevetée, BP-51 amène la technologie course pour une utilisation de tous les jours apportant une performance sans précédent en off road et sur la route. C'est l'union du confort et du contrôle. Ces suspension Nouvelle suspension OME BP-51 (Bypass 51 mm Diamètre interne) Cette nouvelle suspension révolutionnaire est le fruit de 4 années de développement intensif des ingénieurs Old Man Emu....

Référence : BP5190032L

Prix : 1 414,00 € TTC/PIECE

EQUIPEMENTS POUR TOYOTA GDJ 250 2024+



AMORTISSEUR AVANT MT64 OME TARAGE HEAVY pour LANDCRUISER 250 2024+

Les amortisseurs ARB MT64 sont conçus pour les aventuriers intrépides qui exigent la meilleure performance tout-terrain. Voici pourquoi ils sont l'ultime choix pour votre véhicule : Conception Monotube de 64 mm : Les plus grands sur le marché, ces amortisseurs offrent une performance spectaculaire, vous permettant de dompter les terrains les plus difficiles. Légèreté et Polyvalence : Leur corps en aluminium les rend légers et capables de fonctionner dans une plage de températures étendue,...

Référence : **MT64901026**

Prix : **670,00 € TTC/PIECE**



AMORTISSEUR AVANT MT64 OME TARAGE MEDIUM pour LANDCRUISER 250 2024+

Les amortisseurs ARB MT64 sont conçus pour les aventuriers intrépides qui exigent la meilleure performance tout-terrain. Voici pourquoi ils sont l'ultime choix pour votre véhicule : Conception Monotube de 64 mm : Les plus grands sur le marché, ces amortisseurs offrent une performance spectaculaire, vous permettant de dompter les terrains les plus difficiles. Légèreté et Polyvalence : Leur corps en aluminium les rend légers et capables de fonctionner dans une plage de températures étendue,...

Référence : **MT64901025**

Prix : **670,00 € TTC/PIECE**



AMORTISSEUR AVANT OME NITRO+ HD POUR TOYOTA LAND CRUISER 250 2024+

Amortisseur OME Nitrocharger Plus - Rehausse +20 à 50mm - Montage Avec Ressort progressif Améliorez la suspension de votre 4x4 avec l'amortisseur Nitrocharger Plus de Old Man Emu. Conçu pour une rehausse de +20 à 50 mm, il est compatible uniquement avec les ressorts progressifs OME. Réglable selon les accessoires montés sur le véhicule, il garantit un excellent confort, une meilleure stabilité et une grande durabilité en usage route et tout-terrain. Corps en acier bitube, valve sensible à...

Informations Techniques :

Caractéristiques principales Rehausse +20 à 50 mm adaptée aux suspensions surélevées Fonctionne uniquement avec les ressorts progressifs OME Réglage de la hauteur d'appui sur 5 positions selon la configuration du 4x4 Montage des combiné ressort/amortisseur possible uniquement avec les ressorts OME série 3000 et 4000 Réglages selon les équipements montés sur le véhicule Sans parechocs ni accessoire : montage direct Avec parechocs aluminium : cale de 5 mm orientée vers le...

Référence : 93055

Prix : **265,00 € TTC/PIECE**



AMORTISSEUR AVANT OME NITRO+ TARAGE MEDIUM POUR TOYOTA LAND CRUISER 250 2024+

Amortisseur OME Nitrocharger Plus - Rehausse +20 à 50mm - Montage Avec Ressort progressif Améliorez la suspension de votre 4x4 avec l'amortisseur Nitrocharger Plus de Old Man Emu. Conçu pour une rehausse de +20 à 50 mm, il est compatible uniquement avec les ressorts progressifs OME. Réglable selon les accessoires montés sur le véhicule, il garantit un excellent confort, une meilleure stabilité et une grande durabilité en usage route et tout-terrain. Corps en acier bitube, valve sensible à...

Informations Techniques :

Caractéristiques principales Rehausse +20 à 50 mm adaptée aux suspensions surélevées Fonctionne uniquement avec les ressorts progressifs OME Réglage de la hauteur d'appui sur 5 positions selon la configuration du 4x4 Montage des combiné ressort/amortisseur possible uniquement avec les ressorts OME série 3000 et 4000 Réglages selon les équipements montés sur le véhicule Sans parechocs ni accessoire : montage direct Avec parechocs aluminium : cale de 5 mm orientée vers le...

Référence : 93054

Prix : **265,00 € TTC/PIECE**

KIT COMPLET SUSPENSION

EQUIPEMENTS POUR TOYOTA GDJ 250 2024+



**KIT DE SUSPENSION OME BP51 REHAUSSE
+40/50MM TARAGE +200KG POUR TOYOTA J 250**

Kit de suspension BP51 tarage +200Kg pour Toyota Land Cruiser 250 kit comprenant : Amortisseurs à bonbonne séparée et ressorts combinés filetés avant, amortisseurs BP51 à bonbonne séparée et ressorts arrière - Tarage AV/AR +200Kg Kit de montages et déplacement de cables de frein inclus. REHAUSSE +4/5CM

Référence : KITBP51250-200
Prix : **5 346,01 € TTC/KIT**



**KIT DE SUSPENSION OME BP51 REHAUSSE
+40/50MM TARAGE +400KG POUR TOYOTA J 250**

Kit de suspension BP51 tarage +400Kg pour Toyota Land Cruiser 250 kit comprenant : Amortisseurs à bonbonne séparée et ressorts combinés filetés avant, amortisseurs BP51 à bonbonne séparée et ressorts arrière - Tarage AV/AR +400Kg Kit de montages et déplacement de cables de frein inclus. REHAUSSE +4/5CM

Référence : KITBP51250-400
Prix : **5 346,01 € TTC/KIT**



**KIT DE SUSPENSION OME BP51 REHAUSSE
+40/50MM TARAGE MEDIUM POUR TOYOTA J 250**

Kit de suspension BP51 tarage medium pour Toyota Land Cruiser 250 kit comprenant : Amortisseurs à bonbonne séparée et ressorts combinés filetés avant, amortisseurs BP51 à bonbonne séparée et ressorts arrière - Tarage AV/AR MEDIUM Kit de montages et déplacement de cables de frein inclus. REHAUSSE +4/5CM

Référence : KITBP51250M
Prix : **5 346,01 € TTC/KIT**

EQUIPEMENTS POUR TOYOTA GDJ 250 2024+



**KIT DE SUSPENSION OME MT64 REHAUSSE
+40/50MM TARAGE +200KG POUR TOYOTA J 250**

Kit de suspension MT64 tarage +200Kg pour Toyota Land Cruiser 250 kit comprenant : Ressorts et Amortisseurs OME MT64 AV/AR - Tarage AV/AR +200 Kg Kit de montages et déplacement de cables de frein inclus. REHAUSSE +4/5CM Le montage arrière entre l'amortisseur et le ressort offre une conduite confortable.

Référence : KITMT64250-200
Prix : **3 329,01 € TTC/KIT**



**KIT DE SUSPENSION OME MT64 REHAUSSE
+40/50MM TARAGE +400KG POUR TOYOTA J 250**

Kit de suspension MT64 tarage +400Kg pour Toyota Land Cruiser 250 kit comprenant : Ressorts et Amortisseurs OME MT64 AV/AR - Tarage AV/AR +400 Kg Kit de montages et déplacement de cables de frein inclus. REHAUSSE +4/5CM

Référence : KITMT64250-400
Prix : **3 552,61 € TTC/KIT**



**KIT DE SUSPENSION OME MT64 REHAUSSE
+40/50MM TARAGE MEDIUM POUR TOYOTA J 250**

Kit de suspension MT64 tarage medium pour Toyota Land Cruiser 250 kit comprenant : Ressorts et Amortisseurs OME MT64 AV/AR - Tarage AV/AR MEDIUM Kit de montages et déplacement de cables de frein inclus. REHAUSSE +4/5CM

Référence : KITMT64250M
Prix : **3 552,61 € TTC/KIT**



**KIT DE SUSPENSION OME NITRO+ REHAUSSE
+40/50MM TARAGE +200KG POUR TOYOTA J 250**

Kit de suspension Nitrocharger Plus tarage +200Kg pour Toyota Land Cruiser 250 kit comprenant : Ressorts et Amortisseurs OME Nitrocharger + AV/AR - Tarage AV/AR +200kg Kit de montages et déplacement de cables de frein inclus. REHAUSSE +4/5CM

Référence : KITOME250-200
Prix : **1 557,81 € TTC/KIT**



**KIT DE SUSPENSION OME NITRO+ REHAUSSE
+40/50MM TARAGE +400KG POUR TOYOTA J 250**

Kit de suspension Nitrocharger Plus tarage +400Kg pour Toyota Land Cruiser 250 kit comprenant : Ressorts et Amortisseurs OME Nitrocharger + AV/AR - Tarage AV/AR +400kg Kit de montages et déplacement de cables de frein inclus. REHAUSSE +4/5CM

Référence : KITOME250-400
Prix : **1 781,41 € TTC/KIT**



**KIT DE SUSPENSION OME NITRO+ REHAUSSE
+40/50MM TARAGE MEDIUM POUR TOYOTA J 250**

Kit de suspension Nitrocharger Plus tarage medium pour Toyota Land Cruiser 250 kit comprenant : Ressorts et Amortisseurs OME Nitrocharger + AV/AR - Tarage AV/AR MEDIUM Kit de montages et déplacement de cables de frein inclus. REHAUSSE +4/5CM

Référence : KITOME250M
Prix : **1 821,53 € TTC/KIT**

RESSORTS HÉLICOÏDAUX

EQUIPEMENTS POUR TOYOTA GDJ 250 2024+



RESSORTS ARRIERE OME REHAUSSE +20MM TARAGE MEDIUM POUR TOYOTA LAND CRUISER 250 2024+

Quand vous entreprenez un voyage dans des zones isolées, il vous faudra transporter suffisamment de carburant, d'eau, de pièces détachées et d'équipements de sécurité. Votre véhicule sera chargé au maximum, ce qui sollicitera fortement vos suspensions. Vous roulez probablement sur les terrains les plus impitoyables et vous atteindrez ainsi les limites de votre suspension d'origine. OLD MAN EMU a mis au point une large gamme de ressorts hélicoïdaux pour chaque véhicule, la plus grande...

Référence : 3341
Prix : **302,00 € TTC/PAIRE**



RESSORTS ARRIERE OME REHAUSSE +40MM TARAGE 200KG POUR TOYOTA LAND CRUISER 250 2024+

Quand vous entreprenez un voyage dans des zones isolées, il vous faudra transporter suffisamment de carburant, d'eau, de pièces détachées et d'équipements de sécurité. Votre véhicule sera chargé au maximum, ce qui sollicitera fortement vos suspensions. Vous roulez probablement sur les terrains les plus impitoyables et vous atteindrez ainsi les limites de votre suspension d'origine. OLD MAN EMU a mis au point une large gamme de ressorts hélicoïdaux pour chaque véhicule, la plus grande...

Référence : 3339
Prix : **302,00 € TTC/PAIRE**



RESSORTS ARRIERE OME REHAUSSE +40MM TARAGE 400KG POUR TOYOTA LAND CRUISER 250 2024+

Quand vous entreprenez un voyage dans des zones isolées, il vous faudra transporter suffisamment de carburant, d'eau, de pièces détachées et d'équipements de sécurité. Votre véhicule sera chargé au maximum, ce qui sollicitera fortement vos suspensions. Vous roulez probablement sur les terrains les plus impitoyables et vous atteindrez ainsi les limites de votre suspension d'origine. OLD MAN EMU a mis au point une large gamme de ressorts hélicoïdaux pour chaque véhicule, la plus grande...

Référence : 3340
Prix : **302,00 € TTC/PAIRE**

EQUIPEMENTS POUR TOYOTA GDJ 250 2024+



RESSORTS ARRIERE OME REHAUSSE +40MM TARAGE MEDIUM POUR TOYOTA LAND CRUISER 250 2024+

Quand vous entreprenez un voyage dans des zones isolées, il vous faudra transporter suffisamment de carburant, d'eau, de pièces détachées et d'équipements de sécurité. Votre véhicule sera chargé au maximum, ce qui sollicitera fortement vos suspensions. Vous roulez probablement sur les terrains les plus impitoyables et vous atteindrez ainsi les limites de votre suspension d'origine. OLD MAN EMU a mis au point une large gamme de ressorts hélicoïdaux pour chaque véhicule, la plus grande...

Référence : 3338
Prix : 302,00 € TTC/PAIRE



RESSORTS ARRIERE PROGRESSIFS OME REHAUSSE +40MM TARAGE MEDIUM

Quand vous entreprenez un voyage dans des zones isolées, il vous faudra transporter suffisamment de carburant, d'eau, de pièces détachées et d'équipements de sécurité. Votre véhicule sera chargé au maximum, ce qui sollicitera fortement vos suspensions. Vous roulez probablement sur les terrains les plus impitoyables et vous atteindrez ainsi les limites de votre suspension d'origine. OLD MAN EMU a mis au point une large gamme de ressorts hélicoïdaux pour chaque véhicule, la plus grande...

Référence : 3342
Prix : 525,60 € TTC/PAIRE

TRIANGLES



TRIANGLE DE SUSPENSION AVANT SUPERIEUR RENFORCE OME POUR TOYOTA LAND CRUISER 250 2024+

TRIANGLE DE SUSPENSION AVANT SUPERIEUR RENFORCE OME POUR TOYOTA LAND CRUISER 250 2024+ Lorsqu'un véhicule est équipé d'un kit de suspension et d'une réhausse, il arrive les réglages de bases peuvent être modifié. Le nouveau triangle de suspension OME permet de corriger les forces latérales qui se produisent lors des virages, le freinage et les changements de direction. Il est le composant qui relie le moyeu de roue au châssis d'un véhicule; c'est un élément déterminant pour sa tenue de...

Référence : UCA0021
Prix : 1 011,89 € TTC/PAIRE

PARE-CHOCS & PROTECTIONS

BLINDAGES / SKIS DE PROTECTION

EQUIPEMENTS POUR TOYOTA GDJ 250 2024+

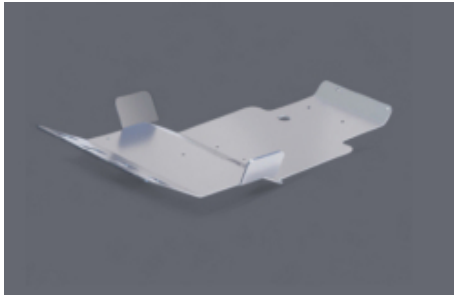

BLINDAGE AVANT EN ALUMINIUM 8 MM POUR TOYOTA GDJ250 2024+

Blindage moteur en aluminium de 8mm - remonte sous le pare choc d'origine Compatible avec les véhicules : Toyota Land Cruiser GDJ 250 Protégez efficacement le dessous de votre Toyota Land Cruiser 250 avec le blindage avant aluminium N4-Offroad, spécialement développé pour les conducteurs exigeants et les aventuriers en quête de fiabilité. Conçu pour les modèles à partir de 2024, ce ski avant Offroad assure une protection complète et renforcée des organes mécaniques les plus exposés. Une...

Informations Techniques :

photo non contractuelle

Référence : BLAV112A
Prix : **702,00 € TTC/PIECE**



BLINDAGE AVANT EN ALUMINIUM 8 MM SOFT POUR TOYOTA GDJ250 2024+

Blindage moteur en aluminium de 8mm - ne remonte pas sous le pare choc d'origine Compatible avec les véhicules : Toyota Land Cruiser GDJ 250 Protégez efficacement le dessous de votre Toyota Land Cruiser 250 avec le blindage avant aluminium N4-Offroad, spécialement développé pour les conducteurs exigeants et les aventuriers en quête de fiabilité. Conçu pour les modèles à partir de 2024, ce ski avant Offroad assure une protection complète et renforcée des organes mécaniques les plus...

Informations Techniques :

photo non contractuelle

Référence : BLAV111A
Prix : **612,00 € TTC/PIECE**



RIVAL

BLINDAGE BOITE DE TRANSFERT ALUMINIUM 6 MM RIVAL POUR TOYOTA J250 2024+

Ski de protection boîte de transfert aluminium RIVAL – Toyota Land Cruiser 250 Offrez à votre Toyota Land Cruiser 250 une protection optimale avec le ski de protection pour boîte de transfert en aluminium RIVAL. Conçu pour les conditions les plus exigeantes, ce blindage robuste protège efficacement les organes mécaniques sensibles situés sous le véhicule contre les chocs, les projections de pierres ou les obstacles rencontrés en tout-terrain. Fabriquée avec une précision remarquable grâce à...

Référence : 2333.9582.1.6
Prix : **314,40 € TTC/PIECE**

EQUIPEMENTS POUR TOYOTA GDJ 250 2024+



BLINDAGE BOITE DE TRANSFERT ALUMINIUM 6 MM TECHNIK OFFROAD POUR TOYOTA J250 2024+

SKI DE PROTECTION SOUS BOITE DE TRANSFERT POUR TOYOTA LAND CRUISER J250 2024+ Les plaques de protection anti-encastrement sont fabriquées en aluminium de 6 mm. L'installation s'effectue aux points d'origine du véhicule.

Référence : 29-T020303
Prix : 594,94 € TTC/PIECE



BLINDAGE BOITE DE VITESSE ALUMINIUM 6 MM RIVAL POUR TOYOTA J250 2024+

Ski de protection boîte de vitesse aluminium RIVAL – Toyota Land Cruiser 250 Offrez à votre Toyota Land Cruiser 250 une protection optimale avec le ski de protection pour boîte de vitesse en aluminium RIVAL. Conçu pour les conditions les plus exigeantes, ce blindage robuste protège efficacement les organes mécaniques sensibles situés sous le véhicule contre les chocs, les projections de pierres ou les obstacles rencontrés en tout-terrain. Fabriquée avec une précision remarquable grâce à une...

Référence : 2333.9580.1.6
Prix : 490,80 € TTC/PIECE



BLINDAGE BOITE DE VITESSE ALUMINIUM 6 MM TECHNIK OFFROAD POUR TOYOTA J250 2024+

SKI DE PROTECTION SOUS BOITE DE VITESSE POUR TOYOTA LAND CRUISER J250 2024+ Les plaques de protection anti-encastrement sont fabriquées en aluminium de 6 mm. L'installation s'effectue aux points d'origine du véhicule.

Référence : 29-T020302
Prix : 722,09 € TTC/PIECE

EQUIPEMENTS POUR TOYOTA GDJ 250 2024+



BLINDAGE BOITE DE VITESSE ET DE TRANSFERT EN ALUMINIUM 8 MM POUR TOYOTA GDJ250 2024+

Blindage boîte de vitesses + boîte de transfert N4-Offroad – Toyota Land Cruiser 250 (à partir de 2024) Protégez le cœur mécanique de votre Toyota Land Cruiser 250 (GDJ250) avec le blindage N4-Offroad BLBT107A, spécialement conçu pour sécuriser la boîte de vitesses et la boîte de transfert lors d'un usage tout-terrain intensif. Fabriqué en aluminium haute résistance de 8 mm, ce ski offre une protection optimale tout en conservant une légèreté idéale pour le franchissement et les longues...

Informations Techniques :

photo non contractuelle

Référence : **BLBT107A**
Prix : **504,00 € TTC/PIECE**



RIVAL

BLINDAGE MOTEUR ALUMINIUM 6 MM RIVAL POUR TOYOTA J250 2024+

Ski de protection moteur aluminium RIVAL – Toyota Land Cruiser 250 Offrez à votre Toyota Land Cruiser 250 une protection optimale avec le ski de protection moteur en aluminium RIVAL. Conçu pour les conditions les plus exigeantes, ce blindage robuste protège efficacement les organes mécaniques sensibles situés sous le véhicule contre les chocs, les projections de pierres ou les obstacles rencontrés en tout-terrain. Fabriquée avec une précision remarquable grâce à une découpe laser haute...

Référence : **2333.9571.2.6**
Prix : **496,80 € TTC/PIECE**



BLINDAGE MOTEUR ALUMINIUM 6 MM TECHNIK OFFROAD POUR TOYOTA J250 2024+

SKI DE PROTECTION SOUS MOTEUR POUR TOYOTA LAND CRUISER J250 2024+ Les plaques de protection anti-encastrement sont fabriquées en aluminium de 6 mm. L'installation s'effectue aux points d'origine du véhicule.

Référence : **29-T020301**
Prix : **646,08 € TTC/PIECE**

EQUIPEMENTS POUR TOYOTA GDJ 250 2024+



BLINDAGE RESERVOIR ALUMINIUM 6 MM TECHNIK OFFROAD POUR TOYOTA J250 2024+

SKI DE PROTECTION SOUS RESERVOIR DE CARBURANT POUR TOYOTA LAND CRUISER J250 2024+ Les plaques de protection anti-encastrement sont fabriquées en aluminium de 6 mm. L'installation s'effectue aux points d'origine du véhicule.

Référence : 29-T020304
Prix : **616,63 € TTC/PIECE**

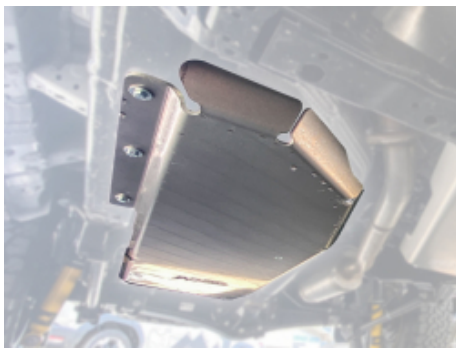

BLINDAGE RESERVOIR D'ORIGINE EN ALUMINIUM 8 MM POUR TOYOTA GDJ250 2024+

Blindage de réservoir N4-Offroad – Toyota Land Cruiser 250 (à partir de 2024) Référence : BLRE75B Protégez efficacement le réservoir d'origine de votre Toyota Land Cruiser 250 (GDJ250) avec le blindage aluminium N4-Offroad BLRE75B. Conçu pour les modèles à partir de 2024, ce ski de réservoir de 6 mm d'épaisseur offre une barrière robuste contre les chocs, projections et déformations lors d'un usage intensif en tout-terrain. Protection fiable du réservoir en conditions extrêmes La zone du...

Informations Techniques :

photo non contractuelle

Référence : BLRE75B
Prix : **426,00 € TTC/PIECE**



RIVAL

BLINDAGE SOUS RESERVOIR ALUMINIUM 6 MM RIVAL POUR TOYOTA J250 2024+

Ski de protection sous réservoir aluminium RIVAL – Toyota Land Cruiser 250 Offrez à votre Toyota Land Cruiser 250 une protection optimale avec le ski de protection pour réservoir de carburant en aluminium RIVAL. Conçu pour les conditions les plus exigeantes, ce blindage robuste protège efficacement les organes mécaniques sensibles situés sous le véhicule contre les chocs, les projections de pierres ou les obstacles rencontrés en tout-terrain. Fabriquée avec une précision remarquable grâce à...

Référence : 2333.9581.1.6
Prix : **553,20 € TTC/PIECE**

EQUIPEMENTS POUR TOYOTA GDJ 250 2024+



BLINDAGE TRIANGLES AVANT ALUMINIUM 6 MM RIVAL POUR TOYOTA J250 2024+

Ski de protection TRIANGLES AVANT aluminium RIVAL – Toyota Land Cruiser 250 Offrez à votre Toyota Land Cruiser 250 une protection optimale avec le ski de protection pour les triangles de suspension en aluminium RIVAL. Conçu pour les conditions les plus exigeantes, ce blindage robuste protège efficacement les organes mécaniques sensibles situés sous le véhicule contre les chocs, les projections de pierres ou les obstacles rencontrés en tout-terrain. Fabriquée avec une précision remarquable grâce...

Référence : 2333.9574.1.6

Prix : **238,80 € TTC/PIECE**



KIT 4 BLINDAGES MOTEUR BOITES VITESSE TRANSFERT RESERVOIR ALUMINIUM 6 MM TECHNIK OFFROAD POUR TOYOTA J250 2024+

KIT DE 4 SKIS DE PROTECTION SOUS MOTEUR, BOITES DE VITESSE, BOITE DE TRANSFERT ET RESERVOIR POUR TOYOTA LAND CRUISER J250 2024+ Les plaques de protection anti-encastrement sont fabriquées en aluminium de 6 mm. L'installation s'effectue aux points d'origine du véhicule.

Référence : 29-T020301K

Prix : **2 579,74 € TTC/PIECE**



KIT 5 BLINDAGES ALUMINIUM 6 MM RIVAL POUR TOYOTA J250 2024+

Ski de protection complet aluminium RIVAL – Toyota Land Cruiser 250 Offrez à votre Toyota Land Cruiser 250 une protection optimale avec le ski de protection moteur, triangles de suspension, boîte de vitesse, boîte de transfert et réservoir en aluminium RIVAL. Conçu pour les conditions les plus exigeantes, ce blindage robuste protège efficacement les organes mécaniques sensibles situés sous le véhicule contre les chocs, les projections de pierres ou les obstacles rencontrés en...

Référence : 23333.9574.1.6

Prix : **1 989,30 € TTC/PIECE**



KIT BLINDAGE DE PROTECTION BOITE DE VITESSE ET TRANSFERT ARB 3 MM POUR TOYOTA LAND CRUISER J250

Kit de blindages ARB pour Toyota Land Cruiser 250 - Protection sous boîte de vitesse et boîte de transfert Renforcez la protection de votre Toyota Land Cruiser 250 avec le kit de blindages ARB, spécialement conçu pour préserver les composants mécaniques essentiels lors de vos sorties tout-terrain. Fabriqués en acier de 3 mm découpé au laser, embouti et plié, ces blindages offrent une résistance optimale face aux obstacles et terrains accidentés. Le système de protection sous-châssis ARB se...

Informations Techniques :

Livraisons prévues - Automne 2025

Référence : 5421225
Prix : **684,00 € TTC/KIT**



KIT BLINDAGE DE PROTECTION RADIATEUR MOTEUR DIFFERENTIEL AVANT ARB 3 MM POUR TOYOTA LAND CRUISER J250

Kit de blindages ARB pour Toyota Land Cruiser 250 - Protection sous RADIATEUR? MOTEUR ET DIFF2RENTIEL AVANT Renforcez la protection de votre Toyota Land Cruiser 250 avec le kit de blindages ARB, spécialement conçu pour préserver les composants mécaniques essentiels lors de vos sorties tout-terrain. Fabriqués en acier de 3 mm découpé au laser, embouti et plié, ces blindages offrent une résistance optimale face aux obstacles et terrains accidentés. Le système de protection sous-châssis ARB se...

Informations Techniques :

Livraisons prévues - Automne 2025

Référence : 5421240
Prix : **512,50 € TTC/KIT**



KIT MONTAGE DE TREUIL INTEGRE AU PARE CHOC D'ORIGINE POUR TOYOTA LAND CRUISER GDJ 250 2024+

Platine de treuil N4-Offroad KMT046 – Toyota Land Cruiser 250 (à partir de 2024) La platine de treuil N4-Offroad KMT046 permet d'installer un treuil électrique sur le Toyota Land Cruiser 250 (GDJ250), tout en conservant le pare-chocs d'origine. Discrète, robuste et parfaitement intégrée à la face avant du véhicule, elle offre une solution idéale pour équiper votre Land Cruiser d'un système de treillage efficace et invisible. Conception technique et robustesse Développée spécifiquement pour le...

Référence : KMT046
Prix : **390,00 € TTC/PIECE**

EQUIPEMENTS POUR TOYOTA GDJ 250 2024+

PROTECTIONS BAS DE CAISSE



PROTECTION BAS DE CAISSE TOYOTA LAND CRUISER J250

Paire de protections de bas de caisse pour Toyota Land Cruiser 250 2024+. Fixation très rigide sur le chassis.

Référence : **29-T0203050**
Prix : **2 398,00 € TTC/PIECE**

FRANCHISSEMENT & OUTILLAGE

TREUILLAGE

KITS DE MONTAGE ET FIXATION



PLATINE DE TREUIL INTEGRÉE A LA CALANDRE ET TREUIL WARN VR EVO 10S POUR TOYOTA LAND CRUISER J250

Platine de treuil intégrée à la calandre du Toyota Land cruiser j250 AVEC TREUIL WARN VR Evo 10S, fusible et kit de montage.
Caractéristiques du treuil : Force maximale de traction : 4536 kg
Moteur : électrique 12V Etanchéité renforcée IP68 Télécommande deux en un avec options filaires (3.7m) ET sans fil Type de réduction : planétaire 3 étages Poids : 26 kg (33 kg avec la corde synthétique)
Encombrement (L x l x h) en mm : 534 x 160 x 256 Frein à ressort automatique Dimensions du...

Référence : **5940-VR10S**
Prix : **2 186,00 € TTC/KIT**



PLATINE DE TREUIL INTEGRÉE A LA CALANDRE ET TREUIL WARN VR EVO 8S POUR TOYOTA LAND CRUISER J250

Platine de treuil intégrée à la calandre du Toyota Land cruiser j250 AVEC TREUIL WARN VR Evo 8S, fusible et kit de montage.
Caractéristiques du treuil : Force maximale de traction : 3600 kg
Moteur : électrique 12V Etanchéité renforcée IP68 Télécommande deux en un avec options filaires (3.7m) ET sans fil Type de réduction : planétaire 3 étages Poids : 25 kg (32 kg avec la corde synthétique)
Encombrement (L x l x h) en mm : 534 x 160 x 256 Frein à ressort automatique Dimensions du...

Référence : **5940-VR8S**
Prix : **2 086,00 € TTC/KIT**

EQUIPEMENTS POUR TOYOTA GDJ 250 2024+



PLATINE DE TREUIL INTEGRÉE A LA CALANDRE ET TREUIL WARN ZEON XD 10 POUR TOYOTA LAND CRUISER J250

Platine de treuil intégrée à la calandre du Toyota Land cruiser j250 AVEC TREUIL WARN ZEON XD 10, fusible et kit de montage.
Caractéristiques du treuil : Tension : 12 Volts Force de traction : 4 535 kg (10 000 lbs) Réducteur planétaire 3 étages avec un rapport de 141:1 Frein automatique haute sécurité Moteur puissant étanche et résistant à l'humidité Corde synthétique 30 m x 9,5 mm avec crochet et gaine de protection Guide-câble aluminium type hawse inclus Commande sans fil et...

Référence : 5940-ZEONXD
Prix : 3 484,50 € TTC/KIT



PLATINE DE TREUIL INTEGRÉE A LA CALANDRE POUR TOYOTA LAND CRUISER J250

Platine de treuil intégrée à la calandre du Toyota Land cruiser j250, livré sans treuil. Existe avec treuil et accessoires de montage: WARN VR EVO 8S WARN VR Evo 10S WARN Zeon XD 10

Référence : 5940NW
Prix : 1 376,00 € TTC/PIECE

EQUIPEMENT INTÉRIEUR & EXTÉRIEUR

BARRES DE TOIT ET ACCESSOIRES

KIT BARRES DE TOIT

EQUIPEMENTS POUR TOYOTA GDJ 250 2024+



KIT DE 2 BARRES DE TOIT RHINO RACK VORTEX 1260 MM NOIRE AVEC PIEDS RX100

Les barres de toit RHINO-RACK sont connues pour leur robustesse. Elles vous permettront d'installer sur le toit de votre véhicule, vos tentes de toit, roues de secours, jerrycans, caisses ou sacs de rangement (en respectant la charge autorisée par le constructeur de votre véhicule). De nombreux accessoires, vendus en option, vous permettront d'y fixer tous types de matériels ou d'accessoires dont vous pourriez avoir besoin. Barre de toit RHINO RACK HEAVY DUTY renforcée en...

Informations Techniques :

Convient aux véhicules suivants : Ford Ranger Wildtrak à partir de '23 VW Amarok (avec garde-corps) de '23. Canon Alpha GWM avec garde-corps surélevé Réservoir GWM 500 avec garde-corps surélevé Siège Ateca avec garde-corps surélevé Toyota Land Cruiser J250 avec garde-corps surélevé Lexus GX550 avec garde-corps surélevé

Référence : **JC01532**

Prix : **387,34 € TTC/PIECE**

SYSTÈME RECONN-DECK



KIT MONTAGE GALERIE RHINO RACK RECONN POUR TOYOTA LAND CRUISER J250

La plateforme Recon de Rhino Rack pour Toyota Land Cruiser 250 est une base solide pour créer un système de stockage optimisé sur le toit de votre véhicule. Conçue pour s'intégrer parfaitement à votre véhicule et résister aux exigences de tous les trajets, cette galerie de toit pleine longueur est la solution idéale pour transporter facilement tout votre équipement. Associez-la à notre gamme d'accessoires Rhino-Rack pour personnaliser votre installation et embarquer pour des aventures...

Référence : **1263102**

Prix : **833,70 € TTC/PIECE**

ELARGISSEURS D'AILES

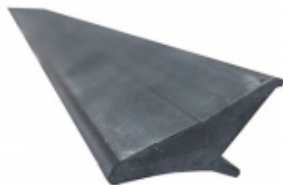

ELARGISSEURS D'AILES SOUPLES (2CM) UNIVERSELS - JEU DE 4 X 1.5 METRES

Se fixe directement sur l'aile, élargit de 2 cm par rapport à la carrosserie. Elargisseur d'aile en Profil caoutchouc incassable. Fixation sans vis et sans perçage. S'adapte à la plupart des véhicules, remorques. jeu de 4 élargisseurs d'ailes prédécoupés en 1.5 m de long

Référence : **13-1900**

Prix : **69,00 € TTC/KIT**

EQUIPEMENTS POUR TOYOTA GDJ 250 2024+



ELARGISSEURS D'AILES SOUPLES (5CM) UNIVERSELS - JEU DE 2 X 1.5 METRES

Se fixe directement sur l'aile, élargit de 5 cm par rapport à la carrosserie. Elargisseur d'aile en Profil caoutchouc incassable. Fixation sans vis et sans perçage. S'adapte à la plupart des véhicules, remorques. jeu de 2 élargisseurs d'ailes prédécoupés en 1.5 m de long

Référence : 13-1915
Prix : **49,00 € TTC/KIT**



ELARGISSEURS D'AILES SOUPLES AVEC RENFORT EN FIBRE DE VERRE (7CM) UNIVERSEL - VENDU PAR 6 METRES

Se fixe sur le repli de l'aile, élargit de 7 cm par rapport à la carrosserie. Elargisseur d'aile en Profil caoutchouc incassable avec renfort en fibre de verre. S'adapte à la plupart des véhicules, remorques. Facile à travailler avec cutter, disquieuse, ponceuse, .. Jointure parfaite à la carrosserie grâce à son profil étudié. Installation facile. Vendu par 6 mètres pour s'adapter à 4 passages de roue minimum

Référence : 13-1910
Prix : **100,79 € TTC/KIT**

GALERIES DE TOIT & ACCESSOIRES

ACCESSOIRES DE GALERIE DE TOIT



ÉCHELLE ARRIERE POUR TOYOTA LAND CRUISER PRADO 250 / TOYOTA LEXUS GX550 2024+

Accédez rapidement et facilement à votre matériel d'aventure sur le Toyota Land Cruiser Prado 250 / Toyota Lexus GX 550 en installant cette solide échelle à 4 marches. Chargez ou accédez sans effort aux jerrycans, aux chenilles de récupération, aux coffres de rangement, aux vélos, aux kayaks et même à une tente de toit.

Informations Techniques :

Comprend : 1 x échelle Matériel d'installation Instructions de montage
Matériaux utilisés : Acier et aluminium haute résistance revêtus de poudre noire Dimensions du produit : 580mm (22.8«) L x 238mm (9.4 «) L x 1088mm (42.8") H Poids : 5kg (11 lbs)

Référence : LATP003
Prix : **275,00 € TTC/PIECE**

KIT GALERIE DE TOIT

**KIT BACKBONE AVEC GALERIE DE TOIT RHINO
RACK PIONEER 6 2100 X 1240 MM POUR TOYOTA
LAND CRUISER 250**

kit comprenant la galerie Pioneer 6 2100 x 1240mm et le support Backbone pour Land Cruiser 250 PIONNEER 6 EST LA GALERIE DE TOIT LA PLUS ROBUSTE ET LA PLUS POLYVALENTE À CE JOUR. Innovante, son profil aérodynamique affiche une réduction de la traînée pouvant aller jusqu'à 60 % et elle possède plus de points d'arrimage pour optimiser encore mieux votre chargement. Plus silencieuse et plus légère que jamais, chargez sans jamais sacrifier la sécurité. Pioneer 6 est la plateforme de montage la...

Informations Techniques :

*Résistance à l'air jusqu'à 60 % inférieure à celle du modèle précédent
Des alliages plus résistants qui maintiennent la résistance mais réduisent également le poids de 20% Aucune ouverture de canal rend 100% de la plate-forme utilisable pour le montage d'accessoires
Jusqu'à 25% de canaux utilisables en plus Revêtement plus dur qui réduit les dommages et les rayures Canaux sur les barres transversales pour plus d'options de montage Options de câblage intégrées Les inserts de...*

Référence : JC02124**Prix : 1 506,52 € TTC/PIECE****KIT GALERIE DE TOIT ARB BASE RACK AVEC
DEFLECTEUR ET GALERIE 1835x1155mm POUR
TOYOTA J250**

Les kits pieds pour montage sur gouttière des galeries ARB BASE Rack sont basés sur les kits de montage des galeries de toit traditionnelles ARB, mais possèdent désormais une finition noire texturée et des plaques de soutien pour s'adapter à l'extrusion de la galerie ARB Base Rack. Des patins en acier avec des manchons en plastique sont inclus pour répartir le chargement sur la gouttière du toit des véhicules. Des pieds de fixation s'adaptant à la plupart des véhicules à toit...

Référence : JT1044**Prix : 1 775,00 € TTC/KIT**

EQUIPEMENTS POUR TOYOTA GDJ 250 2024+



KIT GALERIE DE TOIT ARB BASE RACK AVEC DEFLECTEUR ET GALERIE 1835x1285mm POUR TOYOTA J250

Les kits pieds pour montage sur gouttière des galeries ARB Base Rack sont basés sur les kits de montage des galeries de toit traditionnelles ARB, mais possèdent désormais une finition noire texturée et des plaques de soutien pour s'adapter à l'extrusion de la galerie ARB Base Rack. Des patins en acier avec des manchons en plastique sont inclus pour répartir le chargement sur la gouttière du toit des véhicules. Des pieds de fixation s'adaptant à la plupart des véhicules à toit...

Référence : JT1045

Prix : 1 830,00 € TTC/KIT



KIT GALERIE DE TOIT SLIMLINE II 2166X1255MM POUR TOYOTA LAND CRUISER (2024+)

Si l'aventure et le camping sont votre truc, alors vous voudrez équiper votre Toyota Prado du kit de barres de toit modulaires Slimline II, le support terrestre original de Front Runner. Il a été testé hors route et peut affronter les sentiers les plus difficiles, même lorsqu'il est équipé de certains des plus de 55 accessoires de galerie de toit disponibles. Cela signifie que vous pouvez le personnaliser en fonction de vos besoins de voyage.

Informations Techniques :

KRTL047T - Kit de barres de toit Slimline II pour Toyota Land Cruiser Prado (2024-actualité) Composé de: 1x FATL006 - Repose-pieds Toyota Land Cruiser Prado (2024) 1x RRSTD11 - Support SLII - 1255 mm (L) X 2166 mm (L) Matériau utilisé : Poudre époxy noire - Acier à haute résistance en aluminium T6 recouvert Poids approximatif installé: 37,45kg (82,56lbs) Les fentes en T en haut et en bas des lattes du rack et des profilés de bord peuvent être fixées avec des vis standard de 8 mm. Pour déterminer...

Référence : KRTL047T

Prix : 1 639,00 € TTC/PIECE



KIT GALERIE DE TOIT SLIMSPORT FRONTRUNNER POUR TOYOTA LAND CRUISER PRADO (2024-ACTUEL)

Transformez votre Toyota Land Cruiser Prado ordinaire en un extraordinaire porte-bagages grâce à la galerie de toit Slimsport, légère et discrète. Cette galerie de toit durable et conviviale peut être personnalisée pour transporter du matériel de camping, de sport, de travail ou tout autre matériel. La galerie de toit multifonctionnelle Slimsport fera son travail sans effort en ville et sur les pistes les plus difficiles que votre Toyota puisse trouver.

Informations Techniques :

KSTL004T - Toyota Land Cruiser Prado (2024-actuel) Kit de barres de toit Slimsport
Composé de : 1x KSTL002 - Toyota LC Prado (2024-Courant) Plateau SSport 1x RRAC340 - Toyota Land Cruiser Prado (2024-actuel) Slimsport
Matériau utilisé : Aluminium T6 revêtu de poudre époxy noire Acier haute résistance
Dimensions du kit assemblé : 2210mm (87") L x 1200mm (47.2") W x 140mm (5.5") H
Poids approximatif installé : 38.78kg (85.5lbs) Les rainures en T situées en haut et en bas des lattes peuvent recevoir des...

Référence : **KSTL004T**

Prix : **1 035,00 € TTC/PIECE**



KIT GALERIE DE TOIT SLIMSPORT FRONTRUNNER TOYOTA LAND CRUISER PRADO 250 (2024+) PRET POUR BARRE LED

Transformez votre Toyota Land Cruiser Prado ordinaire en un porte-bagages extraordinaire avec le porte-bagages de toit Slimsport à profil bas et prêt pour la barre d'éclairage. Les propriétaires de Prado apprécieront la façon dont ce porte-bagages durable et convivial peut être personnalisé pour transporter du matériel de camping, de sport, de travail ou tout autre matériel. Le porte-bagages de toit multifonctionnel Slimsport fera sans effort le travail en ville et sur les pistes les plus...

Informations Techniques :

KSTL005T - Toyota Land Cruiser Prado 250 (2024-actuel) Kit de barres de toit Slimsport / Prêt pour barre lumineuse
Composé de : 1x KSTL002 - Toyota LC Prado (2024-Curr) Plateau SSport 1x RRAC341 - Toyota Land Cruiser Prado (2024-actuel) Slimsport
Matériau utilisé : Aluminium T6 revêtu de poudre époxy noire Acier haute résistance
Dimensions du kit assemblé : 2210mm (87") L x 1200mm (47.2") W x 140mm (5.5") H
Poids approximatif installé : 38.06kg (83.91lbs) Les rainures en T situées en haut et en bas des...

Référence : **KSTL005T**

Prix : **1 035,00 € TTC/PIECE**

EQUIPEMENTS POUR TOYOTA GDJ 250 2024+



KIT GALERIE RHINO RACK PIONEER 6 1500 X 1240 MM SUR BARRES LONGITUDINALES POUR TOYOTA KDJ 120 150/155 J250 (PIEDS INCLUS)

comprend :- 1 galerie Rhino Rack Pioneer 6 1500 X 1240 MM- 1 kit de 4 pieds RX100 charge 100 kg

Référence : **JC01601**

Prix : **1 114,14 € TTC/KIT**



KIT GALERIE RHINO RACK RECONN LOW PROFIL 2413X1219MM POUR LAND CRUISER 250 ET LEXUS GX550

Cette plateforme Reconn est spécifiquement conçue pour les modèles Toyota Land Cruiser Prado 250 et Lexus GX550, ainsi que d'autres véhicules compatibles comme le Toyota 4Runner Gen 5 et le Toyota Tacoma Gen 2/3. Fabriquée en aluminium thermolaqué et équipée de quincaillerie résistante à la corrosion, elle offre une solution fiable pour le transport de charges sur toutes les surfaces, sans nécessiter de modifications structurelles au véhicule. Le système repose sur un montage aux points...

Informations Techniques :

Caractéristiques : - Type de Plateforme : Reconn - Profil des pieds : Reconn - Matériaux : Aluminium thermolaqué, composants métalliques traités contre la corrosion. - Compatibilité :. Toyota Land Cruiser Prado 250. Lexus GX550. Toyota 4Runner (Gen 5). Toyota Tacoma (Gen 2/3) - Dimensions :. Hauteur : 71 mm. Longueur : 2 414 mm. Largeur : 1 228 mm - Poids : 32,7 kg - Nombre de lattes : 7 - Charge admissible : Adaptée pour un usage tout-terrain - Installation : Fixation sur points...

Référence : **JC02121**

Prix : **1 638,70 € TTC/PIECE**

PIEDS



**KIT SUPPORT DE MONTAGE AVEC DEFLECTEUR
POUR GALERIE DE TOIT ARB BASE RACK (ref:
1770010/30) POUR TOYOTA J250**

Les kits pieds pour montage sur gouttière des galeries ARB Base Rack sont basés sur les kits de montage des galeries de toit traditionnelles ARB, mais possèdent désormais une finition noire texturée et des plaques de soutien pour s'adapter à l'extrusion de la galerie ARB Base Rack. Des patins en acier avec des manchons en plastique sont inclus pour répartir le chargement sur la gouttière du toit des véhicules. Des pieds de fixation s'adaptant à la plupart des véhicules à toit...

Informations Techniques :

Non compatible avec toit ouvrant

Référence : 17921080
Prix : **624,00 € TTC/KIT**



**KIT SUPPORT DE MONTAGE AVEC DEFLECTEUR
POUR GALERIE DE TOIT ARB BASE RACK (ref:
1770010/30) POUR TOYOTA J250 AVEC TOIT
OUVRANT**

Les kits pieds pour montage sur gouttière des galeries ARB Base Rack sont basés sur les kits de montage des galeries de toit traditionnelles ARB, mais possèdent désormais une finition noire texturée et des plaques de soutien pour s'adapter à l'extrusion de la galerie ARB Base Rack. Des patins en acier avec des manchons en plastique sont inclus pour répartir le chargement sur la gouttière du toit des véhicules. Des pieds de fixation s'adaptant à la plupart des véhicules à toit...

Référence : 17921110
Prix : **539,00 € TTC/KIT**



**KIT SUPPORT DE MONTAGE COURT AVEC
DEFLECTEUR POUR GALERIE DE TOIT ARB BASE
RACK (ref: 1770020/1770160) POUR TOYOTA J250**

Les kits pieds pour montage sur gouttière des galeries ARB Base Rack sont basés sur les kits de montage des galeries de toit traditionnelles ARB, mais possèdent désormais une finition noire texturée et des plaques de soutien pour s'adapter à l'extrusion de la galerie ARB Base Rack. Des patins en acier avec des manchons en plastique sont inclus pour répartir le chargement sur la gouttière du toit des véhicules. Des pieds de fixation s'adaptant à la plupart des véhicules à toit...

Informations Techniques :

Nouveautés automne 2025 Non compatible avec toit ouvrant

Référence : 17921100
Prix : **538,00 € TTC/KIT**

EQUIPEMENTS POUR TOYOTA GDJ 250 2024+

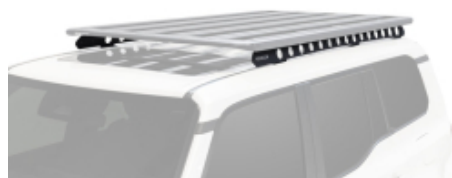

SYSTEME DE SUPPORTS BACKBONE RHINO RACK A 3 ANCRAGES POUR TOYOTA LAND CRUISER J250

BackBone est un système de fixation conçu par Rhino-Rack pour votre Toyota Land Cruiser J 250. Avec ses trois supports le reliant au toit de votre véhicule de chaque côté, il permet d'installer un système Pioneer de Rhino-Rack sur le toit.

Référence : RTPB3
Prix : 416,52 € TTC/KIT

JANTES & PNEUS

ACCESSOIRES JANTES ET PNEUS

CACHE MOYEUR



KIT VISSERIE 14X1.50 CHROME ET CACHE MOYEU (POUR UNE JANTE)

Comprend : 1 enjoliveur tout-terrain, 1 écusson EVO Corse et logo noir, 6 écrous de roue chromés fermés avec canon M14x1,50.

Référence : A3.000134.00
Prix : 42,00 € TTC/KIT



KIT VISSERIE 14X1.50 NOIR ET CACHE MOYEU (POUR UNE JANTE)

Comprend : 1 enjoliveur tout-terrain, 1 écusson EVO Corse et logo noir, 6 écrous de roue chromés fermés avec canon M14x1,50.

Référence : A3.000134.03
Prix : 42,00 € TTC/KIT

EQUIPEMENTS POUR TOYOTA GDJ 250 2024+

ECROUS



ECROUS ANTIVOL 14 X 1.5 (jeu de 5 pièces + clés)

Modèles coniques 60°, compatible avec tous nos modèles de jantes acier et aluminium. Ces écrous ne conviennent pas pour les jantes aluminium d'origine

Informations Techniques :

Jeu de 5 écrous

Référence : A5141.5

Prix : 22,00 € TTC/JEU



KIT VISSERIE 14X1.50 CHROME ET CACHE MOYEU (POUR UNE JANTE)

Comprend : 1 enjoliveur tout-terrain, 1 écusson EVO Corse et logo noir, 6 écrous de roue chromés fermés avec canon M14x1,50.

Référence : A3.000134.00

Prix : 42,00 € TTC/KIT



KIT VISSERIE 14X1.50 NOIR ET CACHE MOYEU (POUR UNE JANTE)

Comprend : 1 enjoliveur tout-terrain, 1 écusson EVO Corse et logo noir, 6 écrous de roue chromés fermés avec canon M14x1,50.

Référence : A3.000134.03

Prix : 42,00 € TTC/KIT

ELARGISSEURS DE VOIES

EQUIPEMENTS POUR TOYOTA GDJ 250 2024+



**KIT DE 4 ELARGISSEURS DE VOIE HOFMANN
POUR TOYOTA LAND CRUISER 250**

Caractéristiques : Fabrication allemande Homologation TÜV Stabilité directionnelle accrue Axe de centrage Largeur 30 mm
Caractéristiques techniques : LARGEUR (mm): 30 Marque: TOYOTA
Modele: LC250 PCD: 6 X 139.7 vendu KIT DE 4

Référence : HSPV06LC250-30
Prix : **475,20 € TTC/KIT**

JANTES ALUMINIUM RENFORCÉES / RAID



**JANTE ALUMINIUM RENFORCEE RAID EVO CORSE
DAKAR ZERO 8.5x18" ET 47 ANTHRACITE POUR
TOYOTA GDJ250 2024+**

La jante Dakar Zéro, issue de la Dakar Corse, spécialement développée pour la compétition, est la version dédiée aux véhicules tout terrain. Les rayons internes du bord de la jante ont un profil qui rentre vers le centre, ce qui permet d'avoir un déport négatif protégeant les pièces mécaniques des gravillons et du sable et conçu pour laisser suffisamment d'espace pour les gros freins. Structure très résistante en alliage léger AS7, avec traitement thermique T6 conformément aux réglementations...

Informations Techniques :

Charge maximum : 1400kg Prévoir le kit de montage A3.000134.03 comprenant la visserie spécifique et cache moyeu (pour une jante)
Taille : 8.5x18" Déport : ET 47 Entraxe : 6x139.7 Alésage : 95.1mm
Couleur : ANTHRACITE

Référence : SE5240471101
Prix : **422,00 € TTC/PIECE**

EQUIPEMENTS POUR TOYOTA GDJ 250 2024+



JANTE ALUMINIUM RENFORCE RAID EVO CORSE DAKAR ZERO 8.5x18" ET 47 BLANC POUR TOYOTA GDJ250 2024+

La jante Dakar Zéro, issue de la Dakar Corse, spécialement développée pour la compétition, est la version dédiée aux véhicules tout terrain. Les rayons internes du bord de la jante ont un profil qui rentre vers le centre, ce qui permet d'avoir un déport négatif protégeant les pièces mécaniques des gravillons et du sable et conçu pour laisser suffisamment d'espace pour les gros freins. Structure très résistante en alliage léger AS7, avec traitement thermique T6 conformément aux réglementations...

Informations Techniques :

Charge maximum : 1400kg Prévoir le kit de montage A3.000134.00 comprenant la visserie spécifique et cache moyeu (pour une jante)
Taille : 8.5x18" Déport : ET 47 Entraxe : 6x139.7 Alésage : 95.1mm
Couleur : Blanc

Référence : SE5240471011

Prix : 408,00 € TTC/PIECE



JANTE ALUMINIUM RENFORCE RAID EVO CORSE DAKAR ZERO 8.5x18" ET 47 BRONZE BRILLANT POUR TOYOTA GDJ250 2024+

La jante Dakar Zéro, issue de la Dakar Corse, spécialement développée pour la compétition, est la version dédiée aux véhicules tout terrain. Les rayons internes du bord de la jante ont un profil qui rentre vers le centre, ce qui permet d'avoir un déport négatif protégeant les pièces mécaniques des gravillons et du sable et conçu pour laisser suffisamment d'espace pour les gros freins. Structure très résistante en alliage léger AS7, avec traitement thermique T6 conformément aux réglementations...

Informations Techniques :

Charge maximum : 1400kg Prévoir le kit de montage A3.000134.03 comprenant la visserie spécifique et cache moyeu (pour une jante)
Taille : 8.5x18" Déport : ET 47 Entraxe : 6x139.7 Alésage : 95.1mm
Couleur : BRONZE BRILLANT

Référence : SE5240471221

Prix : 422,00 € TTC/PIECE

**JANTE ALUMINIUM RENFORCE RAID EVO CORSE
DAKAR ZERO 8.5x18" ET 47 BRONZE MAT POUR
TOYOTA GDJ250 2024+**

La jante Dakar Zéro, issue de la Dakar Corse, spécialement développée pour la compétition, est la version dédiée aux véhicules tout terrain. Les rayons internes du bord de la jante ont un profil qui rentre vers le centre, ce qui permet d'avoir un déport négatif protégeant les pièces mécaniques des gravillons et du sable et conçu pour laisser suffisamment d'espace pour les gros freins. Structure très résistante en alliage léger AS7, avec traitement thermique T6 conformément aux réglementations...

Informations Techniques :

Charge maximum : 1400kg Prévoir le kit de montage A3.000134.03 comprenant la visserie spécifique et cache moyeu (pour une jante)
Taille : 8.5x18" Déport : ET 47 Entraxe : 6x139.7 Alésage : 95.1mm
Couleur : BRONZE MAT

Référence : SE5240471111**Prix : 422,00 € TTC/PIECE****JANTE ALUMINIUM RENFORCE RAID EVO CORSE
DAKAR ZERO 8.5x18" ET 47 NOIR BRILLANT POUR
TOYOTA GDJ250 2024+**

La jante Dakar Zéro, issue de la Dakar Corse, spécialement développée pour la compétition, est la version dédiée aux véhicules tout terrain. Les rayons internes du bord de la jante ont un profil qui rentre vers le centre, ce qui permet d'avoir un déport négatif protégeant les pièces mécaniques des gravillons et du sable et conçu pour laisser suffisamment d'espace pour les gros freins. Structure très résistante en alliage léger AS7, avec traitement thermique T6 conformément aux réglementations...

Informations Techniques :

Charge maximum : 1400kg Prévoir le kit de montage A3.000134.03 comprenant la visserie spécifique et cache moyeu (pour une jante)
Taille : 8.5x18" Déport : ET 47 Entraxe : 6x139.7 Alésage : 95.1mm
Couleur : NOIR BRILLANT

Référence : SE5240471141**Prix : 422,00 € TTC/PIECE**

**JANTE ALUMINIUM RENFORCE RAID EVO CORSE
DAKAR ZERO 8.5x18" ET 47 NOIR MAT POUR
TOYOTA GDJ250 2024+**

La jante Dakar Zéro, issue de la Dakar Corse, spécialement développée pour la compétition, est la version dédiée aux véhicules tout terrain. Les rayons internes du bord de la jante ont un profil qui rentre vers le centre, ce qui permet d'avoir un déport négatif protégeant les pièces mécaniques des gravillons et du sable et conçu pour laisser suffisamment d'espace pour les gros freins. Structure très résistante en alliage léger AS7, avec traitement thermique T6 conformément aux réglementations...

Informations Techniques :

Charge maximum : 1400kg Prévoir le kit de montage A3.000134.03 comprenant la visserie spécifique et cache moyeu (pour une jante)
Taille : 8.5x18" Déport : ET 47 Entraxe : 6x139.7 Alésage : 95.1mm
Couleur : NOIR MAT

Référence : SE5240471041**Prix : 408,00 € TTC/PIECE****JANTE ALUMINIUM RENFORCE RAID EVO CORSE
DAKAR ZERO 8.5x18" ET 47 SILVER POUR TOYOTA
GDJ250 2024+**

La jante Dakar Zéro, issue de la Dakar Corse, spécialement développée pour la compétition, est la version dédiée aux véhicules tout terrain. Les rayons internes du bord de la jante ont un profil qui rentre vers le centre, ce qui permet d'avoir un déport négatif protégeant les pièces mécaniques des gravillons et du sable et conçu pour laisser suffisamment d'espace pour les gros freins. Structure très résistante en alliage léger AS7, avec traitement thermique T6 conformément aux réglementations...

Informations Techniques :

Charge maximum : 1400kg Prévoir le kit de montage A3.000134.03 comprenant la visserie spécifique et cache moyeu (pour une jante)
Taille : 8.5x18" Déport : ET 47 Entraxe : 6x139.7 Alésage : 95.1mm
Couleur : SILVER

Référence : SE5240471051**Prix : 422,00 € TTC/PIECE**

EQUIPEMENTS POUR TOYOTA GDJ 250 2024+



JANTE ALUMINIUM RENFORCE RAID EVO CORSE DAKAR ZERO 8x17" ET 40 ANTHRACITE MAT POUR TOYOTA GDJ250 2024+

La jante Dakar Zéro, issue de la Dakar Corse, spécialement développée pour la compétition, est la version dédiée aux véhicules tout terrain. Les rayons internes du bord de la jante ont un profil qui rentre vers le centre, ce qui permet d'avoir un déport négatif protégeant les pièces mécaniques des gravillons et du sable et conçu pour laisser suffisamment d'espace pour les gros freins. Structure très résistante en alliage léger AS7, avec traitement thermique T6 conformément aux réglementations...

Informations Techniques :

Charge maximum : 1400kg Prévoir le kit de montage A3.000134.03 comprenant la visserie spécifique et cache moyeu (pour une jante) pour le GDJ250 ou le kit A3.000134.02 pour le LC300 Taille : 8x17" Déport : ET 40 Entraxe : 6x139.7 Alésage : 95.1mm Couleur : ANTHRACITE MAT

Référence : **SE4160581101**

Prix : **398,00 € TTC/PIECE**



JANTE ALUMINIUM RENFORCE RAID EVO CORSE DAKAR ZERO 8x17" ET 40 ANTHRACITE POUR TOYOTA GDJ250 2024+

La jante Dakar Zéro, issue de la Dakar Corse, spécialement développée pour la compétition, est la version dédiée aux véhicules tout terrain. Les rayons internes du bord de la jante ont un profil qui rentre vers le centre, ce qui permet d'avoir un déport négatif protégeant les pièces mécaniques des gravillons et du sable et conçu pour laisser suffisamment d'espace pour les gros freins. Structure très résistante en alliage léger AS7, avec traitement thermique T6 conformément aux réglementations...

Informations Techniques :

Charge maximum : 1400kg Prévoir le kit de montage A3.000134.03 comprenant la visserie spécifique et cache moyeu (pour une jante) Taille : 8x17" Déport : ET 40 Entraxe : 6x139.7 Alésage : 95.1mm Couleur : anthracite

Référence : **SE4160581051**

Prix : **388,00 € TTC/PIECE**

EQUIPEMENTS POUR TOYOTA GDJ 250 2024+



JANTE ALUMINIUM RENFORCE RAID EVO CORSE DAKAR ZERO 8x17" ET 40 BLANCHE POUR TOYOTA GDJ250 2024+

La jante Dakar Zéro, issue de la Dakar Corse, spécialement développée pour la compétition, est la version dédiée aux véhicules tout terrain. Les rayons internes du bord de la jante ont un profil qui rentre vers le centre, ce qui permet d'avoir un déport négatif protégeant les pièces mécaniques des gravillons et du sable et conçu pour laisser suffisamment d'espace pour les gros freins. Structure très résistante en alliage léger AS7, avec traitement thermique T6 conformément aux réglementations...

Informations Techniques :

Charge maximum : 1400kg Prévoir le kit de montage A3.000134.00 comprenant la visserie spécifique et cache moyeu (pour une jante)
Taille : 8x17" Déport : ET 40 Entraxe : 6x139.7 Alésage : 95.1mm
Couleur : blanche

Référence : SE4160581011

Prix : 388,00 € TTC/PIECE



JANTE ALUMINIUM RENFORCE RAID EVO CORSE DAKAR ZERO 8x17" ET 40 NOIRE POUR TOYOTA GDJ250 2024+

La jante Dakar Zéro, issue de la Dakar Corse, spécialement développée pour la compétition, est la version dédiée aux véhicules tout terrain. Les rayons internes du bord de la jante ont un profil qui rentre vers le centre, ce qui permet d'avoir un déport négatif protégeant les pièces mécaniques des gravillons et du sable et conçu pour laisser suffisamment d'espace pour les gros freins. Structure très résistante en alliage léger AS7, avec traitement thermique T6 conformément aux réglementations...

Informations Techniques :

Charge maximum : 1400kg Prévoir le kit de montage A3.000134.03 comprenant la visserie spécifique et cache moyeu (pour une jante)
Taille : 8x17" Déport : ET 40 Entraxe : 6x139.7 Alésage : 95.1mm
Couleur : noir

Référence : SE4160581041

Prix : 388,00 € TTC/PIECE

ECLAIRAGE & ENERGIE

ACCESSOIRES ÉLECTRIQUES

EQUIPEMENTS POUR TOYOTA GDJ 250 2024+



KIT DE MONTAGE DE BATTERIE SLIMLINE100 ARB POUR TOYOTA LAND CRUISER 250 HYBRIDE 48V 2024+

Kit de montage spécifique au Toyota LC 250 HYBRIDE 48v 2024+ pour installer la batterie ARB Slimline 100. Sortie été 2025 Câble d'entrée alternateur inclus. Compatible uniquement avec les modèles équipés d'une batterie hybride 48 V ; sinon, le compartiment de rangement pour la batterie n'est pas disponible. Il existe plusieurs kits de montage disponibles pour faciliter l'installation dans les véhicules les plus courants. Chaque kit de montage comprend un faisceau de câbles protégé par fusible...

Référence : **SLB21010**
Prix : **399,00 € TTC/KIT**

KIT D'ÉCLAIRAGE SPÉCIFIQUE VÉHICULE



KIT ECLAIRAGE LED LAZER LONGUE PORTEE ST4 EVOLUTION AVEC INTEGRATION A LA CALANDRE POUR TOYOTA LAND CRUISER 250 (2024+)

Kit calandre Toyota Land Cruiser 250 (2024+) Rien n'est plus synonyme de longévité et de fiabilité que le HILUX, le LANDCRUISER et le RAV4, et il en va de même pour nos kits d'intégration de calandre sur mesure. Un design exceptionnel, des performances supérieures et une qualité de fabrication garantissant des années d'utilisation sans problème. La gamme est complétée par des solutions de montage sur le toit. Ce qui est inclus : - x2 feux LED Haute Performance ST4 -Guides de...

Informations Techniques :

DONNEES POUR 1x ST4 Evolution Gamme: ST-Evolution Voltage: 10-32V Poids: 0.67kg Durée de vie des LEDs: 50 000 heures Puissance lumineuse: 4136 Lm Température de couleur: 5000K Nombre de LEDs: 4 Consommation: 47 Watts Ampérage: 3.3 Amps Certification ECE: ECE R112 DONNEE PHOTOMETRIQUE pour le kit de deux barres led ST4 Angle de faisceau horizontal: 28° 0.25 lx: 786 metres 0.50 lx: 555 metres 1 lx: 393 metres 3 lx: 227 metres

Référence : **LAGK-LC250-01K**
Prix : **660,00 € TTC/KIT**

PHARES & LONGUES-PORTÉES

PHARES ET LONGUES-PORTÉES

EQUIPEMENTS POUR TOYOTA GDJ 250 2024+



KIT ECLAIRAGE LED LAZER LONGUE PORTEE ST4 EVOLUTION AVEC INTEGRATION A LA CALANDRE POUR TOYOTA LAND CRUISER 250 (2024+)

Kit calandre Toyota Land Cruiser 250 (2024+) Rien n'est plus synonyme de longévité et de fiabilité que le HILUX, le LANDCRUISER et le RAV4, et il en va de même pour nos kits d'intégration de calandre sur mesure. Un design exceptionnel, des performances supérieures et une qualité de fabrication garantissant des années d'utilisation sans problème. La gamme est complétée par des solutions de montage sur le toit. Ce qui est inclus : - x2 feux LED Haute Performance ST4 -Guides de...

Informations Techniques :

DONNEES POUR 1x ST4 Evolution Gamme: ST-Evolution Voltage: 10-32V Poids: 0.67kg Durée de vie des LEDs: 50 000 heures Puissance lumineuse: 4136 Lm Température de couleur: 5000K Nombre de LEDs: 4 Consommation: 47 Watts Ampérage: 3.3 Amps Certification ECE: ECE R112 DONNEE PHOTOMETRIQUE pour le kit de deux barres led ST4 Angle de faisceau horizontal: 28° 0.25 lx: 786 metres 0.50 lx: 555 metres 1 lx: 393 metres 3 lx: 227 metres

Référence : LAGK-LC250-01K
Prix : **660,00 € TTC/KIT**

PERFORMANCE & OPTIMISATION

COMPÉTITION

ACCESSOIRES COMPÉTITION



BAVETTES BLANCHE SEMI-RIGIDES 328x498

Vendu à la paire. Bavettes blanches. Dimensions : 345x495mm. Couleur blanche. Epaisseur : 2mm. Silencieuses aux impacts, ne flottent pas avec la vitesse, facile à retailler / adapter.

Référence : ACBA014
Prix : **20,00 € TTC/PAIRE**

EQUIPEMENTS POUR TOYOTA GDJ 250 2024+

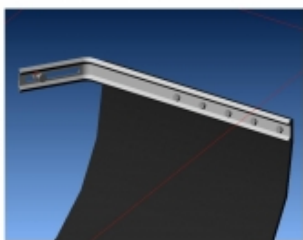

KIT DE MONTAGE BAVETTES

Vendu à la paire. Kit complet pour réaliser avec facilité la fixation sur le véhicule de 2 bavettes grâce à deux équerres zinguées. Kit livré complet avec visserie et notice.

Référence : ACBA113
Prix : **26,00 € TTC/PAIRE**



KIT SANGLES MONTAGE BAVETTES

Vendu à la paire. Kit de sangles grises permettant de relever à volonté les bavettes de votre véhicule. Kit complet pour une paire de bavette : Cames à griffe, sangle, équerres de renfort, visserie, notice.

Référence : ACBA112
Prix : **26,00 € TTC/PAIRE**

SNORKELS & ACCESSOIRES

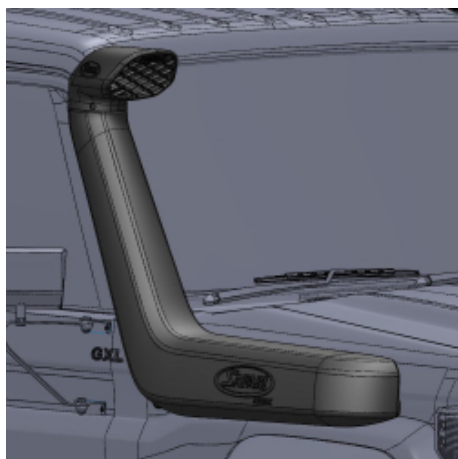

SNORKEL SAFARI ARMAX NEXT-GEN POUR TOYOTA LC PRADO 250

En remplacement du snorkel d'origine, Safari propose ce modèle dédié au Toyota Land cruiser 250 Prado. Snorkel ARMAX gros débit, se monte également en remplacement de l'origine Pionniers au début des années 80, les snorkels Safari répondaient à un besoin de la part des offroaders de protéger leur moteur de la poussière et des très nombreux passages à gué rencontrés lors de raids. Sans doute les meilleurs dans les conditions les plus difficiles, les snorkels Safari sont minutieusement...

Référence : SS191HP
Prix : **829,00 € TTC/PIECE**

PIÈCES RECHANGE & ENTRETIEN

FILTRATION

FILTRES À AIR / CARBURANT / HUILE

EQUIPEMENTS POUR TOYOTA GDJ 250 2024+



FILTRE A AIR POUR TOYOTA GDJ250 2024+

Référence : TTA-642
Prix : 46,32 € TTC/PIECE



FILTRE A CARBURANT TERRAIN TAKER DIESEL POUR FORD RANGER / MITSUBISHI PAJERO ET TOYOTA LAND CRUISER

Cet article se monte sur les modèles suivants: Ranger PJ 12/2006-3/2009 WLAT 2.5L Turbo Diesel Ranger PJ 12/2006-3/2009 WEAT 3.0L Turbo Diesel Ranger PK 4/2009-8/2011 WLAT 2.5L Turbo Diesel Ranger PK 4/2009-8/2011 WEAT 3.0L Turbo Diesel Mazda BT50 UN 11/2006-10/2011 WLAT 2.5L Turbo Diesel Mazda BT50 UN 11/2006-10/2011 WEAT 3.0L Turbo Diesel Pajero NS 10/2006-10/2008 4M41T 3.2L Turbo Diesel Pajero NT 1/2009-10/2012 4M41T 3.2L Turbo Diesel Pajero NW 11/2016-7/2016 4M41T 3.2L...

Référence : TTF-631
Prix : 29,80 € TTC/PIECE



FILTRE A HUILE POUR TOYOTA GRJ71/76/78/79 GDJ250

Référence : TTO-418
Prix : 12,00 € TTC/PIECE



FILTRE HABITACLE POUR TOYOTA GDJ 250

Référence : TTCA-465C
Prix : 30,05 € TTC/PIECE

EQUIPEMENTS POUR TOYOTA GDJ 250 2024+



KIT 4 FILTRES TERRAIN TAMER POUR TOYOTA J250 2.8 DIESEL 2024+

Le kit comprend : filtre à air filtre à carburant filtre à huile filtre d'habitacle produit nettoyant injecteurs Inclus avec le kit : le joint de bouchon, ainsi qu'un stickers pour le rappel d'entretien

Référence : TFK52
Prix : 114,43 € TTC/KIT

KIT DE RÉFECTION



KIT DE REFECTION DE DIFFERENTIEL ARRIERE POUR TOYOTA 250 2024+

Kit complet de roulements de différentiel fournit avec joint nez pont, joint spi, écrou de tulipe et cale à écraser Terrain Tamer

Informations Techniques :

Vehicule compatibles : LandCruiser 250 251 2024 et après

Référence : DK36
Prix : 447,00 € TTC/KIT