

## EQUIPEMENTS POUR FORD RANGER 2023 - PXIV



*Les références présentées sur ce document ne constituent pas  
une liste exhaustive des équipements disponibles pour le FORD RANGER 2023 - PXIV.  
Il peut y avoir d'autres produits adaptés à ce véhicule.  
Voir les conditions de vente sur <https://old.equip-raid.fr/>*

## SUSPENSION & REHAUSSE

### ACCESSOIRES SUSPENSION



#### AXE GRAISSABLE POUR LAMES TERRAIN TAMER POUR FORD RANGER 2023+

AXES GRAISSABLE POUR LAMES TERRAIN TAMER POUR FORD RANGER 2023+

Référence : TPK012-2  
Prix : 31,00 € TTC/PIECE



#### BUMP STOP ET SUPPORT POUR AMORTISSEUR AVANT TERRAIN TAMER POUR FORD RANGER 2023+

BUMP STOP ET SUPPORT POUR AMORTISSEUR AVANT TERRAIN TAMER POUR FORD RANGER 2023+

Référence : FRSS003TT  
Prix : 176,00 € TTC/PIECE



#### JUMELLE GRAISSABLE POUR LAMES TERRAIN TAMER POUR FORD RANGER 2023+

JUMELLE GRAISSABLE POUR LAMES TERRAIN TAMER POUR FORD RANGER 2023+

Référence : TSK029  
Prix : 55,00 € TTC/PIECE

## EQUIPEMENTS POUR FORD RANGER 2023 - PXIV

### JUMELLES DE LAME GRAISSABLE OME

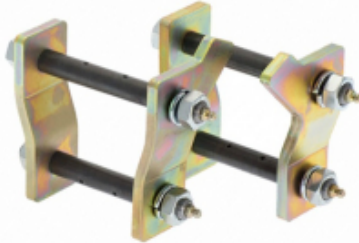

Référence : OMEGS20  
Prix : 238,00 € TTC/PAIRE

### AMORTISSEURS



### AMORTISSEUR ARRIERE A GAZ RENFORCE GRANDE CAPACITE TERRAIN TAMEER POUR FORD RANGER 2023+

AMORTISSEUR ARRIERE A GAZ RENFORCE GRANDE CAPACITE TERRAIN TAMEER POUR FORD RANGER 2023+

Référence : TGSPX4R  
Prix : 217,00 € TTC/PIECE



### AMORTISSEUR ARRIERE DROIT MT64 OME TARAGE HEAVY DUTY POUR FORD RANGER PX IV 2023+ / VOLKSWAGEN AMAROK 2023+

Les amortisseurs ARB MT64 sont conçus pour les aventuriers intrépides qui exigent la meilleure performance tout-terrain. Voici pourquoi ils sont l'ultime choix pour votre véhicule : Conception Monotube de 64 mm : Les plus grands sur le marché, ces amortisseurs offrent une performance spectaculaire, vous permettant de dompter les terrains les plus difficiles. Légèreté et Polyvalence : Leur corps en aluminium les rend légers et capables de fonctionner dans une plage de températures...

#### Informations Techniques :

Tarage heavy duty

Référence : MT64602004R  
Prix : 660,00 € TTC/PIECE



**AMORTISSEUR ARRIERE DROIT MT64 OME  
TARAGE MEDIUM POUR FORD RANGER PX IV  
2023+ / VOLKSWAGEN AMAROK 2023+**

Les amortisseurs ARB MT64 sont conçus pour les aventuriers intrépides qui exigent la meilleure performance tout-terrain. Voici pourquoi ils sont l'ultime choix pour votre véhicule : Conception Monotube de 64 mm : Les plus grands sur le marché, ces amortisseurs offrent une performance spectaculaire, vous permettant de dompter les terrains les plus difficiles. Légèreté et Polyvalence : Leur corps en aluminium les rend légers et capables de fonctionner dans une plage de températures...

**Informations Techniques :**

Tarage medium

Référence : **MT64602003R**  
Prix : **660,00 € TTC/PIECE**



**AMORTISSEUR ARRIERE GAUCHE BYPASS A  
BONBONNE SEPARÉE OME BP51 POUR FORD  
RANGER A PARTIR DE 2022**

OME Bp 51 amortisseur bypass bonbonne séparée Fruit de 4 années de développement intensif et brevetée, BP-51 amène la technologie course pour une utilisation de tous les jours apportant une performance sans précédent en off road et sur la route. C'est l'union du confort et du contrôle. Ces suspension Nouvelle suspension OME BP-51 (Bypass 51 mm Diamètre interne) Cette nouvelle suspension révolutionnaire est le fruit de 4 années de développement intensif des ingénieurs Old Man Emu....

Référence : **BP5160055L**  
Prix : **967,94 € TTC/PIECE**



**AMORTISSEUR ARRIERE GAUCHE BYPASS A  
BONBONNE SEPARÉE OME BP51 POUR FORD  
RANGER A PARTIR DE 2022**

OME Bp 51 amortisseur bypass bonbonne séparée Fruit de 4 années de développement intensif et brevetée, BP-51 amène la technologie course pour une utilisation de tous les jours apportant une performance sans précédent en off road et sur la route. C'est l'union du confort et du contrôle. Ces suspension Nouvelle suspension OME BP-51 (Bypass 51 mm Diamètre interne) Cette nouvelle suspension révolutionnaire est le fruit de 4 années de développement intensif des ingénieurs Old Man Emu....

Référence : **BP5160055R**  
Prix : **967,94 € TTC/PIECE**



### AMORTISSEUR ARRIERE GAUCHE MT64 OME TARAGE HEAVY DUTY POUR FORD RANGER PX IV 2023+ / VOLKSWAGEN AMAROK 2023+

Les amortisseurs ARB MT64 sont conçus pour les aventuriers intrépides qui exigent la meilleure performance tout-terrain. Voici pourquoi ils sont l'ultime choix pour votre véhicule : Conception Monotube de 64 mm : Les plus grands sur le marché, ces amortisseurs offrent une performance spectaculaire, vous permettant de dompter les terrains les plus difficiles. Légèreté et Polyvalence : Leur corps en aluminium les rend légers et capables de fonctionner dans une plage de températures...

**Informations Techniques :**

*Tarage heavy duty*

**Référence : MT64602004L**  
Prix : **660,00 € TTC/PIECE**



### AMORTISSEUR ARRIERE GAUCHE MT64 OME TARAGE MEDIUM POUR FORD RANGER PX IV 2023+ / VOLKSWAGEN AMAROK 2023+

Les amortisseurs ARB MT64 sont conçus pour les aventuriers intrépides qui exigent la meilleure performance tout-terrain. Voici pourquoi ils sont l'ultime choix pour votre véhicule : Conception Monotube de 64 mm : Les plus grands sur le marché, ces amortisseurs offrent une performance spectaculaire, vous permettant de dompter les terrains les plus difficiles. Légèreté et Polyvalence : Leur corps en aluminium les rend légers et capables de fonctionner dans une plage de températures...

**Informations Techniques :**

*Tarage medium*

**Référence : MT64602003L**  
Prix : **660,00 € TTC/PIECE**

## EQUIPEMENTS POUR FORD RANGER 2023 - PXIV



### AMORTISSEUR ARRIÈRE HEAVY DUTY OME NITRO+ POUR FORD RANGER A PARTIR DE 2022

Amortisseur OME Nitrocharger Plus est un amortisseur avant spécialement conçu pour les véhicules qui affrontent les terrains les plus escarpés. Il ...

#### Informations Techniques :

*Caractéristiques principales* Rehausse +20 à 50 mm adaptée aux suspensions surélevées Réglage de la hauteur d'appui sur 5 positions selon la configuration du 4x4 Fiche technique Corps amortisseur bitube en acier diamètre 58 mm Tige de piston diamètre 18 mm Piston interne diamètre 36 mm Valve sensible à la vitesse adaptée au véhicule Remplissage gaz azote haute pression Peinture jaune spécifique Old Man Emu POUR FORD RANGER A PARTIR DE 2022

**Référence : 63173**

Prix : **166,00 € TTC/PIECE**



### AMORTISSEUR ARRIÈRE OME NITRO+ POUR FORD RANGER A PARTIR DE 2022

Amortisseur OME Nitrocharger Plus est un amortisseur avant spécialement conçu pour les véhicules qui affrontent les terrains les plus escarpés. Il offre ...

#### Informations Techniques :

*Caractéristiques principales* Rehausse +20 à 50 mm adaptée aux suspensions surélevées Réglage de la hauteur d'appui sur 5 positions selon la configuration du 4x4 Fiche technique Corps amortisseur bitube en acier diamètre 58 mm Tige de piston diamètre 18 mm Piston interne diamètre 36 mm Valve sensible à la vitesse adaptée au véhicule Remplissage gaz azote haute pression Peinture jaune spécifique Old Man Emu POUR FORD RANGER A PARTIR DE 2022

**Référence : 63172**

Prix : **166,00 € TTC/PIECE**



### AMORTISSEUR AVANT A GAZ RENFORCE GRANDE CAPACITE TERRAIN TAMER POUR FORD RANGER 2023+

AMORTISSEUR AVANT A GAZ RENFORCE GRANDE CAPACITE TERRAIN TAMER POUR FORD RANGER 2023+

**Référence : TGSPX4F**

Prix : **259,00 € TTC/PIECE**

## EQUIPEMENTS POUR FORD RANGER 2023 - PXIV



### AMORTISSEUR AVANT MT64 OME TARAGE HEAVY DUTY POUR FORD RANGER PX IV 2023+ / VOLKSWAGEN AMAROK 2023+

Les amortisseurs ARB MT64 sont conçus pour les aventuriers intrépides qui exigent la meilleure performance tout-terrain. Voici pourquoi ils sont l'ultime choix pour votre véhicule : Conception Monotube de 64 mm : Les plus grands sur le marché, ces amortisseurs offrent une performance spectaculaire, vous permettant de dompter les terrains les plus difficiles. Ajustez la Hauteur en Toute Facilité : Grâce à un piston surdimensionné de 22 mm et un siège à ressort réglable avec 6 positions...

**Informations Techniques :**

*Tarage heavy duty*

**Référence : MT64902002**  
Prix : **660,00 € TTC/PIECE**



### AMORTISSEUR AVANT MT64 OME TARAGE MEDIUM POUR FORD RANGER PX IV 2023+ / VOLKSWAGEN AMAROK 2023+

Les amortisseurs ARB MT64 sont conçus pour les aventuriers intrépides qui exigent la meilleure performance tout-terrain. Voici pourquoi ils sont l'ultime choix pour votre véhicule : Conception Monotube de 64 mm : Les plus grands sur le marché, ces amortisseurs offrent une performance spectaculaire, vous permettant de dompter les terrains les plus difficiles. Ajustez la Hauteur en Toute Facilité : Grâce à un piston surdimensionné de 22 mm et un siège à ressort réglable avec 6 positions...

**Informations Techniques :**

*Tarage medium*

**Référence : MT64902001**  
Prix : **660,00 € TTC/PIECE**



### AMORTISSEUR AVANT OME NITROCHARGER + POUR FORD RANGER A PARTIR DE 2022

Amortisseur OME Nitrocharger Plus - TARAGE MEDIUM - Montage Avec Ressort progressif Améliorez la suspension de votre 4x4 avec l'amortisseur Nitrocharger Plus de Old Man Emu. Conçu pour une rehausse de +20 à 50 mm, il est compatible uniquement avec les ressorts progressifs OME. Réglable selon les accessoires montés sur le véhicule, il garantit un excellent confort, une meilleure stabilité et une grande durabilité en usage route et tout-terrain. Corps en acier bitube, valve...

#### Informations Techniques :

*Caractéristiques principales Rehausse +20 à 50 mm adaptée aux suspensions surélevées Fonctionne uniquement avec les ressorts progressifs OME Réglage de la hauteur d'appui sur 5 positions selon la configuration du 4x4 Montage des combiné ressort/amortisseur possible uniquement avec les ressorts OME série 3000 et 4000 Réglages selon les équipements montés sur le véhicule Sans parechocs ni accessoire : montage direct Avec parechocs aluminium : cale de 5 mm orientée vers le...*

**Référence : 93052**

Prix : **399,00 € TTC/PIECE**



### AMORTISSEUR HEAVY DUTY AVANT OME NITROCHARGER + POUR FORD RANGER A PARTIR DE 2022

Amortisseur OME Nitrocharger Plus - TARAGE HEAVY DUTY - Montage Avec Ressort progressif Améliorez la suspension de votre 4x4 avec l'amortisseur Nitrocharger Plus de Old Man Emu. Conçu pour une rehausse de +20 à 50 mm, il est compatible uniquement avec les ressorts progressifs OME. Réglable selon les accessoires montés sur le véhicule, il garantit un excellent confort, une meilleure stabilité et une grande durabilité en usage route et tout-terrain. Corps en acier bitube, valve...

#### Informations Techniques :

*Caractéristiques principales Rehausse +20 à 50 mm adaptée aux suspensions surélevées Fonctionne uniquement avec les ressorts progressifs OME Réglage de la hauteur d'appui sur 5 positions selon la configuration du 4x4 Montage des combiné ressort/amortisseur possible uniquement avec les ressorts OME série 3000 et 4000 Réglages selon les équipements montés sur le véhicule Sans parechocs ni accessoire : montage direct Avec parechocs aluminium : cale de 5 mm orientée vers le...*

**Référence : 93053**

Prix : **399,00 € TTC/PIECE**



## AMORTISSEURS TERRAIN TAMER A BONBONNE PRO SHOCK ARRIERE POUR FORD RANGER PX IV A PARTIR DE 2023 (LA PAIRE)

Le fabricant australien d'amortisseurs spéciaux Terrain Tamer lance une nouvelle gamme d'amortisseurs pour un usage tout-terrain sous la dénomination "Pro". Ceux-ci s'adaptent en lieu et place des amortisseurs d'origine en apportant des performances supérieures, notamment sur la capacité de réglage manuel. Comme les autres amortisseurs de la marque, la tige est renforcée, l'alésage est majoré et la contenance d'huile accrue. Un réservoir extérieur permet le réglage de fermeté sur 8 positions...

### Informations Techniques :

*caractéristiques : 8 positions de réglage en compression Bonbonne séparée d'azote Piston en téflon de 46mm Tige de 20mm Corps et bonbonne de 53 mm Système mono-tubulaire Volume d'huile maximale Joint SPI haute résistance fabriqué en Allemagne Compatibles pour les surélévations de +30 à +70mm (selon modèle) Garantie 3 ans / 100000km Adapté à tous types d'utilisation Reconditionnables pour les véhicules suivants : 4x4 FORDRanger...*

**Référence : TPS0039**

**Prix : 1 733,00 € TTC/PAIRE**



## AMORTISSEURS TERRAIN TAMER A BONBONNE PRO SHOCK AVANT POUR FORD RANGER PX IV A PARTIR DE 2023 (LA PAIRE)

Le fabricant australien d'amortisseurs spéciaux Terrain Tamer lance une nouvelle gamme d'amortisseurs pour un usage tout-terrain sous la dénomination "Pro". Ceux-ci s'adaptent en lieu et place des amortisseurs d'origine en apportant des performances supérieures, notamment sur la capacité de réglage manuel. Comme les autres amortisseurs de la marque, la tige est renforcée, l'alésage est majoré et la contenance d'huile accrue. Un réservoir extérieur permet le réglage de fermeté sur 8 positions...

### Informations Techniques :

*caractéristiques : 8 positions de réglage en compression Bonbonne séparée d'azote Piston en téflon de 46mm Tige de 20mm Corps et bonbonne de 53 mm Système mono-tubulaire Volume d'huile maximale Joint SPI haute résistance fabriqué en Allemagne Compatibles pour les surélévations de +30 à +70mm (selon modèle) Garantie 3 ans / 100000km Adapté à tous types d'utilisation Reconditionnables pour les véhicules suivants : 4x4 FORDRanger III12- PX(Avant -...*

**Référence : TPS0038**

**Prix : 1 819,00 € TTC/PAIRE**

## EQUIPEMENTS POUR FORD RANGER 2023 - PXIV



### COMBINE AMORTISSEUR BYPASS A BONBONNE SEPARÉE ET RESSORT AVANT DROIT OME BP51 POUR FORD RANGER A PARTIR DE 2022

OME Bp 51 amortisseur bypass bonbonne séparée Fruit de 4 années de développement intensif et brevetée, BP-51 amène la technologie course pour une utilisation de tous les jours apportant une performance sans précédent en off road et sur la route. C'est l'union du confort et du contrôle. Ces suspension Nouvelle suspension OME BP-51 (Bypass 51 mm Diamètre interne) Cette nouvelle suspension révolutionnaire est le fruit de 4 années de développement intensif des ingénieurs Old Man Emu....

**Référence : BP5190015R**  
Prix : **1 482,70 € TTC/PIECE**



### COMBINE AMORTISSEUR BYPASS A BONBONNE SEPARÉE ET RESSORT AVANT GAUCHE OME BP51 POUR FORD RANGER A PARTIR DE 2022

OME Bp 51 amortisseur bypass bonbonne séparée Fruit de 4 années de développement intensif et brevetée, BP-51 amène la technologie course pour une utilisation de tous les jours apportant une performance sans précédent en off road et sur la route. C'est l'union du confort et du contrôle. Ces suspension Nouvelle suspension OME BP-51 (Bypass 51 mm Diamètre interne) Cette nouvelle suspension révolutionnaire est le fruit de 4 années de développement intensif des ingénieurs Old Man Emu....

**Référence : BP5190015L**  
Prix : **1 482,70 € TTC/PIECE**



### COMBINES RESSORTS/AMORTISSEURS AVANT PREMONTÉS TERRAIN TAMER REHAUSSE +40MM TARAGE HD POUR FORD RANGER PX IV A PARTIR DE 2023

Les combinés Ressorts / Amortisseurs prémontés sont équipés des amortisseurs à gaz renforcé grand capacité TGS, ainsi que des ressorts Smart Coils à pas variable. Les ressorts et amortisseurs sont déjà prémontés, et équipés de coupelles supérieures renforcées. Ils offrent une réhausse de 40mm, ainsi que différents tarages. Caractéristiques amortisseurs: Amortisseur Terrain Tamer série TGS à gaz renforcé grande capacité Piston de 40 mm Tige de 20mm Corps de 60 mm Système...

#### Informations Techniques :

*Sur véhicule 4 cylindres correspond à un tarage +100-150kg Sur véhicule 6 cylindres correspond à un tarage +50-100kg*

**Référence : TTCSA-020HD**  
Prix : **1 169,00 € TTC/PAIRE**

## EQUIPEMENTS POUR FORD RANGER 2023 - PXIV



### COMBINES RESSORTS/AMORTISSEURS AVANT PREMONTES TERRAIN TAMER REHAUSSE +40MM TARAGE MEDIUM POUR FORD RANGER PX IV A PARTIR DE 2023

Les combinés Ressorts / Amortisseurs prémontés sont équipés des amortisseurs à gaz renforcé grand capacité TGS, ainsi que des ressorts Smart Coils à pas variable. Les ressorts et amortisseurs sont déjà prémontés, et équipés de coupelles supérieures renforcées. Ils offrent une réhausse de 40mm, ainsi que différents tarages. Caractéristiques amortisseurs: Amortisseur Terrain Tamer série TGS à gaz renforcé grande capacité Piston de 40 mm Tige de 20mm Corps de 60 mm Système...

#### Informations Techniques :

Sur véhicule 4 cylindres correspond à un tarage +50-100kg Sur véhicule 6 cylindres correspond à un tarage +0-50kg

**Référence : TTCSA-020**

Prix : **1 169,00 € TTC/PAIRE**

## KIT COMPLET SUSPENSION



### KIT DE SUSPENSION COMBINÉ ASSEMBLÉ TERRAIN TAMER AVEC LAMES PARABOLIQUES +0-400KG REHAUSSE +40/50MM POUR FORD RANGER PX IV / VOLKSWAGEN AMAROK A PARTIR DE 2023

Depuis 1969 TERRAIN TAMER développe et fabrique des pièces avec une seule idée en tête : celle de vous garantir la plus extrême fiabilité. Pendant plus de 50 ans, nous avons conçu, fabriqué, et testés des pièces qui permettent aux conducteurs de circuler dans des environnements extrêmement difficiles en toute sérénité. Qu'il s'agisse d'une utilisation: Loisirs : Chasse, Pêche, charges lourdes, tractions de remorques... Professionnels : Artisans, Agriculteurs, Apiculteurs, Dépanneuses,...

**Référence : SK108A-P400**

Prix : **3 200,00 € TTC/KIT**

## EQUIPEMENTS POUR FORD RANGER 2023 - PXIV



### KIT DE SUSPENSION COMBINÉ ASSEMBLÉ TERRAIN TAMER AVEC LAMES PARABOLIQUES +400-700KG REHAUSSE +40/50MM POUR FORD RANGER PX IV / VOLKSWAGEN AMAROK A PARTIR DE 2023

Depuis 1969 TERRAIN TAMER développe et fabrique des pièces avec une seule idée en tête : celle de vous garantir la plus extrême fiabilité. Pendant plus de 50 ans, nous avons conçu, fabriqué, et testé des pièces qui permettent aux conducteurs de circuler dans des environnements extrêmement difficiles en toute sérénité. Qu'il s'agisse d'une utilisation: Loisirs : Chasse, Pêche, charges lourdes, tractions de remorques... Professionnels : Artisans, Agriculteurs, Apiculteurs, Dépanneuses,...

Référence : **SK108A-P700**

Prix : **3 300,00 € TTC/KIT**



### KIT DE SUSPENSION COMBINÉ ASSEMBLÉ TERRAIN TAMER AVEC LAMES PARABOLIQUES +700-850KG REHAUSSE +40/50MM POUR FORD RANGER PX IV / VOLKSWAGEN AMAROK A PARTIR DE 2023

Depuis 1969 TERRAIN TAMER développe et fabrique des pièces avec une seule idée en tête : celle de vous garantir la plus extrême fiabilité. Pendant plus de 50 ans, nous avons conçu, fabriqué, et testé des pièces qui permettent aux conducteurs de circuler dans des environnements extrêmement difficiles en toute sérénité. Qu'il s'agisse d'une utilisation: Loisirs : Chasse, Pêche, charges lourdes, tractions de remorques... Professionnels : Artisans, Agriculteurs, Apiculteurs, Dépanneuses,...

Référence : **SK108A-P850**

Prix : **3 600,00 € TTC/KIT**



### KIT DE SUSPENSION COMBINÉ ASSEMBLÉ TERRAIN TAMER REHAUSSE +40/50MM POUR FORD RANGER PX IV / VOLKSWAGEN AMAROK A PARTIR DE 2023

Depuis 1969 TERRAIN TAMER développe et fabrique des pièces avec une seule idée en tête : celle de vous garantir la plus extrême fiabilité. Pendant plus de 50 ans, nous avons conçu, fabriqué, et testé des pièces qui permettent aux conducteurs de circuler dans des environnements extrêmement difficiles en toute sérénité. Qu'il s'agisse d'une utilisation: Loisirs : Chasse, Pêche, charges lourdes, tractions de remorques... Professionnels : Artisans, Agriculteurs, Apiculteurs, Dépanneuses,...

Référence : **SK108A**

Prix : **2 900,00 € TTC/KIT**

## EQUIPEMENTS POUR FORD RANGER 2023 - PXIV



### KIT DE SUSPENSION OME BP-51 REHAUSSE +40MM TARAGE +300KG POUR FORD RANGER A PARTIR DE 2023

Le kit suspension permet une réhausse, un renfort et une résistance supérieur à l'origine. Il est primordial de changer sa suspension lorsque l'on équipe son véhicule pour partir en voyage ou raid et que l'on ajoute du poids supplémentaire (la suspension d'origine n'est plus adapté à cette configuration). Rehausser sa suspension permet de mieux franchir et rend le 4x4 plus efficace. Renforcer sa suspension permet de supporter, sans risque de casse et plus efficacement, la surcharge due à...

Référence : **KITOME229HDBP**

Prix : **7 131,87 € TTC/KIT**



### KIT DE SUSPENSION OME BP-51 REHAUSSE +40MM TARAGE +600KG POUR FORD RANGER A PARTIR DE 2023

Le kit suspension permet une réhausse, un renfort et une résistance supérieur à l'origine. Il est primordial de changer sa suspension lorsque l'on équipe son véhicule pour partir en voyage ou raid et que l'on ajoute du poids supplémentaire (la suspension d'origine n'est plus adapté à cette configuration). Rehausser sa suspension permet de mieux franchir et rend le 4x4 plus efficace. Renforcer sa suspension permet de supporter, sans risque de casse et plus efficacement, la surcharge due à...

Référence : **KITOME229XHDBP**

Prix : **6 924,50 € TTC/KIT**



### KIT DE SUSPENSION OME BP-51 REHAUSSE +40MM TARAGE MEDIUM POUR FORD RANGER A PARTIR DE 2023

Le kit suspension permet une réhausse, un renfort et une résistance supérieur à l'origine. Il est primordial de changer sa suspension lorsque l'on équipe son véhicule pour partir en voyage ou raid et que l'on ajoute du poids supplémentaire (la suspension d'origine n'est plus adapté à cette configuration). Rehausser sa suspension permet de mieux franchir et rend le 4x4 plus efficace. Renforcer sa suspension permet de supporter, sans risque de casse et plus efficacement, la surcharge due à...

Référence : **KITOME229BP**

Prix : **6 558,71 € TTC/KIT**



**KIT DE SUSPENSION OME NITRO+ REHAUSSE  
+40MM TARAGE +300kg POUR FORD RANGER A  
PARTIR DE 2023**

Kit Suspension Ford Ranger 2023+ – Old Man Emu Nitrocharger Plus | Tarage 300 kg constant Kit OME complet avec réhausse +40 mm – Ford Ranger 2023+ | Charge constante 300 kg Préparez votre Ford Ranger dernière génération (2023 et après) à encaisser du lourd, en toute sérénité. Ce kit suspension complet signé Old Man Emu (OME) est spécifiquement conçu pour les véhicules régulièrement chargés. Sélectionné par Equip'Raid selon les recommandations du fabricant, il garantit un comportement routier...

**Informations Techniques :**

*Composition du kit suspension OME Ford Ranger 2023+  
Amortisseurs avant : OME Nitrocharger Plus 93052 Ressorts avant : OME 4024 – calibrés pour supporter une charge frontale plus importante, montés en combiné avec les amortisseurs avant pour un comportement homogène et une excellente réponse à la charge  
Amortisseurs arrière : OME Nitrocharger Plus 63172 Lames de ressort arrière : OME EL131R – tarées pour 300 kg de charge constante  
Accessoires inclus : Jumelles graissables Kit de...*

**Référence : KITOME229HD**  
Prix : **3 162,46 € TTC/KIT**



**KIT DE SUSPENSION OME NITRO+ REHAUSSE  
+40MM TARAGE +600kg POUR FORD RANGER A  
PARTIR DE 2023**

Kit Suspension Ford Ranger 2023+ – OME Nitrocharger Plus | Tarage 600 kg constant Kit complet OME – Réhausse +40 mm – Ford Ranger 2023+ | Charge constante 600 kg Votre Ford Ranger est lourdement équipé à l'année ? Ce kit suspension Old Man Emu est conçu pour les véhicules qui transportent en permanence une charge arrière importante : cellule, caisse atelier, outillage pro, réserve de matériel, etc. Sélectionné par Equip'Raid en conformité avec les préconisations du fabricant, ce kit vous...

**Informations Techniques :**

*Composition du kit suspension OME – Ford Ranger 2023+  
Amortisseurs avant : OME Nitrocharger Plus 93052 Ressorts avant : OME 4024 – calibrés pour les charges additionnelles à l'avant (pare-chocs, treuil...), montés en combiné avec les amortisseurs avant pour une meilleure tenue de cap et un comportement progressif  
Amortisseurs arrière : OME Nitrocharger Plus 63173 Lames de ressort arrière : OME EL132R – tarées pour 600 kg de charge constante  
Accessoires inclus : Jumelles...*

**Référence : KITOME229XHD**  
Prix : **3 485,98 € TTC/KIT**



### KIT DE SUSPENSION OME NITRO+ REHAUSSE +40MM TARAGE MEDIUM POUR FORD RANGER A PARTIR DE 2023

Kit Suspension Ford Ranger 2023+ – Old Man Emu Nitrocharger Plus  
Kit complet OME Ford Ranger | Réhausse +40 mm | Charge occasionnelle jusqu'à 300 kg Offrez à votre Ford Ranger nouvelle génération (2023 et après) une suspension à la hauteur de vos aventures. Ce kit complet Old Man Emu (OME) a été sélectionné avec soin par Equip'Raid selon les recommandations du fabricant pour vous garantir confort, fiabilité et performance, en toute condition de charge ou de terrain. Pourquoi choisir ce kit...

#### Informations Techniques :

Composition du kit suspension OME Ford Ranger 2023+  
Amortisseurs avant : OME Nitrocharger Plus 93052 Ressorts avant : Ressorts hélicoïdaux progressifs OME 4024, montés en combiné avec les amortisseurs avant pour un comportement homogène et une meilleure réponse dynamique Amortisseurs arrière : OME Nitrocharger Plus 63172 Lames de ressort arrière : OME EL130R – tarées pour charge occasionnelle jusqu'à 300 kg Accessoires inclus : Kit de jumelles graissables Kit de montage &...

Référence : **KITOME229**  
Prix : **2 945,89 € TTC/KIT**



### KIT DE SUSPENSION TERRAIN TAMER AVEC AMORTISSEUR PRO SHOCK REHAUSSE +40/50MM POUR FORD RANGER PX IV / VOLKSWAGEN AMAROK A PARTIR DE 2023

Depuis 1969 TERRAIN TAMER développe et fabrique des pièces avec une seule idée en tête : celle de vous garantir la plus extrême fiabilité. Pendant plus de 50 ans, nous avons conçu, fabriqué, et testés des pièces qui permettent aux conducteurs de circuler dans des environnements extrêmement difficiles en toute sérénité. Qu'il s'agisse d'une utilisation: Loisirs : Chasse, Pêche, charges lourdes, tractions de remorques... Professionnels : Artisans, Agriculteurs, Apiculteurs, Dépanneuses,...

Référence : **SK108P**  
Prix : **6 045,00 € TTC/KIT**

## EQUIPEMENTS POUR FORD RANGER 2023 - PXIV



### **KIT DE SUSPENSION TERRAIN TAMER REHAUSSE +40/50MM AVEC LAMES PARABOLIQUES +0-400 KG POUR FORD RANGER PX IV / VOLKSWAGEN AMAROK A PARTIR DE 2023**

Depuis 1969 TERRAIN TAMER développe et fabrique des pièces avec une seule idée en tête : celle de vous garantir la plus extrême fiabilité. Pendant plus de 50 ans, nous avons conçu, fabriqué, et testé des pièces qui permettent aux conducteurs de circuler dans des environnements extrêmement difficiles en toute sérénité. Qu'il s'agisse d'une utilisation: Loisirs : Chasse, Pêche, charges lourdes, tractions de remorques... Professionnels : Artisans, Agriculteurs, Apiculteurs, Dépanneuses,...

**Référence : SK108-P400**  
Prix : **3 020,00 € TTC/KIT**



### **KIT DE SUSPENSION TERRAIN TAMER REHAUSSE +40/50MM AVEC LAMES PARABOLIQUES +400-700 KG POUR FORD RANGER PX IV / VOLKSWAGEN AMAROK A PARTIR DE 2023**

Depuis 1969 TERRAIN TAMER développe et fabrique des pièces avec une seule idée en tête : celle de vous garantir la plus extrême fiabilité. Pendant plus de 50 ans, nous avons conçu, fabriqué, et testé des pièces qui permettent aux conducteurs de circuler dans des environnements extrêmement difficiles en toute sérénité. Qu'il s'agisse d'une utilisation: Loisirs : Chasse, Pêche, charges lourdes, tractions de remorques... Professionnels : Artisans, Agriculteurs, Apiculteurs, Dépanneuses,...

**Référence : SK108-P700**  
Prix : **3 120,00 € TTC/KIT**



### **KIT DE SUSPENSION TERRAIN TAMER REHAUSSE +40/50MM AVEC LAMES PARABOLIQUES +700-850 KG POUR FORD RANGER PX IV / VOLKSWAGEN AMAROK A PARTIR DE 2023**

Depuis 1969 TERRAIN TAMER développe et fabrique des pièces avec une seule idée en tête : celle de vous garantir la plus extrême fiabilité. Pendant plus de 50 ans, nous avons conçu, fabriqué, et testé des pièces qui permettent aux conducteurs de circuler dans des environnements extrêmement difficiles en toute sérénité. Qu'il s'agisse d'une utilisation: Loisirs : Chasse, Pêche, charges lourdes, tractions de remorques... Professionnels : Artisans, Agriculteurs, Apiculteurs, Dépanneuses,...

**Référence : SK108-P850**  
Prix : **3 520,00 € TTC/KIT**

## EQUIPEMENTS POUR FORD RANGER 2023 - PXIV



### **KIT DE SUSPENSION TERRAIN TAMER REHAUSSE +40/50MM POUR FORD RANGER PX IV / VOLKSWAGEN AMAROK A PARTIR DE 2023**

Depuis 1969 TERRAIN TAMER développe et fabrique des pièces avec une seule idée en tête : celle de vous garantir la plus extrême fiabilité. Pendant plus de 50 ans, nous avons conçu, fabriqué, et testé des pièces qui permettent aux conducteurs de circuler dans des environnements extrêmement difficiles en toute sérénité. Qu'il s'agisse d'une utilisation: Loisirs : Chasse, Pêche, charges lourdes, tractions de remorques... Professionnels : Artisans, Agriculteurs, Apiculteurs, Dépanneuses,...

**Référence : SK108**  
Prix : **2 720,00 € TTC/KIT**

## RESSORTS HÉLICOÏDAUX



### **RESSORTS AVANT OME REHAUSSE +20mm TARAGE +0-40kg pour FORD RANGER 2022+**

Quand vous entreprenez un voyage dans des zones isolées, il vous faudra transporter suffisamment de carburant, d'eau, de pièces détachées et d'équipements de sécurité. Votre véhicule sera chargé au maximum, ce qui sollicitera fortement vos suspensions. Vous roulez probablement sur les terrains les plus impitoyables et vous atteindrez ainsi les limites de votre suspension d'origine. OLD MAN EMU a mis au point une large gamme de ressorts hélicoïdaux pour chaque véhicule, la plus grande partie...

**Référence : 3211**  
Prix : **354,00 € TTC/PAIRE**



### **RESSORTS AVANT OME REHAUSSE +40mm TARAGE +0-40kg pour FORD RANGER 2022+**

Quand vous entreprenez un voyage dans des zones isolées, il vous faudra transporter suffisamment de carburant, d'eau, de pièces détachées et d'équipements de sécurité. Votre véhicule sera chargé au maximum, ce qui sollicitera fortement vos suspensions. Vous roulez probablement sur les terrains les plus impitoyables et vous atteindrez ainsi les limites de votre suspension d'origine. OLD MAN EMU a mis au point une large gamme de ressorts hélicoïdaux pour chaque véhicule, la plus grande partie...

**Référence : 3207**  
Prix : **354,00 € TTC/PAIRE**

**RESSORTS AVANT OME REHAUSSE +40mm  
TARAGE +100-120kg pour FORD RANGER 2022+**

Quand vous entreprenez un voyage dans des zones isolées, il vous faudra transporter suffisamment de carburant, d'eau, de pièces détachées et d'équipements de sécurité. Votre véhicule sera chargé au maximum, ce qui sollicitera fortement vos suspensions. Vous roulez probablement sur les terrains les plus impitoyables et vous atteindrez ainsi les limites de votre suspension d'origine. OLD MAN EMU a mis au point une large gamme de ressorts hélicoïdaux pour chaque véhicule, la plus grande partie...

**Référence : 3210**  
Prix : **354,00 € TTC/PAIRE**

**RESSORTS AVANT OME REHAUSSE +40mm  
TARAGE +40-80kg pour FORD RANGER 2022+**

Quand vous entreprenez un voyage dans des zones isolées, il vous faudra transporter suffisamment de carburant, d'eau, de pièces détachées et d'équipements de sécurité. Votre véhicule sera chargé au maximum, ce qui sollicitera fortement vos suspensions. Vous roulez probablement sur les terrains les plus impitoyables et vous atteindrez ainsi les limites de votre suspension d'origine. OLD MAN EMU a mis au point une large gamme de ressorts hélicoïdaux pour chaque véhicule, la plus grande partie...

**Référence : 3208**  
Prix : **354,00 € TTC/PAIRE**

**RESSORTS AVANT OME REHAUSSE +40mm  
TARAGE +80-100kg pour FORD RANGER 2022+**

Quand vous entreprenez un voyage dans des zones isolées, il vous faudra transporter suffisamment de carburant, d'eau, de pièces détachées et d'équipements de sécurité. Votre véhicule sera chargé au maximum, ce qui sollicitera fortement vos suspensions. Vous roulez probablement sur les terrains les plus impitoyables et vous atteindrez ainsi les limites de votre suspension d'origine. OLD MAN EMU a mis au point une large gamme de ressorts hélicoïdaux pour chaque véhicule, la plus grande partie...

**Référence : 3209**  
Prix : **354,00 € TTC/PAIRE**

## EQUIPEMENTS POUR FORD RANGER 2023 - PXIV



### RESSORTS SMART COILS TERRAIN TAMER +40MM RENFORCE POUR FORD RANGER 2023+ LA PAIRE

RESSORTS SMART COILS TERRAIN TAMER +50MM  
RENFORCEE POUR FORD RANGER 2023+ LA PAIRE 4 cyl =  
50-100kg, 6 cyl = 0-50kg, +40mm

Référence : **TTCS-2563T**  
Prix : **372,00 € TTC/PAIRE**



### RESSORTS SMART COILS TERRAIN TAMER +40MM RENFORCE POUR FORD RANGER 2023+ LA PAIRE

RESSORTS SMART COILS TERRAIN TAMER +40MM RENFORCE  
POUR FORD RANGER 2023+ LA PAIRE 4 cyl = 100-150kg, 6 cyl -  
50-100kg, +40mm

Référence : **TTCS-2565T**  
Prix : **372,00 € TTC/PAIRE**

## RESSORTS LAMES



### LAMES ARRIERE OME + 40MM TARAGE +300kg POUR FORD RANGER A PARTIR DE 2022

Quand vous entreprenez un voyage dans des zones isolées, il vous faudra transporter suffisamment de carburant, d'eau, de pièces détachées et d'équipements de sécurité. Votre véhicule sera chargé au maximum, ce qui sollicitera fortement vos suspensions. Vous roulez probablement sur les terrains les plus impitoyables et vous atteindrez ainsi les limites de votre suspension d'origine. OLD MAN EMU a mis au point une large gamme de ressorts pour chaque véhicule, la plus grande partie...

Référence : **EL131R**  
Prix : **610,00 € TTC/PIECE**

**EQUIPEMENTS POUR FORD RANGER 2023 - PXIV****LAMES ARRIERE OME + 40MM TARAGE +600kg  
POUR FORD RANGER A PARTIR DE 2022**

Quand vous entreprenez un voyage dans des zones isolées, il vous faudra transporter suffisamment de carburant, d'eau, de pièces détachées et d'équipements de sécurité. Votre véhicule sera chargé au maximum, ce qui sollicitera fortement vos suspensions. Vous roulez probablement sur les terrains les plus impitoyables et vous atteindrez ainsi les limites de votre suspension d'origine. OLD MAN EMU a mis au point une large gamme de ressorts pour chaque véhicule, la plus grande partie...

**Référence : EL132R**  
**Prix : 687,00 € TTC/PIECE**

**LAMES ARRIERE OME + 40MM TARAGE MEDIUM  
POUR FORD RANGER A PARTIR DE 2022**

Quand vous entreprenez un voyage dans des zones isolées, il vous faudra transporter suffisamment de carburant, d'eau, de pièces détachées et d'équipements de sécurité. Votre véhicule sera chargé au maximum, ce qui sollicitera fortement vos suspensions. Vous roulez probablement sur les terrains les plus impitoyables et vous atteindrez ainsi les limites de votre suspension d'origine. OLD MAN EMU a mis au point une large gamme de ressorts pour chaque véhicule, la plus grande partie...

**Référence : EL130R**  
**Prix : 496,02 € TTC/PIECE**

**LAMES ARRIERE TERRAIN TAMER +50MM  
RENFORCEE +100KG +300KG POUR FORD  
RANGER 2023+**

LAMES ARRIERE TERRAIN TAMER +50MM RENFORCEE +100KG +300KG POUR FORD RANGER 2023+

**Référence : TFL014**  
**Prix : 607,00 € TTC/PIECE**

**EQUIPEMENTS POUR FORD RANGER 2023 - PXIV****LAMES ARRIERE TERRAIN TAMER +50MM  
RENFORCEE +300KG +500KG POUR FORD  
RANGER 2023+**

LAMES ARRIERE TERRAIN TAMER +50MM RENFORCEE +300KG  
+500KG POUR FORD RANGER 2023+

Référence : **TFL014HD**  
Prix : **607,00 € TTC/PIECE**

**LAMES ARRIERE TERRAIN TAMER +50MM  
RENFORCEE +500KG +700KG POUR FORD  
RANGER 2023+**

LAMES ARRIERE TERRAIN TAMER +50MM RENFORCEE +500KG  
+700KG POUR FORD RANGER 2023+

Référence : **TFL014EHD**  
Prix : **789,00 € TTC/PIECE**

**SILENT BLOCS****SILENT BLOC TERRAIN TAMER POUR FORD  
RANGER A PARTIR DE 2011**

SILENT BLOC TERRAIN TAMER POUR FORD RANGER A PARTIR  
DE 2011 Les silent blocs Terraon Tamer Pro sont fabriqués en  
polymère synthétique. - Ils sont la combinaison parfaite entre la  
sensation de conduite apportée par le caoutchouc, et la durabilité du  
synthétique. - Ils ne s'abîment pas et ne craquent pas en cas de forte  
humidité, contrairement au Polyuréthane. - L'intérieur du silent bloc  
est rainuré et est équipé d'une lèvres extérieure afin de retenir la graisse.  
- Matière synthétique à mémoire...

Référence : **BK26P**  
Prix : **146,00 € TTC/KIT**

**SUSPENSION AIR**

## EQUIPEMENTS POUR FORD RANGER 2023 - PXIV



### RENFORT DE SUSPENSION AIR ARRIERE (BOUDINS) POUR FORD RANGER ET VOLKSWAGEN AMAROK A PARTIR DE 2023 (AVEC COMPRESSEUR ET MANOMETRE DOUBLE COMMANDE)

S'INSTALLE EN COMPLÉMENT DES RESSORTS A LAMES Les kits de suspensions pneumatiques (boudins) auxiliaires arrière MAD sont spécialement conçus pour les pick-up et fourgons 4x4 camping-cars équipés de lames de ressort à l'arrière, ils sont indispensables lorsque le véhicule est équipé d'une charge variable (type cellule amovible ou autre) Chaque kit pneumatique se compose de solides fixations en acier spécialement étudiées et de grands coussins d'air résistants qui peuvent être actionnés...

#### Informations Techniques :

convient pour : Ford Ranger à partir de 2023 Volkswagen Amarok à partir de 2023

Référence : NR-067124-CS

Prix : 1 279,00 € TTC/KIT



### RENFORT DE SUSPENSION AIR ARRIERE (BOUDINS) POUR FORD RANGER ET VOLKSWAGEN AMAROK A PARTIR DE 2023 (KIT DE BASE 2 VALVES DE GONFLAGE)

S'INSTALLE EN COMPLÉMENT DES RESSORTS A LAMES Les kits de suspensions pneumatiques (boudins) auxiliaires arrière MAD sont spécialement conçus pour les pick-up et fourgons 4x4 camping-cars équipés de lames de ressort à l'arrière, ils sont indispensables lorsque le véhicule est équipé d'une charge variable (type cellule amovible ou autre) Chaque kit pneumatique se compose de solides fixations en acier spécialement étudiées et de grands coussins d'air résistants qui peuvent être actionnés...

#### Informations Techniques :

convient pour : Ford Ranger à partir de 2023 Volkswagen Amarok à partir de 2023 non compatible Phares MATRIX LED Avant de commander, vérifiez ceci et envoyez-nous des photos prises aux emplacements où sont positionnés les supports supérieurs de fixation des coussins.

Référence : NR-067124-B

Prix : 739,00 € TTC/KIT

## TRIANGLES



## TRIANGLE DE SUSPENSION AVANT SUPERIEUR RENFORCE OME POUR FORD RANGER A PARTIR DE 2022

Lorsqu'un véhicule est équipé d'un kit de suspension et d'une réhausse, il arrive les réglages de bases peuvent être modifié. Le nouveau triangle de suspension OME permet de corriger les forces latérales qui se produisent lors des virages, le freinage et les changements de direction. Il est le composant qui relie le moyeu de roue au châssis d'un véhicule; c'est un élément déterminant pour sa tenue de route. Alignement des roues: Veuillez noter qu'après le montage des TRIANGLES DE SUSPENSIONS...

### Informations Techniques :

*Caractéristiques: Boîtier de joint à rotule forgé Oeilletts forgés Joint à rotule graissable à usage intensif Capuchon de protection rotule OME Coussinets GIRO, à pivotement libre, sans graisse et sans entretien Carrossage et roulette accrus pour une portance de 2 pouces Disposition de montage pour les fils ABS OE Finition en poudre Intégrité d'ARB Boîtes par paires avec inserts en mousse Instructions de montage incluses Manchon extérieur de marque OME Testé et réussi...*

**Référence : UCA0009**

Prix : **1 017,58 € TTC/PAIRE**

## PARE-CHOCS & PROTECTIONS

### BLINDAGES / SKIS DE PROTECTION

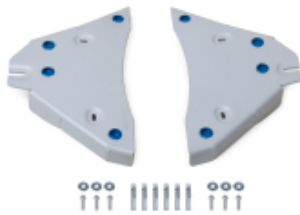

## BLINDAGE ALUMINIUM 6 MM TRIANGLES AVANT RIVAL POUR FORD RANGER A PARTIR DE 2023

Le Groupe Rival développe, fabrique et distribue des protections aluminium dites "blindages" en aluminium depuis des années. Avec une capacité de production de grande capacité (700 000 plaques/an), le Groupe Rival a su se démarquer de ces concurrents. Son propre département R&D, sa coopération auprès des grands constructeurs mondiaux garantissent une amélioration constante et un renouvellement régulier de ses produits. Grâce au procédé de fabrication par emboutissage appliqué à l'aluminium...

**Référence : 2333.1890.1.6**

Prix : **187,00 € TTC/PIECE**

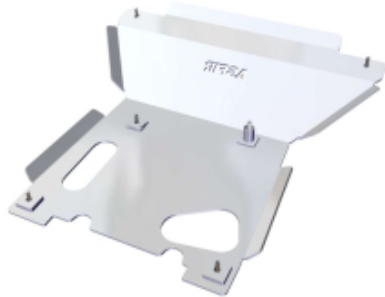

### BLINDAGE ASFIR AVANT 6MM POUR FORD RANGER 2023+

Blindage avant pour Ford Ranger 2023+. Ski de protection La plaque de protection avant du Ford Ranger est fabriquée à partir d'aluminium 6mm ? découpé au laser de haute qualité, offrant un équilibre optimal entre résistance et poids ? Intelligemment conçu pour offrir une protection optimale aux composants vulnérables sous le véhicule ? Utilisation recommandée dans le cadre de l'ensemble complet de protection du soubassement du Ford Ranger d'Asfir ? Conçu spécifiquement pour compléter la...

#### Informations Techniques :

?EPAISSEUR :6mm ?MATERIAUX :ALUMINIUM HAUTE QUALITE  
?CARBURANT :DIESEL ?CHASSIS :TOUT CHASSIS  
?TRANSMISSION :AUTO / MANUEL ?MOTRICITE :4x4 ?FINITION :ALUMINIUM BROSSE ?NOTICE :VUE ECLATEE DU PRODUIT  
?PATTE DE FIXATION :INCLUDE ?RENFORT :PLIAGES DE RENFORT ?ACCES MAINTENANCE :OUI

**Référence : AS599156**  
Prix : **510,16 € TTC/PIECE**



### BLINDAGE ASFIR BOITE DE TRANSFERT 6MM POUR FORD RANGER 2023+

Blindage de boîte de transfert pour Ford Ranger 2023+. Ski de protection EquipRaid conseille ASFIR qui est le leader mondial sur le marché des blindages et protections haut de gamme. ASFIR propose un produit design et performant grâce à des découpes propres des blindages et un montage en lieux et place sur le châssis de votre véhicule. Depuis plus de 25 ans la recherche et développement d'Asfir à mis en place une technologie spécifique de renfort des blindages. C'est le principe d'une feuille...

#### Informations Techniques :

?EPAISSEUR :6mm ?MATERIAUX :ALUMINIUM HAUTE QUALITE  
?CARBURANT :DIESEL ?CHASSIS :TOUT CHASSIS  
?TRANSMISSION :AUTO / MANUEL ?MOTRICITE :4x4 ?FINITION :ALUMINIUM BROSSE ?NOTICE :VUE ECLATEE DU PRODUIT  
?PATTE DE FIXATION :INCLUDE ?RENFORT :PLIAGES DE RENFORT ?ACCES MAINTENANCE :OUI

**Référence : AS599067**  
Prix : **284,74 € TTC/PIECE**

## EQUIPEMENTS POUR FORD RANGER 2023 - PXIV



### BLINDAGE ASFIR BOITE DE VITESSE 6MM POUR FORD RANGER 2023+

Blindage de boîte de vitesse pour Ford Ranger 2023+. Ski de protection EquipRaid conseille ASFIR qui est le leader mondial sur le marché des blindages et protections haut de gamme. ASFIR propose un produit design et performant grâce à des découpes propres des blindages et un montage en lieux et place sur le châssis de votre véhicule. Depuis plus de 25 ans la recherche et développement d'Asfir à mis en place une technologie spécifique de renfort des blindages. C'est le principe d'une feuille de...

#### Informations Techniques :

?EPAISSEUR :6mm ?MATERIAUX :ALUMINIUM HAUTE QUALITE  
?CARBURANT :DIESEL ?CHASSIS :TOUT CHASSIS  
?TRANSMISSION :AUTO / MANUEL ?MOTRICITE :4x4 ?FINITION :ALUMINIUM BROSSE ?NOTICE :VUE ECLATEE DU PRODUIT  
?PATTE DE FIXATION :INCLUDE ?RENFORT :PLIAGES DE RENFORT ?ACCES MAINTENANCE :OUI

Référence : **AS599169**

Prix : **367,79 € TTC/PIECE**



### BLINDAGE ASFIR RESERVOIR 6MM POUR FORD RANGER 2023+

Blindage de reservoir pour Ford Ranger 2023+. Ski de protection La plaque de protection avant du Ford Ranger est fabriquée à partir d'aluminium 6mm ? découpé au laser de haute qualité, offrant un équilibre optimal entre résistance et poids ? Intelligemment conçu pour offrir une protection optimale aux composants vulnérables sous le véhicule comme le réservoir. ? Utilisation recommandée dans le cadre de l'ensemble complet de protection du soubassement du Ford Ranger d'Asfir. ? Conçu...

#### Informations Techniques :

?EPAISSEUR :6mm ?MATERIAUX :ALUMINIUM HAUTE QUALITE  
?CARBURANT :DIESEL ?CHASSIS :TOUT CHASSIS?MOTRICITE :4x4 ?FINITION :ALUMINIUM BROSSE ?NOTICE :VUE ECLATEE DU PRODUIT ?PATTE DE FIXATION :INCLUDE ?RENFORT :PLIAGES DE RENFORT ?ACCES MAINTENANCE :OUI Profondeur :141 cm Largeur :43 cm Hauteur :10 cm

Référence : **AS599173**

Prix : **403,38 € TTC/PIECE**



### BLINDAGE ASFIR TIRANT DE TRAVERSE DE BOITE 6MM POUR FORD RANGER 2023+

Blindage de tirant de traverse de boîte de vitesse pour Ford Ranger 2023+. Ski de protection EquipRaid conseille ASFIR qui est le leader mondial sur le marché des blindages et protections haut de gamme. ASFIR propose un produit design et performant grâce à des découpes propres des blindages et un montage en lieux et place sur le châssis de votre véhicule. Depuis plus de 25 ans la recherche et développement d'Asfir à mis en place une technologie spécifique de renfort des blindages. C'est le...

#### Informations Techniques :

?EPAISSEUR :6mm ?MATERIAUX :ALUMINIUM HAUTE QUALITE  
?CARBURANT :DIESEL ?CHASSIS :TOUT CHASSIS  
?TRANSMISSION :AUTO / MANUEL ?MOTRICITE :4x4 ?FINITION :ALUMINIUM BROSSE ?NOTICE :VUE ECLATEE DU PRODUIT  
?PATTE DE FIXATION :INCLUDE ?RENFORT :PLIAGES DE RENFORT ?ACCES MAINTENANCE :OUI

**Référence : AS599853**

Prix : **296,60 € TTC/PIECE**



### BLINDAGE AVANT ALUMINIUM 6 MM RIVAL POUR FORD RANGER A PARTIR DE 2023

Le Groupe Rival développe, fabrique et distribue des protections aluminium dites "blindages" en aluminium depuis des années. Avec une capacité de production de grande capacité (700 000 plaques/an), le Groupe Rival a su se démarquer de ces concurrents. Son propre département R&D, sa coopération auprès des grands constructeurs mondiaux garantissent une amélioration constante et un renouvellement régulier de ses produits. Grâce au procédé de fabrication par emboutissage appliqué à l'aluminium...

**Référence : 2333.1884.1.6**

Prix : **272,00 € TTC/PIECE**



### BLINDAGE AVANT EN ALUMINIUM 8 MM N4-OFFROAD POUR FORD RANGER T9 PXIV 2023+

Blindage moteur en aluminium de 8mm - avant Compatible avec les véhicules : Ford Ranger T9 à partir de 2023 en 2.0 Ecoblue Diesel & 3.0 V6 Ecoblue Diesel Protège tous les organes mécaniques entre le pare-chocs et l'arrière du berceau avant. Vis affleurantes - Trou de vidange. Montage sans modification du véhicule. Kit complet comprenant : Tôle de protection Nécessaire de montage Visserie Notice

**Référence : BLAV104A**

Prix : **510,00 € TTC/PIECE**

## EQUIPEMENTS POUR FORD RANGER 2023 - PXIV



### **BLINDAGE AVANT SOUS MOTEUR ALUMINIUM 6 MM RIVAL POUR FORD RANGER ET RAPTOR A PARTIR DE 2023**

Le Groupe Rival développe, fabrique et distribue des protections aluminium dites "blindages" en aluminium depuis des années. Avec une capacité de production de grande capacité (700 000 plaques/an), le Groupe Rival a su se démarquer de ces concurrents. Son propre département R&D, sa coopération auprès des grands constructeurs mondiaux garantissent une amélioration constante et un renouvellement régulier de ses produits. Grâce au procédé de fabrication par emboutissage appliqué à l'aluminium...

**Référence : 2333.1885.1.6**

Prix : **223,00 € TTC/PIECE**



### **BLINDAGE BOITE DE TRANSFERT EN ALUMINIUM 8 MM N4-OFFROAD POUR FORD RANGER T9 PXIV 2023+**

Blindage boîte de transfert en aluminium de 8mm - Compatible avec les véhicules : Ford Ranger T9 à partir de 2023 en 2.0 Ecoblue Diesel & 3.0 V6 Ecoblue Diesel Fixation sur le châssis. Vis affleurantes - Trou de vidange. Montage sans modification du véhicule. Kit complet comprenant : Tôle de protection Nécessaire de montage Visserie Notice

**Référence : BLBT98A**

Prix : **450,00 € TTC/PIECE**

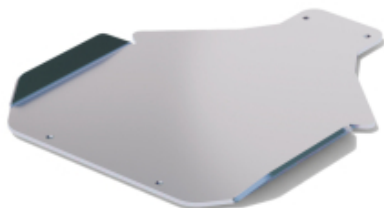

### **BLINDAGE BOITE DE VITESSE EN ALUMINIUM 8 MM N4-OFFROAD POUR FORD RANGER T9 PXIV 2023+**

Blindage boîte de vitesse en aluminium de 8mm - avant Compatible avec les véhicules : Ford Ranger T9 à partir de 2023 en 2.0 Ecoblue Diesel & 3.0 V6 Ecoblue Diesel Doit se monter avec les ski de protection avant N4-BLAV104A et le ski de protection de boîte de transfert N4-BLBT98A impérativement. Montage sans modification du véhicule. Kit complet comprenant : Tôle de protection Nécessaire de montage Visserie Notice

**Référence : BLBT97A**

Prix : **276,00 € TTC/PIECE**

## EQUIPEMENTS POUR FORD RANGER 2023 - PXIV

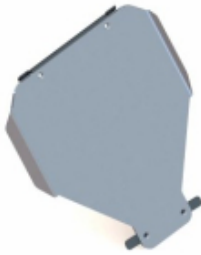

### BLINDAGE BOITE DE VITESSE N4 EN ALUMINIUM 8 MM POUR FORD RANGER RAPTOR 2023+

Blindage inférieur en aluminium de 8mm protégeant la boîte de vitesses la boîte de transfert Compatible avec les véhicules : Ford Ranger Raptor 2023+ en version 2.0 TDCI diesel et 3.0 V6 Ecoboost Essence. Ce ski se monte en complément du ski de protection avant N4-BLAV102A. Il ne peut être installé indépendamment. Très grand ski offrant une protection optimale du dessous du Raptor, fixation sous le châssis. Facilite le franchissement en offrant une continuité de la glisse sur l'ensemble des...

Référence : **BLBT94A**  
Prix : **438,00 € TTC/PIECE**

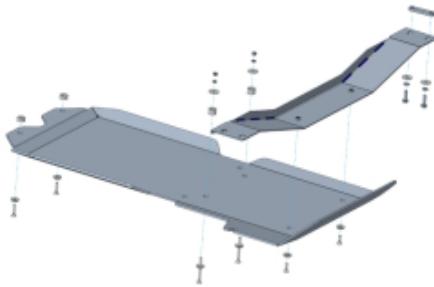

### BLINDAGE BOITE VITESSE ET DE TRANSFERT 6MM ALUMINIUM POUR FORD RANGER ET VOLKSWAGEN AMAROK A PARTIR DE 2023 (BVM ET BVA 2L ET 3L)

Les plaques de protection sont en aluminium de 6 mm Le montage s'effectue sur les points de fixation d'origine du véhicule. Les ouvertures sur les protections permettent d'effectuer l'entretien du véhicule sans avoir à les retirer Fabrication allemande de qualité irréprochable Convient pour les boîtes manuelles et automatiques de 2 et 3L

Référence : **29-T050302**  
Prix : **685,00 € TTC/PIECE**



### BLINDAGE DE JUPES LATERALES ALUMINIUM 6MM POUR FORD RANGER, VOLKSWAGEN AMAROK ET FORD RANGER RAPTOR A PARTIR DE 2023

Les blindages de jupes latérales sont fortement recommandée si les marches pieds d'origine doivent être retirés afin de protéger les câbles, les organes de commande et autres présents sur le châssis. non compatible avec les marches pieds d'origine. Blindage de 6 mm en aluminium. vendu à la paire Le montage s'effectue aux points d'origine du véhicule.

Référence : **29-T050303**  
Prix : **725,00 € TTC/PAIRE**

EQUIPEMENTS POUR FORD RANGER 2023 - PXIV

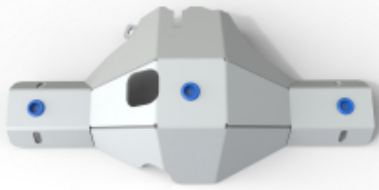

**BLINDAGE DIFFERENTIEL ARRIERE ALUMINIUM 6 MM RIVAL POUR FORD RANGER A PARTIR DE 2012**

Le Groupe Rival développe, fabrique et distribue des protections aluminium dites "blindages" en aluminium depuis des années. Avec une capacité de production de grande capacité (700 000 plaques/an), le Groupe Rival a su se démarquer de ces concurrents. Son propre département R&D, sa coopération auprès des grands constructeurs mondiaux garantissent une amélioration constante et un renouvellement régulier de ses produits. Grâce au procédé de fabrication par emboutissage appliqué à l'aluminium...

**Référence : 2333.1881.1.6**  
Prix : **297,60 € TTC/PIECE**

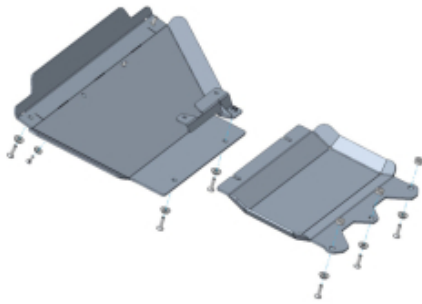

**BLINDAGE MOTEUR ALUMINIUM 6MM POUR FORD RANGER ET VOLKSWAGEN AMAROK A PARTIR DE 2023**

Le design a été spécialement étudié pour la pratique du tout-terrain avec une protection optimum des organes mécaniques. Le blindage est en tôle aluminium haute résistance. Le montage permet un accès facile au véhicule pour l'entretien courant. Les plaques de protection anti-encastrement sont en aluminium de 6 mm. L'assemblage a lieu aux points d'origine du véhicule. Kit complet comprenant : tôle de protection, nécessaire de montage, visserie, notice.

**Référence : 29-T050301**  
Prix : **533,00 € TTC/PIECE**

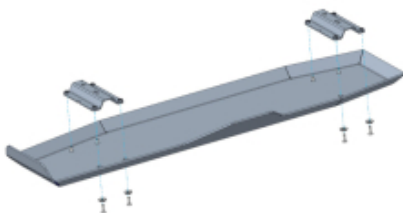

**BLINDAGE RESERVOIR 6MM ALUMINIUM POUR VOLKSWAGEN AMAROK ET FORD RANGER A PARTIR DE 2023**

Les plaques de protection sont en aluminium de 6 mm. Le montage s'effectue sur les points de fixation d'origine du véhicule. Les ouvertures sur les protections permettent d'effectuer l'entretien du véhicule sans avoir à les retirer. Fabrication allemande de qualité irréprochable.

**Référence : 29-T050304**  
Prix : **550,00 € TTC/PIECE**

## EQUIPEMENTS POUR FORD RANGER 2023 - PXIV



### BLINDAGE RESERVOIR CARBURANT ALUMINIUM 6 MM RIVAL POUR FORD RANGER A PARTIR DE 2023

Le Groupe Rival développe, fabrique et distribue des protections aluminium dites "blindages" en aluminium depuis des années. Avec une capacité de production de grande capacité (700 000 plaques/an), le Groupe Rival a su se démarquer de ces concurrents. Son propre département R&D, sa coopération auprès des grands constructeurs mondiaux garantissent une amélioration constante et un renouvellement régulier de ses produits. Grâce au procédé de fabrication par emboutissage appliqué à l'aluminium...

**Référence : 2333.1888.1.6**

Prix : **385,00 € TTC/PIECE**

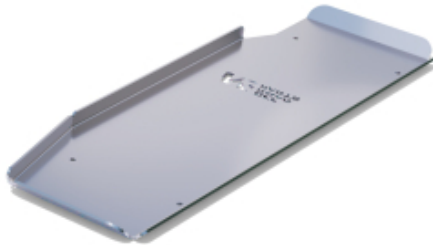

### BLINDAGE RESERVOIR EN ALUMINIUM 8 MM N4-OFFROAD POUR FORD RANGER T9 PXIV 2023+

Blindage réservoir d'origine en aluminium de 6mm - Compatible avec les véhicules : Ford Ranger T9 à partir de 2023 en 2.0 Ecoblue Diesel & 3.0 V6 Ecoblue Diesel Montage sans modification du véhicule à la place de la tôle d'origine. Kit complet comprenant : Tôle de protection Nécessaire de montage Visserie Notice

**Référence : BLRE71B**

Prix : **396,00 € TTC/PIECE**



### BLINDAGE SOUS BOITE DE TRANSFERT ALUMINIUM 6 MM RIVAL POUR FORD RANGER ET FORD RANGER RAPTOR A PARTIR DE 2023

Le Groupe Rival développe, fabrique et distribue des protections aluminium dites "blindages" en aluminium depuis des années. Avec une capacité de production de grande capacité (700 000 plaques/an), le Groupe Rival a su se démarquer de ces concurrents. Son propre département R&D, sa coopération auprès des grands constructeurs mondiaux garantissent une amélioration constante et un renouvellement régulier de ses produits. Grâce au procédé de fabrication par emboutissage appliqué à l'aluminium...

**Référence : 2333.1887.1.6**

Prix : **252,00 € TTC/PIECE**



## EQUIPEMENTS POUR FORD RANGER 2023 - PXIV



### **BLINDAGE SOUS BOITE DE VITESSE ALUMINIUM 6 MM RIVAL POUR FORD RANGER ET FORD RANGER RAPTOR A PARTIR DE 2023**

Le Groupe Rival développe, fabrique et distribue des protections aluminium dites "blindages" en aluminium depuis des années. Avec une capacité de production de grande capacité (700 000 plaques/an), le Groupe Rival a su se démarquer de ces concurrents. Son propre département R&D, sa coopération auprès des grands constructeurs mondiaux garantissent une amélioration constante et un renouvellement régulier de ses produits. Grâce au procédé de fabrication par emboutissage appliqué à l'aluminium...

**Référence : 2333.1886.1.6**

Prix : **357,00 € TTC/PIECE**



### **KIT COMPLET DE BLINDAGES EN POLYMERE 10MM POUR FORD RANGER A PARTIR DE 2023**

Les blindages sont fabriqués à partir d'un polymère non corrosif et présentant une excellente résistance à la chaleur. Structure à nervures profondes offrant une résistance constante sur toute la surface. Les blindages en polymère sont plus légers que les blindages en aluminium (environ 22 kg de poids installé) garantissant une consommation de carburant inférieure et une usure réduite des pneus, de la suspension et des freins. Facile à démonter pour accéder au véhicule lors des travaux...

**Référence : UP005BL005**

Prix : **1 314,00 € TTC/KIT**



### **KIT DE 4 BLINDAGES ALUMINIUM 6 MM RIVAL POUR FORD RANGER A PARTIR DE 2023**

Le Groupe Rival développe, fabrique et distribue des protections aluminium dites "blindages" en aluminium depuis des années. Avec une capacité de production de grande capacité (700 000 plaques/an), le Groupe Rival a su se démarquer de ces concurrents. Son propre département R&D, sa coopération auprès des grands constructeurs mondiaux garantissent une amélioration constante et un renouvellement régulier de ses produits. Grâce au procédé de fabrication par emboutissage appliqué à l'aluminium (6mm), et...

**Référence : 23333.1884.1.6**

Prix : **1 048,80 € TTC/KIT**

## EQUIPEMENTS POUR FORD RANGER 2023 - PXIV



### **KIT DE 5 BLINDAGES ALUMINIUM 6 MM RIVAL POUR FORD RANGER A PARTIR DE 2023**

Le Groupe Rival développe, fabrique et distribue des protections aluminium dites "blindages" en aluminium depuis des années. Avec une capacité de production de grande capacité (700 000 plaques/an), le Groupe Rival a su se démarquer de ces concurrents. Son propre département R&D, sa coopération auprès des grands constructeurs mondiaux garantissent une amélioration constante et un renouvellement régulier de ses produits. Grâce au procédé de fabrication par emboutissage appliqué à l'aluminium (6mm), et...

**Référence : 23333.1888.1.6**

**Prix : 1 414,55 € TTC/KIT**



### **KIT DE 6 BLINDAGES ALUMINIUM 6 MM RIVAL POUR FORD RANGER A PARTIR DE 2023**

Le Groupe Rival développe, fabrique et distribue des protections aluminium dites "blindages" en aluminium depuis des années. Avec une capacité de production de grande capacité (700 000 plaques/an), le Groupe Rival a su se démarquer de ces concurrents. Son propre département R&D, sa coopération auprès des grands constructeurs mondiaux garantissent une amélioration constante et un renouvellement régulier de ses produits. Grâce au procédé de fabrication par emboutissage appliqué à l'aluminium (6mm), et...

**Référence : 23333.1890.1.6**

**Prix : 1 592,20 € TTC/KIT**



### **PROTECTION BAS DE CAISSE POUR VOLKSWAGEN AMAROK, FORD RANGER DOUBLE CABINE ET FORD RANGER RAPTOR A PARTIR DE 2023**

**Référence : 29-T0503050**

**Prix : 585,00 € TTC/PAIRE**

## PARE-CHOCS & ACCESSOIRES

### PARE-CHOCS ARRIÈRE

## EQUIPEMENTS POUR FORD RANGER 2023 - PXIV



### PARE CHOCS ARRIERE RIVAL EN ALUMINIUM POUR FORD RANGER A PARTIR DE 2023 AVEC FEUX LED

Pare chocs arrière Rival en aluminium avec revêtement epoxy noir.  
Les plus du produit: Pare chocs en aluminium permettant une plus grande résistance tout en étant moins lourd que l'acier. Livré avec nécessaire et notice de montage. poids : 54 kg compatible Ford Ranger à partir de 2023 (toutes motorisation et finitions)  
Avertissement : les pare-chocs de remplacement ne bénéficient pas d'homologation pour la circulation routière. Leur installation peut entraîner des risques pour la...

**Référence : 2D.1816.1**  
**Prix : 1 890,00 € TTC/PIECE**



### PARE CHOCS ARRIERE RIVAL EN ALUMINIUM POUR FORD RANGER A PARTIR DE 2023 SANS FEUX LED

Pare chocs arrière Rival en aluminium avec revêtement epoxy noir.  
Les plus du produit: Pare chocs en aluminium permettant une plus grande résistance tout en étant moins lourd que l'acier. Livré avec nécessaire et notice de montage. poids : 54 kg compatible Ford Ranger à partir de 2023 (toutes motorisation et finitions)  
Avertissement : les pare-chocs de remplacement ne bénéficient pas d'homologation pour la circulation routière. Leur installation peut entraîner des risques pour la...

**Référence : 2D.1816.1-NL**  
**Prix : 1 789,00 € TTC/PIECE**

## PARE-CHOCS AVANT



### PARE CHOCS AVANT RIVAL EN ALUMINIUM POUR FORD RANGER A PARTIR DE 2023 AVEC FEUX LED

Pare chocs avant Rival en aluminium avec revêtement epoxy noir.  
Pare chocs avec platine de treuil en acier et feux anti brouillard led.  
Les plus du produit: Pare chocs en aluminium permettant une plus grande résistance tout en étant moins lourd que l'acier. L'installation du pare chocs Rival ne nécessite pas de découpe du pare chocs d'origine. Compatible avec les blindages de protection de la même marque. Meilleur accès au treuil derrière le porte-plaque d'immatriculation à...

**Référence : 2D.1814.1**  
**Prix : 2 510,00 € TTC/PIECE**

## EQUIPEMENTS POUR FORD RANGER 2023 - PXIV



### PARE CHOCS AVANT RIVAL EN ALUMINIUM POUR FORD RANGER A PARTIR DE 2023 SANS FEUX LED

Pare chocs avant Rival en aluminium avec revêtement epoxy noir. Pare chocs avec platine de treuil en acier. Les plus du produit: Pare chocs en aluminium permettant une plus grande résistance tout en étant moins lourd que l'acier. L'installation du pare chocs Rival ne nécessite pas de découpe du pare chocs d'origine. Compatible avec les blindages de protection de la même marque. Meilleur accès au treuil derrière le porte-plaque d'immatriculation à charnière. Livré avec nécessaire et...

**Référence : 2D.1814.1-NL**  
**Prix : 2 268,00 € TTC/PIECE**

## PROTECTION AVANT HOMOLOGUÉES



### BARRE DE PROTECTION AVANT INOX 63MM POUR FORD RANGER A PARTIR DE 2023

Si vous possédez un Ford Ranger XLT, Limited ou Wildtrak 2023+ (à l'exception du Raptor) et que vous recherchez un moyen élégant de protéger votre pare-choc, cette Barre de Protection Avant Inox Ø63 est la solution idéale. Non seulement elle offre une protection robuste, mais elle ajoute également une touche de sophistication à votre véhicule. Caractéristiques Essentielles : Tube : Ø 63mm : Fabriquée à partir d'un tube solide de 63 mm de diamètre, cette barre de protection avant est conçue...

**Référence : SLF525**  
**Prix : 708,00 € TTC/PIECE**



### BARRE DE PROTECTION AVANT NOIR 63MM POUR FORD RANGER A PARTIR DE 2023

Si vous êtes l'heureux propriétaire d'un Ford Ranger XLT, Limited ou Wildtrak 2023+ (à l'exception du Raptor) et que vous souhaitez préserver l'apparence de votre véhicule tout en ajoutant une couche de protection, cette Barre de Protection Avant Thermolaquée Noire Ø63 est l'accessoire parfait pour vous. Caractéristiques Essentielles : Tube : Ø 63mm : Fabriquée à partir d'un tube solide de 63 mm de diamètre, cette barre de protection avant offre une protection robuste contre les chocs et...

**Référence : SLF525N**  
**Prix : 708,00 € TTC/PIECE**

## EQUIPEMENTS POUR FORD RANGER 2023 - PXIV



### PROTECTION AVANT TUBULAIRE 63MM NOIR HOMOLOGUEE CE POUR FORD RANGER A PARTIR DE 2023 - THERMOLAQUE NOIR

Rehaussez l'apparence et la protection de votre Ford Ranger XLT, Limited ou Wildtrak 2023+ (à l'exception du Raptor) avec notre Pare-Buffle Thermolaqué Noir Ø 63 - Medium Bar. Homologué CE et conforme à la norme 2005/66/CE, ce pare-buffle est une solution robuste qui allie sécurité et esthétique. Homologué CE avec Certificat d'Homologation Européen - Norme 2005/66/CE Ce pare-buffle répond aux normes de sécurité européennes les plus strictes et est accompagné d'un certificat d'homologation...

**Référence : ECMED525N**  
Prix : **654,00 € TTC/PIECE**



### PROTECTION AVANT TUBULAIRE 76MM INOX HOMOLOGUEE CE POUR FORD RANGER A PARTIR DE 2023

SUPER BAR INOX Protection avant en inox homologuée CE Livré avec certificat d'homologation européen Norme 2005/66/ce Tube Ø 76mm - Compatible avec capteurs radar de stationnement et système anti-collision auto adaptatif - Livré prêt à poser, avec kit de fixation et notice de montage - Aucune modification du véhicule est nécessaire au montage (montage sans perçage) Existe en version Inox : ECSPB525 Compatible pour Raptor Inox: ECSPB510 Compatible pour Raptor thermolaqué...

**Référence : ECSPB525**  
Prix : **787,00 € TTC/PIECE**



### PROTECTION AVANT TUBULAIRE 76MM NOIR HOMOLOGUEE CE POUR FORD RANGER A PARTIR DE 2023

SUPER BAR THERMOLAQUE NOIR Protection avant en inox homologuée CE Livré avec certificat d'homologation européen Norme 2005/66/ce Tube Ø 76mm - Compatible avec capteurs radar de stationnement et système anti-collision auto adaptatif - Livré prêt à poser, avec kit de fixation et notice de montage - Aucune modification du véhicule est nécessaire au montage (montage sans perçage) Existe en version Inox : ECSPB525 Compatible pour Raptor Inox: ECSPB510 Compatible pour Raptor thermolaqué...

**Référence : ECSPB525N**  
Prix : **787,00 € TTC/PIECE**

## PROTECTIONS BAS DE CAISSE

## EQUIPEMENTS POUR FORD RANGER 2023 - PXIV



### PROTECTION BAS DE CAISSE TUBULAIRES Ø60 MM N4-OFFROAD POUR FORD RANGER T9 2023+

Sécurité, robustesse et style pour votre Ford Ranger T9 Protégez efficacement les bas de caisse de votre Ford Ranger T9 à partir de 2023 (2.0 EcoBlue Diesel 170-205 ch & 3.0 V6 EcoBlue Diesel 240 ch) avec cette paire de protections tubulaires en acier Ø60 mm signées N4-Offroad. Spécialement conçues pour un usage intensif et offroad, elles assurent une protection solide contre les chocs, pierres et obstacles rencontrés sur les pistes, tout en renforçant le look baroudeur de votre...

**Référence : MPMT010**  
Prix : **819,00 € TTC/PAIRE**

## PROTÈGE CAPOT & PHARES

### DÉFLECTEURS DE CAPOT



### PROTEGE CAPOT TEINTE POUR FORD RANGER ET FORD RANGER RAPTOR A PARTIR DE 2023

Si vous possédez un Ford Ranger XLT, Limited, Wildtrak ou Raptor 2023+ (à l'exception du Raptor), le Déflecteur de Capot Teinté Super Guard EGR est l'accessoire parfait pour améliorer l'apparence de votre véhicule tout en le protégeant des dommages du quotidien. Caractéristiques Essentielles : Installation Facile : Pas besoin de percer des trous dans votre capot. L'installation est rapide et sans tracas. Finition Fumée Noire : Le déflecteur est doté d'une finition fumée noire élégante...

**Référence : SPG012081**  
Prix : **152,00 € TTC/PIECE**

## FRANCHISSEMENT & OUTILLAGE

### CRICS

## EQUIPEMENTS POUR FORD RANGER 2023 - PXIV



### SUPPORT DE CRIC ARB POUR FORD RANGER PX IV 2023+ / VOLKSWAGEN AMAROK 2023+

Veillez Noter : Ne convient pas aux véhicules équipés d'un couvercle de benne sportif. Lors de l'installation d'un hardtop, le support doit être fixé avant le montage. Le support de cric offre une solution robuste pour monter votre cric ARB en toute sécurité sur le côté droit de la benne du Ford Ranger et du VW Amarok à partir de 23. Grâce à l'utilisation de points de fixation haute résistance et d'un système de montage sécurisé, vous pouvez désormais loger le cric ARB en toute sécurité...

Référence : 3540021

Prix : 427,00 € TTC/PIECE

## TREUILLAGE

### KITS DE MONTAGE ET FIXATION



### KIT DE MONTAGE INTEGRE AVEC TREUIL WARN VR EVO 8S POUR FORD RANGER ET VOLKSWAGEN AMAROK A PARTIR DE 2023

Platine de treuil intégré pour Ford Ranger et Volkswagen Amarok à partir de 2023 Platine vendue avec un treuil Warn VR EVO 8S caractéristiques du treuil Warn VR Evo 8S : Tension: 12 volts Force de traction: 3 629 kg Télécommande radio: oui Télécommande à câble: oui, 3,7 m engrenage planétaire à 3 étages Frein: ressort automatique. Dimensions du tambour: 6,4 x 22 cm Poids: 26 kg Longueur de corde: 27,4 mx 9,5 mm Câble de batterie: 1,83 m Dimensions (LxPxH): 534 x 160 x 256 mm

Référence : 16-5420-VR8S

Prix : 1 890,00 € TTC/KIT

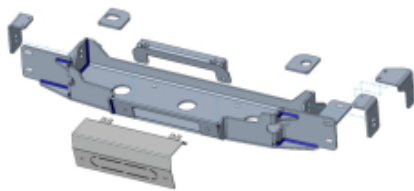

### KIT DE MONTAGE INTEGRE POUR TREUIL POUR FORD RANGER ET VOLKSWAGEN AMAROK A PARTIR DE 2023

Platine de treuil intégré pour Ford Ranger et Volkswagen Amarok à partir de 2023 platine livré sans treuil Ce kit de montage ne peut être utilisé qu'avec les treuils WARN M8000 et XDC (avec corde synthétique), Warn VR EVO 8S et 10S

Référence : 16-5420NW

Prix : 1 220,00 € TTC/KIT

## EQUIPEMENTS POUR FORD RANGER 2023 - PXIV

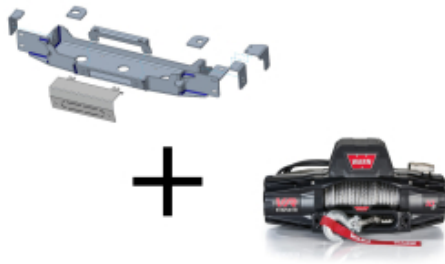

### KIT MONTAGE INTEGRE AVEC TREUIL WARN VR EVO 10S POUR FORD RANGER ET VOLKSWAGEN AMAROK A PARTIR DE 2023

Platine de treuil intégré pour Ford Ranger et Volkswagen Amarok à partir de 2023 Platine vendue avec un treuil Warn VR EVO 10S. caractéristiques du treuil Warn VR Evo 10S : Tension: 12 volts Force de traction: 4 536 kg Télécommande radio: oui Télécommande à câble: oui, 3,7 m engrenage planétaire à 3 étages Frein: ressort automatique. Dimensions du tambour: 6,4 x 22 cm Poids: 26 kg Longueur de corde: 27,4 mx 9,5 mm Câble de batterie: 1,83 m Dimensions (LxPxH):...

Référence : 16-5420-VR10S

Prix : 1 949,00 € TTC/KIT



### PLATINE DE TREUIL N4 INTEGREE AU PARE-CHOC D'ORIGINE POUR FORD RANGER T9 & RAPTOR 2023+

Permet le montage des treuils électriques les plus courants (3.6T à 5.4T) avec boîtier relais séparé. Fixée sur des ancrages existants du châssis, la platine s'intègre parfaitement à la face avant du Ford Ranger T9 à partir du modèle 2023 code P703 Ainsi que le Ford Ranger Raptor 2023+ Une fois posée, elle est très discrète, montage avec découpe du pare-chocs pour l'intégration de la platine et d'un écusier en aluminium. Déplacement du boîtier radar du régulateur de vitesse adaptatif...

Référence : KMT041

Prix : 414,00 € TTC/PIECE

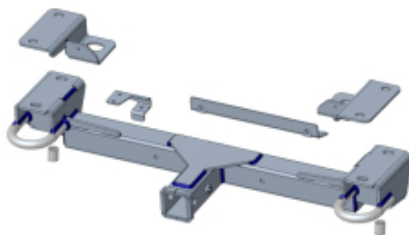

### TRAVERSE DE TREUIL AMOVIBLE POUR FORD RANGER ET VOLKSWAGEN AMAROK A PARTIR DE 2023

TRAVERSE DE TREUIL AMOVIBLE POUR VOLKSWAGEN AMAROK ET FORD RANGER A PARTIR DE 2023

Référence : 1-259430

Prix : 695,00 € TTC/KIT

## EQUIPEMENT INTÉRIEUR & EXTÉRIEUR

### ACCESSOIRES VITRES

### DÉFLECTEURS DE VITRE

## EQUIPEMENTS POUR FORD RANGER 2023 - PXIV



### DEFLECTEUR D'AIR FORD RANGER & RAPTOR 2023+ DOUBLE CAB (X4) DARK SMOKE

Se colle sur la porte - Facile à installer- Design élégant et aérodynamique- Réduction du bruit du vent/exposition au soleil- Idéal pour contrôler le flux d'air dans le véhicule- Légèrement teinté afin de se fondre à votre véhicule- Fabriqué à partir de plastique durable de haute qualité- Empêche l'eau de pénétrer dans le véhicule lorsque la fenêtre est légèrement baissée Maximiser et améliorer le confort et la protection lors de la conduite dans toutes les conditions météorologiques. La...

**Référence : SLW92431042B**

Prix : **143,00 € TTC/KIT**



### DEFLECTEUR D'AIR FUME VITRE ARRIERE POUR FORD RANGER DOUBLE CABINE A PARTIR DE 2023

Véhicule : FORD RANGER DOUBLE CABINE A PARTIR DE 2023  
Déflecteur d'air vous procurant une ventilation naturelle de l'habitacle, il permet de rouler la vitre entrouverte, sans turbulences désagréables. Montage simple et rapide. Déflecteurs d'air en polyéthylène Les déflecteurs Clim Air se clipsent directement dans le cadre de la vitre d'origine (ne nécessite pas d'être collés sur la carrosserie et évitent tout problème de décollage dû au temps ou aux intempéries) vitres arrières couleur...

**Référence : CLI004M2224**

Prix : **69,00 € TTC/PAIRE**



### DEFLECTEUR D'AIR FUME VITRE AVANT POUR FORD RANGER DOUBLE CABINE A PARTIR DE 2023

Véhicule : FORD RANGER DOUBLE CABINE A PARTIR DE 2023  
Déflecteur d'air vous procurant une ventilation naturelle de l'habitacle, il permet de rouler la vitre entrouverte, sans turbulences désagréables. Montage simple et rapide. Déflecteurs d'air en polyéthylène Les déflecteurs Clim Air se clipsent directement dans le cadre de la vitre d'origine (ne nécessite pas d'être collés sur la carrosserie et évitent tout problème de décollage dû au temps ou aux intempéries) vitres avant couleur :...

**Référence : CLI003P0225**

Prix : **79,00 € TTC/PAIRE**

## EQUIPEMENTS POUR FORD RANGER 2023 - PXIV



### DEFLECTEUR D'AIR NOIR VITRE ARRIERE POUR FORD RANGER DOUBLE CABINE A PARTIR DE 2023

Véhicule : FORD RANGER DOUBLE CABINE A PARTIR DE 2023  
Déflecteur d'air vous procurant une ventilation naturelle de l'habitacle, il permet de rouler la vitre entrouverte, sans turbulences désagréables. Montage simple et rapide. Déflecteurs d'air en polyéthylène Les déflecteurs Clim Air se clipsent directement dans le cadre de la vitre d'origine (ne nécessite pas d'être collés sur la carrosserie et évitent tout problème de décollage dû au temps ou aux intempéries) vitres arrières couleur...

Référence : CLI004M2224D  
Prix : 69,00 € TTC/PAIRE



### DEFLECTEUR D'AIR NOIR VITRE AVANT POUR FORD RANGER DOUBLE CABINE A PARTIR DE 2023

Véhicule : FORD RANGER DOUBLE CABINE A PARTIR DE 2023  
Déflecteur d'air vous procurant une ventilation naturelle de l'habitacle, il permet de rouler la vitre entrouverte, sans turbulences désagréables. Montage simple et rapide. Déflecteurs d'air en polyéthylène Les déflecteurs Clim Air se clipsent directement dans le cadre de la vitre d'origine (ne nécessite pas d'être collés sur la carrosserie et évitent tout problème de décollage dû au temps ou aux intempéries) vitres avant couleur :...

Référence : CLI003P0225D  
Prix : 79,00 € TTC/PAIRE

## BARRES DE TOIT ET ACCESSOIRES

### KIT BARRES DE TOIT



### KIT 2 BARRES DE TOIT HEAVY DUTY NOIRES 1250 MM ET PIEDS RHINO RACK POUR FORD RANGER 2012-2022 ET 2023+ DOUBLE CABINE

comprend :- 2 barres heavy duty 1250 mm, noires- 1 kit de pieds RCH4 + RTS554 (les rails à riveter, nécessite de percer le toit)- 1 kit adaptateur RCP58-BK +SUB0798 X2 +QMHD05 X 2Charge 100 kg

Référence : JB1673  
Prix : 633,80 € TTC/KIT

**EQUIPEMENTS POUR FORD RANGER 2023 - PXIV****KIT 2 BARRES DE TOIT HEAVY DUTY NOIRES 1375 MM ET PIEDS RHINO RACK POUR FORD RANGER A PARTIR DE 2012 DOUBLE CABINE**

comprend :- 2 barres heavy duty 1375 mm, noires- 1 kit de pieds RLT600 + RTS554 (les rails à riveter, nécessite de percer le toit)- 1 kit adaptateur Charge 100 kg

**Référence : JA6235**  
Prix : **650,80 € TTC/KIT**

**KIT 2 BARRES DE TOIT VORTEX NOIRES 1260 MM ET PIEDS RHINO RACK POUR FORD RANGER 2012-2022 ET 2023+ DOUBLE CABINE**

comprend :- 2 barres Vortex 1260 mm, noires- 1 kit de pieds RCH4 + RTS554 (les rails à riveter, nécessite de percer le toit)- 1 kit adaptateur RCP58-BK + SUB0798 X 2 Charge 100 kg

**Référence : JB1671**  
Prix : **615,00 € TTC/KIT**

**KIT 2 BARRES DE TOIT VORTEX NOIRES 1260 MM ET PIEDS RHINO RACK POUR FORD RANGER ET VOLKSWAGEN AMAROK A PARTIR DE 2023 AVEC BARRES LONGITUDINALES**

comprend :- 2 barres vortex 1260 mm, noires- 1 kit pieds RX100

**Référence : JC-01532**  
Prix : **387,34 € TTC/KIT**

**KIT 2 BARRES DE TOIT VORTEX NOIRES 1375 MM ET PIEDS RHINO RACK POUR FORD RANGER A PARTIR DE 2012 DOUBLE CABINE**

comprend :- 2 barres Vortex 1375 mm, noires- 1 kit de pieds RLT600 + RTS554 (les rails à riveter, nécessite de percer le toit)- 1 kit adaptateur Charge 100 kg

**Référence : JA6180**  
Prix : **612,00 € TTC/KIT**

## EQUIPEMENTS POUR FORD RANGER 2023 - PXIV



### KIT DE 2 BARRES DE TOIT RHINO RACK VORTEX 1260 MM NOIRE AVEC PIEDS RX100

Les barres de toit RHINO-RACK sont connues pour leur robustesse. Elles vous permettront d'installer sur le toit de votre véhicule, vos tentes de toit, roues de secours, jerrycans, caisses ou sacs de rangement (en respectant la charge autorisée par le constructeur de votre véhicule). De nombreux accessoires, vendus en option, vous permettront d'y fixer tous types de matériels ou d'accessoires dont vous pourriez avoir besoin. Barre de toit RHINO RACK HEAVY DUTY renforcée en...

#### Informations Techniques :

Convient aux véhicules suivants : Ford Ranger Wildtrak à partir de '23 VW Amarok (avec garde-corps) de '23. Canon Alpha GWM avec garde-corps surélevé Réservoir GWM 500 avec garde-corps surélevé Siège Ateca avec garde-corps surélevé Toyota Land Cruiser J250 avec garde-corps surélevé Lexus GX550 avec garde-corps surélevé

Référence : **JC01532**

Prix : **387,34 € TTC/PIECE**

### PIEDS



### PIEDS DE FIXATION RX100 SUR BARRES LONGITUDINALES D'ORIGINE POUR BARRES DE TOIT RHINO RACK VORTEX - 4 PIEDS -

Fixations Rhino Rack pour barres de toit longitudinales d'origine, pour véhicule sans fixation, ni gouttière. Ils sont facilement ajustables et sont équipés de deux tiges de serrage permettant un meilleur pincement de la barre de toit longitudinale. Livrés avec le nécessaire de sécurité et de montage. kit contenant 2 paires de pieds permettant l'installation de 2 barres de toit Rhino Rack VORTEX (vendu séparément) ou galerie PIONEER NG Attention se monte uniquement si le véhicule est équipé...

Référence : **RX100**

Prix : **239,34 € TTC/KIT**

### RAILS



### KIT RAILS A RIVETER POUR PIEDS RHINO RACK POUR FORD RANGER RAPTOR ET FORD RANGER DOUBLE CABINE APRES 2012 (LA PAIRE)

Rails à riveter, adaptables pour véhicules ne disposant ni de gouttières, ni de fixations d'origine sur le toit. Nombre de rails : 2 rails. Nombre de barres maximum pouvant être montées : 2 barres. Pour : FORD RANGER RAPTOR

Référence : **RTS554**

Prix : **234,00 € TTC/KIT**

## EQUIPEMENTS POUR FORD RANGER 2023 - PXIV

### SYSTÈME RECONN-DECK



#### LOT DE DEUX RECONN-DECK TOWER RHINO RACK

Les Reconn-deck tower sont des pieds de 280mm permettant de fixer sur la benne de votre pick up des barres de toit ou une galerie, tout en disposant d'un grand volume de chargement en dessous. Adaptables à un large éventail de véhicules, elles permettent le montage supplémentaire d'accessoire jusqu'à 10kg maximum de charge par pied. Boulonnerie incluse. Nécessite Le kit de montage adapté à votre véhicule :RD-FK1 pour Jeep Wrangler Gladiator RD-FK2 pour Nissan Navara NP300 RD-FK3 pour Dodge...

**Référence : RDT2**

Prix : **175,20 € TTC/LOT**



#### LOT DE QUATRE RECONN-DECK TOWER RHINO RACK

Les Reconn-deck tower sont des pieds de 280mm permettant de fixer sur la benne de votre pick up des barres de toit ou une galerie, tout en disposant d'un grand volume de chargement en dessous. Adaptables à un large éventail de véhicules, elles permettent le montage supplémentaire d'accessoire jusqu'à 10kg maximum de charge par pied. Boulonnerie incluse. Nécessite Le kit de montage adapté à votre véhicule :RD-FK1 pour Jeep Wrangler Gladiator RD-FK2 pour Nissan Navara NP300 RD-FK3 pour Dodge...

**Référence : RDT4**

Prix : **321,00 € TTC/LOT**

### COUVRE BENNE



#### ARRET DE CHARGE COULISSANT DE BENNE POUR FORD RANGER / RANGER RAPTOR ET AMAROK 2023+

ARRET DE CHARGE COULISSANT MOUNTAIN TOP FORD RANGER/VOLKSWAGEN AMAROK 2023+ Améliorez l'organisation de votre Ranger avec le Mountain Top Bed Divider Facile à installer l'arrêt de charges dispose de plusieurs positions de verrouillage. Il a été testé pour sa durabilité et construit pour plus de commodité. Organisez votre benne n'a jamais été aussi facile qu'avec le Mountain Top Bed Divider.

##### Informations Techniques :

Ford Ranger 2P/4places - Extra Club (2023+) Ford Ranger 4P/4places - Double cab (2023+) Ford Ranger Raptor 4P/4places - Double cab (2023+) Volkswagen Amarok 4P/4Places - Double Cab (2023+)

**Référence : MTR1400-DIV**

Prix : **762,00 € TTC/PIECE**

## EQUIPEMENTS POUR FORD RANGER 2023 - PXIV



### BACHE SOUPLE NOIRE POUR FORD RANGER DOUBLE CABINE A PARTIR DE 2023

Protégez efficacement votre Ford Ranger Double Cabine à partir de l'année 2023 avec cette bâche souple noire de haute qualité. Conçue pour s'adapter parfaitement à votre véhicule, cette bâche offre une protection exceptionnelle contre les éléments tout en préservant son apparence et sa valeur. Caractéristiques principales : Compatibilité Parfaite : Cette bâche souple a été spécialement conçue pour les Ford Ranger Double Cabine fabriqués à partir de l'année 2023. Elle s'ajuste parfaitement...

**Référence : SFTC1400**  
Prix : **715,00 € TTC/PIECE**



### BACHE SOUPLE NOIRE POUR FORD RANGER DOUBLE CABINE WILDTRAK A PARTIR DE 2023

Si vous êtes l'heureux propriétaire d'un Ford Ranger Raptor ou Wildtrak 2023+ Double Cabine et que vous cherchez à améliorer sa polyvalence tout en préservant son élégance, ne cherchez pas plus loin. La Bâche Souple Noire est la solution idéale pour vous. Caractéristiques Principales : Installation Facile et Rapide : Vous n'avez pas besoin d'être un expert pour installer cette bâche. L'installation est simple et rapide, ce qui vous permet de profiter rapidement de ses ...

**Référence : SFTC1400WT**  
Prix : **769,00 € TTC/PIECE**



### BARRES DE PORTAGE POUR COUVRE BENNE MOUNTAIN TOP POUR FORD RANGER / RANGER RAPTOR ET AMAROK 2023+

Barres transversales fixées sur les rails compatibles UNIQUEMENT avec Roll Top Cover Mountain Top : - La paire - Charge maxi : 75 kg (37.5kg par barre) Ajoutez des barres transversales au cover rétractable MOUNTAIN TOP, afin d'emporter des charges supplémentaires comme des planches de surf ou de vélos et tout en gardant un accès facile à votre benne de pick-up. Couleur Noir

**Référence : MTR1400-BAR**  
Prix : **414,00 € TTC/PAIRE**

## EQUIPEMENTS POUR FORD RANGER 2023 - PXIV



### BARRES DE PORTAGE SUR BORD DE BENNE POUR FORD RANGER / RANGER RAPTOR ET AMAROK 2023+

Barres transversales sur bord de benne compatibles également avec Roll Top Cover Mountain Top : - La paire - Charge maxi : 75 kg afin d'emporter des charges supplémentaires comme des planches de surf ou de vélos et tout en gardant un accès facile à votre benne de pick-up.

#### Informations Techniques :

Ford Ranger 2P/4places - Extra Club (2023+) Ford Ranger 4P/4places - Double cab (2023+) Ford Ranger Raptor 4P/4places - Double cab (2023+) Volkswagen Amarok 4P/4Places - Double Cab (2023+)

Référence : **MTCROSSBB1**

Prix : **414,00 € TTC/PAIRE**



### COUVRE BENNE ROLL TOP COVER EVO ELECTRIQUE MOUNTAIN TOP FORD RANGER / RANGER RAPTOR / VW AMAROK 2023+ DOUBLE CABINE NOIR

ROLL TOP COVER EVO ELECTRIQUE MOUNTAIN TOP FORD RANGER/VOLKSWAGEN AMAROK 2023+ DOUBLE CABINE NOIR Cette nouvelle version 2023 du rideau de benne Mountain top se veut plus épurée avec une finition unique en noir thermolaqué. Il réunit toutes les caractéristiques du Mountain top Classique. - Le système de fermeture se situe sous le rideau à l'arrière gauche et droit de ce dernier. - La benne est complètement verrouillée et sécurisée une fois le hayon fermé à clé. Ainsi le système de...

Référence : **MTRE1400B**

Prix : **3 324,00 € TTC/PIECE**



### COUVRE BENNE ROLL TOP COVER EVO ELECTRIQUE MOUNTAIN TOP FORD RANGER 2023+ EXTRA CABINE NOIR

ROLL TOP COVER EVO ELECTRIQUE MOUNTAIN TOP FORD RANGER 2023+ EXTRA CABINE NOIR Cette nouvelle version 2023 du rideau de benne Mountain top se veut plus épurée avec une finition unique en noir thermolaqué. Il réunit toutes les caractéristiques du Mountain top Classique. - Le système de fermeture se situe sous le rideau à l'arrière gauche et droit de ce dernier. - La benne est complètement verrouillée et sécurisée une fois le hayon fermé à clé. Ainsi le système de fermeture est devenu...

Référence : **MTRE1450B**

Prix : **3 504,00 € TTC/PIECE**

**COUVRE BENNE ROLL TOP COVER EVO M  
MOUNTAIN TOP FORD RANGER / RANGER  
RAPTOR / VW AMAROK 2023+ DOUBLE CABINE  
NOIR**

ROLL TOP COVER EVOmanuel MOUNTAIN TOP FORD RANGER/VOLKSWAGEN AMAROK 2023+ DOUBLE CABINE NOIR Cette nouvelle version 2023 du rideau de benne Mountain top se veut plus épurée avec une finition unique en noir thermolaqué. Il réunit toutes les caractéristiques du Mountain top Classique. - Le système de fermeture se situe sous le rideau à l'arrière gauche et droit de ce dernier. - La benne est complètement verrouillée et sécurisée une fois le hayon fermé à clé. Ainsi le système de fermeture...

**Référence : MTR1400B**  
**Prix : 2 031,00 € TTC/PIECE**

**COUVRE BENNE ROLL TOP COVER EVO M  
MOUNTAIN TOP FORD RANGER 2023+ EXTRA  
CABINE NOIR**

ROLL TOP COVER EVOmanuel MOUNTAIN TOP FORD RANGER 2023+ EXTRA CABINE NOIR Cette nouvelle version 2023 du rideau de benne Mountain top se veut plus épurée avec une finition unique en noir thermolaqué. Il réunit toutes les caractéristiques du Mountain top Classique. - Le système de fermeture se situe sous le rideau à l'arrière gauche et droit de ce dernier. - La benne est complètement verrouillée et sécurisée une fois le hayon fermé à clé. Ainsi le système de fermeture est devenu...

**Référence : MTR1450B**  
**Prix : 2 215,00 € TTC/PIECE**

**DÉNEIGEMENT & LAMES À NEIGE****DISTRIBUTEUR À SEL**

## EQUIPEMENTS POUR FORD RANGER 2023 - PXIV



### DISTRIBUTEUR A SEL SNO-WAY 570L A POSER AVEC KIT VIBRATEUR ET BOITIER DE CONTROLE

Ce distributeur de sel de 570 L à poser sur le bac convient pour des transporteurs, petits camionset pick-ups. A l'aide de ce distributeur, des grandes quantités de sel ou de mélange de sel/sable peuvent être transportées sans problème. Sa construction basse permet une bonne visibilité à l'arrière afin de pouvoir manoeuvrer et travailler en toute sécurité. Important: Ce distributeur est en inox et a une durée de vie très élevée. A noter : motorisation, kit de montage ainsi que la bâche de...

#### Informations Techniques :

capacité : 570 litres poids à vide : 225 kg actionnement : 12 V avec démultiplication Longueur totale: 231 cm Hauteur: 66 cm Largeur: 97 cm

Référence : **5-RVB750NG**

Prix : **8 016,00 € TTC/PIECE**

## KIT DE MONTAGE & ACCESSOIRES DÉNEIGEMENT



### KIT DE MONTAGE POUR LAME A NEIGE SNOWAY POUR FORD RANGER 2023+

Ce kit de montage vous permet d'installer rapidement une lame à neige SNOWAY sur votre véhicule. Ce kit se monte sur : - Ford Ranger PXIV Nous recommandons la série SNO-WAY 22 de 183 cm à 229 cm. le module de bus CAN 5-A-5013-10 et le câble 5-KB00001 sont inclus dans la livraison.

Référence : **5-3060**

Prix : **1 290,00 € TTC/KIT**

## ELARGISSEURS D'AILES



### ELARGISSEURS D'AILES ABS NOIR POUR FORD RANGER WILDTRAK DOUBLE/EXTRA CABINE A PARTIR DE 2023

Élargisseurs d'ailes pour Ford Ranger 2023+ Wildtrak (Sauf Raptor, XLT, Limited) Compatibles avec Double, Super et Simple Cabine Les élargisseurs d'ailes sont des accessoires essentiels pour les propriétaires de Ford Ranger 2023+ Wildtrak qui cherchent à améliorer l'apparence et la fonctionnalité de leur véhicule. Fabriqués en ABS noir de haute qualité, ces élargisseurs d'ailes sont conçus pour s'adapter parfaitement à votre Ford Ranger et offrir une protection accrue contre les éclaboussures...

Référence : **FF212082**

Prix : **832,00 € TTC/KIT**

EQUIPEMENTS POUR FORD RANGER 2023 - PXIV



**ELARGISSEURS D'AILES ABS NOIR POUR FORD RANGER XLT DOUBLE CABINE A PARTIR DE 2023**

Les élargisseurs d'ailes pour Ford Ranger 2023+ sont l'accessoire idéal pour améliorer le style de votre véhicule tout en offrant une protection accrue contre les projections de gravier et de boue. Fabriqués en ABS noir de haute qualité, ces élargisseurs d'ailes sont spécialement conçus pour les modèles Ford Ranger XLT et Limited (Sauf Raptor et Wildtrak) en version Double, Super et Simple Cabine. Caractéristiques Principales : Protection et Style : Les élargisseurs d'ailes ajoutent une...

**Référence : FF212080**  
Prix : **832,00 € TTC/KIT**



**ELARGISSEURS D'AILES NOIR POUR FORD RANGER DOUBLE CABINE XLT A PARTIR DE 2023 - BOULONS APPARENTS**

Élargisseurs d'ailes avec Boulons Apparents pour Ford Ranger 2023+ XLT et Limited (Sauf Raptor et Wildtrak) Compatibles avec Double, Super et Simple Cabine Si vous recherchez une manière élégante d'améliorer l'apparence de votre Ford Ranger 2023+ XLT ou Limited (Sauf Raptor et Wildtrak), ces élargisseurs d'ailes avec boulons apparents sont la solution idéale. Fabriqués en ABS noir de haute qualité, ils offrent à votre véhicule une esthétique robuste et un look distinctif. Caractéristiques...

**Référence : FF212080BO**  
Prix : **832,00 € TTC/KIT**



**ELARGISSEURS D'AILES NOIR POUR FORD RANGER WILDTRAK DOUBLE/EXTRA CABINE A PARTIR DE 2023 - BOULONS APPARENT**

Si vous recherchez un moyen de rehausser le style de votre Ford Ranger 2023+ tout en le protégeant des éléments, nos élargisseurs d'ailes avec boulons apparents sont l'accessoire parfait pour vous. Conçus spécifiquement pour les modèles Ford Ranger XLT et Limited (Sauf Raptor et Wildtrak) en version Double, Super et Simple Cabine, ces élargisseurs d'ailes sont à la fois fonctionnels et esthétiques. Caractéristiques Principales : Protection et Esthétique : Nos élargisseurs d'ailes avec...

**Référence : FF212082BO**  
Prix : **832,00 € TTC/KIT**

## EQUIPEMENTS POUR FORD RANGER 2023 - PXIV

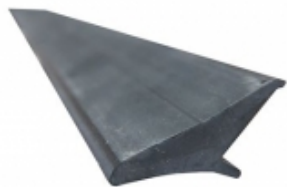

### ELARGISSEURS D'AILES SOUPLES (2CM) UNIVERSELS - JEU DE 4 X 1.5 METRES

Se fixe directement sur l'aile, élargit de 2 cm par rapport à la carrosserie. Elargisseur d'aile en Profil caoutchouc incassable. Fixation sans vis et sans perçage. S'adapte à la plupart des véhicules, remorques. jeu de 4 élargisseurs d'ailes prédécoupés en 1.5 m de long

**Référence : 13-1900**  
Prix : **69,00 € TTC/KIT**



### ELARGISSEURS D'AILES SOUPLES (5CM) UNIVERSELS - JEU DE 2 X 1.5 METRES

Se fixe directement sur l'aile, élargit de 5 cm par rapport à la carrosserie. Elargisseur d'aile en Profil caoutchouc incassable. Fixation sans vis et sans perçage. S'adapte à la plupart des véhicules, remorques. jeu de 2 élargisseurs d'ailes prédécoupés en 1.5 m de long

**Référence : 13-1915**  
Prix : **49,00 € TTC/KIT**



### ELARGISSEURS D'AILES SOUPLES AVEC RENFORT EN FIBRE DE VERRE (7CM) UNIVERSEL - VENDU PAR 6 METRES

Se fixe sur le repli de l'aile, élargit de 7 cm par rapport à la carrosserie. Elargisseur d'aile en Profil caoutchouc incassable avec renfort en fibre de verre. S'adapte à la plupart des véhicules, remorques. Facile à travailler avec cutter, disqueuse, ponceuse, .. Jointure parfaite à la carrosserie grâce à son profil étudié. Installation facile. Vendu par 6 mètres pour s'adapter à 4 passages de roue minimum

**Référence : 13-1910**  
Prix : **100,79 € TTC/KIT**

## GALERIES DE TOIT & ACCESSOIRES

### ACCESSOIRES DE GALERIE DE TOIT

## EQUIPEMENTS POUR FORD RANGER 2023 - PXIV



### DEFLECTEUR DE VENT DE GALERIE SLIMSPORT POUR UN FORD RANGER (2012 - JUSQU'A PRESENT) - DE FRONT RUNNER

Le déflecteur de vent de galerie Slimsport rend votre Ford Ranger plus agréable à conduire. Le déflecteur de vent canalise l'air au-dessus de la galerie et des accessoires pour réduire la résistance et le bruit du vent. Il se fixe rapidement à l'avant de votre galerie de toit et lui donne un aspect plus audacieux.

#### Informations Techniques :

Composé de : 1 x Déflecteur de vent pour galerie Slimsport de Ford Ranger  
Matériel d'installation Instructions de montage Matériaux utilisés : Acier revêtu de poudre noire  
Dimensions du produit : 1150mm (45.3") L x 161mm (6.3") l x 131mm (5.2") H Poids : 2.92kg (6.4lbs)

Référence : RRAC230

Prix : 99,00 € TTC/PIECE



### DEFLECTEUR POUR GALERIE SLIMSPORT FRONTRUNNER POUR FORD RANGER T6.2 (2022-CURRENT)/VOLKSWAGEN AMAROK (2023-CURRENT) DOUBLE CAB

Améliorez la circulation de l'air et la consommation de carburant de votre Ford Ranger T6.2 ou Volkswagen Amarok en installant ce carénage de porte-bagages Slimsport. Il poussera l'air vers le haut et au-dessus de votre porte-bagages et de votre chargement de toit, réduisant ainsi le bruit du vent. Le bord inférieur du carénage est équipé d'une lame en caoutchouc durable qui scelle et protège le toit sur les terrains accidentés.

#### Informations Techniques :

Comprend : 1 x Slimsport Rack Wind Fairing 1 x Bande de protection  
Matériel d'installation Instructions de montage Matériaux utilisés : Acier revêtu de poudre noire  
Dimensions du produit : 1160mm L x 182mm L x 182mm H Poids : 3,88 kg

Référence : RRAC313

Prix : 109,00 € TTC/PIECE

## KIT GALERIE DE TOIT



### KIT BACKBONE RHINO RACK AVEC GALERIE PIONEER 6 1500 X 1240 MM POUR FORD RANGER DOUBLE CABINE, FORD RAPTOR ET VOLKSWAGEN AMAROK A PARTIR DE 2023

comprend :- 1 galerie Rhino Rack Pioneer 6 1500 X 1240 MM- 1 kit backbone pour Ford Ranger / Raptor 2023 + double cabine / Volkswagen Amarok 2023+charge 80 kg

Référence : JC-01542

Prix : 1 354,80 € TTC/KIT

## EQUIPEMENTS POUR FORD RANGER 2023 - PXIV



### KIT DE GALERIE DE TOIT SLIMLINE II FRONTRUNNER POUR FORD RANGER T6.2 WILDTRAK/RAPTOR DOUBLE CAB (2022+)

Découvrez les capacités extrêmes de votre Ford Ranger T6.2 Wildtrak/Raptor en tant que transporteur de matériel et de marchandises de premier ordre en installant le porte-bagages de toit Slimline II, à la fois élégant et stylisé. Le porte-bagages Front Runner Slimline II pour le Ford Ranger P703 a été approuvé par Ford. Ce porte-bagages fiable est parfait pour votre Ranger Double Cab et vous préparera à toutes les aventures, qu'il s'agisse de camping, de pagayage ou de sensations fortes lors...

#### Informations Techniques :

KRFR026T - Ford Ranger T6.2 Wildtrak/Raptor Double Cab (2022-Current) Kit de barres de toit Slimline II Composé de : 1x FAFR011 - Ford Rngr T6.2(22-Courant)VW Amark (23-Courant) 1x RRSTD07 - Plateau SLII - 1255mm(L)X1358mm(L) Matériau utilisé : Aluminium T6 revêtu de poudre époxy noire Acier à haute résistance Poids approximatif installé : 25.93kg (57.17lbs) Les rainures en T situées en haut et en bas des lattes du plateau du rack et des profilés de bordure sont compatibles avec des boulons standard de...

Référence : KRFR026T

Prix : 1 129,00 € TTC/PIECE



### KIT DE GALERIE FRONTRUNNER SLIMLINE II POUR FORD RANGER ET RAPTOR DOUBLE CAB (2022+)

Une galerie de toit libère de l'espace dans le compartiment à bagages et la cabine de votre double cabine, ce qui vous permet de charger plus de matériel pour vos aventures. La galerie de toit Slimsport, élégante et basse, est conçue pour compléter l'esthétique de votre Ford Ranger RANGER et Raptor 2023+ Double Cab et est compatible avec plus de 55 accessoires afin que vous puissiez vous équiper pour toutes vos aventures. Ce kit de galerie de toit particulier est doté de foot rails à profil bas...

#### Informations Techniques :

Kit de galerie Slimline II pour le Ford Ranger T6.2 Double Cab (2022 - jusqu'à présent) - de Front Runner Composé de : 1x FAFR010 - Foot Rails pour Ford Ranger DC (2022-jusqu'à présent) / Profilé bas. 1x RRSTD07 - Plateau SLII - 1255mm(L)X1358mm(L) Matériel utilisé : Aluminium T6 recouvert de poudre époxy noire Acier à haute résistance Poids approximatif installé : 30.269kg (66.73lbs) La rainure en T sur le haut et sur le bas du plateau de la barre transversale convient pour un boulon de 8mm...

Référence : KRFR020T

Prix : 1 114,29 € TTC/PIECE

## EQUIPEMENTS POUR FORD RANGER 2023 - PXIV



### KIT DE GALERIE SLIMSPORT POUR FORD RANGER ET RANGER RAPTOR DOUBLE CABINE APRES 2022 / PRET POUR BARRE LED

Une galerie de toit libère de l'espace dans la benne et la cabine de votre double cabine, ce qui vous permet de charger plus des équipements pour vos aventures. La galerie de toit Slimsport, élégante et basse, est conçue pour compléter l'esthétique de votre Ford Ranger T6.2 Double Cab (2022-jusqu'à présent) et est compatible avec plus de 55 accessoires afin que vous puissiez vous équiper pour n'importe quelle aventure. Ce kit particulier est livré avec un déflecteur de vent prêt à recevoir...

#### Informations Techniques :

*KSFR008T --Kit de galerie Slimsport pour le Ford Ranger T6.2 Double Cab (2022 - jusqu'à présent) / Prêt pour barre lumineuse - de Front Runner*  
Composé de : 1x KSFR006 - Ford Ranger T6.2(22+)/VW Amarok(23+)DC Ssport Tray 1x RRAC312 - Ford Ranger T6 Dbl Cab(22-Curr)SlmSprt 40" Lbar WFMatériau utilisé : Aluminium T6 recouvert de poudre époxy noire Acier à haute résistance Dimensions du plateau assemblé : 1468mm (57.8") L x 1233mm (48.5") l x 139mm (5.5") HPoids approximatif installé : 27,16 kg...

Référence : **KSFR008T**  
Prix : **704,87 € TTC/PIECE**



### KIT GALERIE ARB BASERACK 1255 X 1155 MM POUR FORD RANGER DOUBLE CABINE A PARTIR DE 2023 (INCLUS PIEDS)

Le kit galerie de toit ARB BASERACK comprend : une galerie ARB BASERACK 1255 x 1155 mm kit de montage ne convient pas pour les modèles Wildtrack et uniquement pour les Ford Ranger double cabine Nécessite de percer le toit pour fixer les points de montage

Référence : **JT3011**  
Prix : **1 433,00 € TTC/KIT**



### KIT GALERIE ARB BASERACK 1255 X 1285 MM POUR FORD RANGER DOUBLE CABINE A PARTIR DE 2023 (INCLUS PIEDS)

Le kit galerie de toit ARB BASERACK comprend : une galerie ARB BASERACK 1255 x 1285 mm kit de montage ne convient pas pour les modèles Wildtrack et uniquement pour les Ford Ranger double cabine Nécessite de percer le toit pour fixer les points de montage

Référence : **JT3010**  
Prix : **1 466,00 € TTC/KIT**

## EQUIPEMENTS POUR FORD RANGER 2023 - PXIV



### **KIT GALERIE DE TOIT FRONTRUNNER SLIMLINE II / PROFIL BAS POUR FORD RANGER T6.2 EXTRA CABINE (2023+)**

Débloquez les capacités de transport de votre Ford Ranger T6.2 supercab avec le kit de galerie de toit Slimline II à profil bas. Ce porte-bagages robuste répond aux besoins des amateurs d'aventure. Que vous soyez attiré par les sports de plein air ou par la conduite sur des pistes éloignées, notre vaste sélection d'accessoires vous permet d'être parfaitement équipé. Votre prochaine aventure commence ici. Ce kit de porte-bagages de toit Slimline II de 1156 mm de long contient le plateau...

#### **Informations Techniques :**

*KRFR028T - Ford Ranger T6.2 extra-cabine (2023-actuel) Kit de barres de toit Slimline II / Profil bas*  
Composé de : 1x FAFR013 - Ford Ranger T6.2 Foot Rails/LPro 1x RRSTD06 - Plateau SLII - 1255mm(L)X1156mm(L)  
Matériau utilisé : Aluminium T6 revêtu de poudre époxy noire  
Acier à haute résistance  
Poids approximatif installé : 29kg (63.93lbs)  
Les rainures en T situées en haut et en bas des lattes du plateau du rack et des profilés de bordure sont compatibles avec des boulons standard de 8 mm. Pour déterminer...

**Référence : KRFR028T**

Prix : **1 009,00 € TTC/KIT**



### **KIT GALERIE DE TOIT MODULABLE RIVAL FORD RANGER/RAPTOR 2022+**

Rival : La galerie de toit modulaire ultime. Robuste, polyvalente et personnalisable, elle supporte jusqu'à 360 kg et s'adapte à toutes vos aventures. Alliant légèreté et solidité, elle est conçue pour durer. Plus qu'une simple galerie de toit, la galerie modulaire Rival est votre compagnon d'aventure idéal. Sa polyvalence vous permet de configurer votre véhicule selon vos besoins. Résistante à la corrosion et aux chocs, elle est prête à affronter tous les terrains. Avec la Rival, chaque voyage...

#### **Informations Techniques :**

- Capacité de charge est jusqu'à 360 kg. - Plate-forme en aluminium. - Tous les supports et supports en aluminium ou en acier inoxydable. - Robuste pour le tout-terrain et fonctionnel pour les longs trajets. - Fente en T supérieure et inférieure dans chaque profil. - Revêtement noir mat. - Matériel résistant à la corrosion. - Large gamme d'accessoires pour le tout-terrain et l'atterrissage. - Taille : 1235 mm x 1430 mm - Poids : 24,3kg

**Référence : 2M.1802.1MB**

Prix : **1 074,00 € TTC/PIECE**

## EQUIPEMENTS POUR FORD RANGER 2023 - PXIV



### **KIT GALERIE RHINO RACK PIONEER 6 1300 X 1240 MM POUR FORD RANGER ET VOLKSWAGEN AMAROK A PARTIR DE 2023 AVEC BARRES LONGITUDINALES (PIEDS INCLUS)**

comprend :- 1 galerie Rhino Rack Pioneer 6 1300 X 1240 MM- 1 kit de pieds RX100

**Référence : JC-01539**  
Prix : **1 091,34 € TTC/KIT**

### PIEDS



### **KIT DE MONTAGE DE GALERIE ARB BASE RACK POUR FORD RANGER DOUBLE CABINE A PARTIR DE 2023 (INCLUS DEFLECTEUR DE VENT)**

Un kit de montage de la galerie ARB BASE Rack a été spécialement conçu pour le FORD RANGER DOUBLE CABINE A PARTIR DE 2023 Ne convient pas pour les Ford Ranger modèle Wildtrack

**Référence : 17940080**  
Prix : **651,00 € TTC/KIT**

### RAILS



### **KIT RAILS A RIVETER POUR PIEDS RHINO RACK POUR FORD RANGER RAPTOR ET FORD RANGER DOUBLE CABINE APRES 2012 (LA PAIRE)**

Rails à riveter, adaptables pour véhicules ne disposant ni de gouttières, ni de fixations d'origine sur le toit. Nombre de rails : 2 rails. Nombre de barres maximum pouvant être montées : 2 barres. Pour : FORD RANGER RAPTOR

**Référence : RTS554**  
Prix : **234,00 € TTC/KIT**

## GALERIES ET BARRES DE BENNE

## EQUIPEMENTS POUR FORD RANGER 2023 - PXIV



### BARRES DE PORTAGE POUR COUVRE BENNE MOUNTAIN TOP POUR FORD RANGER / RANGER RAPTOR ET AMAROK 2023+

Barres transversales fixées sur les rails compatibles UNIQUEMENT avec Roll Top Cover Mountain Top : - La paire - Charge maxi : 75 kg (37.5kg par barre) Ajoutez des barres transversales au cover rétractable MOUNTAIN TOP, afin d'emporter des charges supplémentaires comme des planches de surf ou de vélos et tout en gardant un accès facile à votre benne de pick-up. Couleur Noir

**Référence : MTR1400-BAR**  
Prix : **414,00 € TTC/PAIRE**



### BARRES DE PORTAGE SUR BORD DE BENNE POUR FORD RANGER / RANGER RAPTOR ET AMAROK 2023+

Barres transversales sur bord de benne compatibles également avec Roll Top Cover Mountain Top : - La paire - Charge maxi : 75 kg afin d'emporter des charges supplémentaires comme des planches de surf ou de vélos et tout en gardant un accès facile à votre benne de pick-up.

#### Informations Techniques :

*Ford Ranger 2P/4places - Extra Club (2023+) Ford Ranger 4P/4places - Double cab (2023+) Ford Ranger Raptor 4P/4places - Double cab (2023+) Volkswagen Amarok 4P/4Places - Double Cab (2023+)*

**Référence : MTCROSSBB1**  
Prix : **414,00 € TTC/PAIRE**



### KIT 2 BARRES DE BENNE VORTEX NOIRES 1650MM ET PIEDS RHINO RACK SUR BARRES LONGITUDINALES D'ORIGINES POUR FORD RANGER WILDTRAK A PARTIR DE 2022

Composition du kit de 2 barres de toit Rhinorack pour benne de Ford Ranger/Raptor Kit barres Vortex comprend : RX100 :2 paires de pieds de fixation sur les barres d'origine VA165B :2 barres de toit aluminium 1650mm Caractéristiques des barres de portage et de sa fixation Les barres de toit Rhinorack sont conçues en Aluminium. Chaque section est livrée avec deux embouts (un de chaque côté) et une bande en caoutchouc. Ultra léger 75kg de résistance par barre en dynamique (véhicule en...)

**Référence : JC-01556**  
Prix : **423,34 € TTC/KIT**

## EQUIPEMENTS POUR FORD RANGER 2023 - PXIV



### KIT DE GALERIE DE BENNE FRONTRUNNER SLIMLINE II POUR FORD RANGER T6.2 DOUBLE CABINE WILDTRAK/RAPTOR (2022+)

Vous pouvez augmenter considérablement la capacité de transport de votre Ford Ranger avec le kit de barres de toit Slimline II qui a fait ses preuves. Ce porte-bagages complet personnalisable s'installe au-dessus du plateau de chargement et se fixe sur les points de montage d'usine du plateau de chargement du Ford Ranger, sans perçage ni modification. Ce kit est parfait pour une tente de toit et d'autres équipements de sport ou de randonnée.

#### Informations Techniques :

*KRFR025T - Ford Ranger T6.2 (2022-Curr)SLII Kit porte-bagages*  
Composé de :3x LASS026 - Pieds universels pour plateau de chargement (paire)1x LASS046 - Ford Rngr T6.2 (22-Curr) Ld bd rck mount system1x RRSTG07 - Plateau SLII - 1345mm(L)X1358mm(L)Matériau utilisé :Aluminium T6 revêtu de poudre époxy noireAcier à haute résistancePoids approximatif installé : 33.7kg (74.3lbs)Les rainures en T situées en haut et en bas des lattes du plateau du rack et des profilés de bordure sont compatibles avec des...

**Référence : KRFR025T**

Prix : **1 419,00 € TTC/KIT**



### KIT GALERIE DE BENNE SLIMLINE II FORD RANGER T6.2 (2022+) WILDTRAK DOUBLE CABINE AVEC ROLL TOP D'ORIGINE

Si vous manquez d'espace dans votre Ford Ranger Wildtrak Double Cab, vous avez besoin de ce kit Slimline II Load Bed Rack. Il contient tout ce dont vous avez besoin pour installer ce rack massif juste au-dessus du plateau de chargement le rack augmentera considérablement la capacité de chargement de votre Ranger prêt pour l'aventure. Vous pouvez facilement placer un vélo, un kayak, une tente de toit et d'autres équipements sur votre porte-bagages Slimline II.

#### Informations Techniques :

*KRFR024T - Ford Ranger T6.2 Wildtrak Double Cab w/OEM Roll Top (2022-Current) Slimline II Load Bed Rack Kit*  
Composé de :3x FASS016 - Pieds plats (paire) / 65mm3x RRAC962 - Plaque de montage sur rail1x RRSTG07 - Plateau SLII - 1345mm(L)X1358mm(L)Matériau utilisé :Aluminium T6 revêtu de poudre époxy noireAcier à haute résistancePoids approximatif installé : 23.94kg (52.78lbs)Les rainures en T situées en haut et en bas des lattes du plateau du rack et des profilés de bordure sont compatibles avec...

**Référence : KRFR024T**

Prix : **1 099,00 € TTC/PIECE**

## HARDTOP

**EQUIP RAID**

145 RUE DE L'ÎLE NAPOLÉON

68100 MULHOUSE

TÉL: +33 (0)3 89 61 90 88 / FAX: +33 (0)3 89 61 70 67

E-MAIL : [vpc@equip-RAID.FR](mailto:vpc@equip-RAID.FR)

Magasin ouvert le lundi de 14h à 18h,  
du mardi au vendredi de 9h à 12h et de 14h à 18h  
et le samedi de 9h à 12h

Prix valables du 01/06/2026 au 30/06/2026

TVA 20% incluse

Document non contractuel (ref : cat\_RANGER2023-PXIV\_06\_2026)

Photos non contractuelles

**EQUIPEMENTS POUR FORD RANGER 2023 - PXIV****HARDTOP ALU CAB EXPLORER 3 POUR FORD RANGER SIMPLE CABINE 2023+ ALUMINIUM LISSE NOIR SANS VITRE**

Alu-Cab est la référence en matière de Hard Top en aluminium, reconnu pour sa résistance et haute qualité. L'aluminium offre de nombreux avantages : résistance, faible poids et longévité. Les atouts principaux pour un hard top haut de gamme. Alu Cab a lancé pour 2016, la troisième génération de son hardtop aluminium. Ce dernier a été fondamentalement restructuré et amélioré sur de nombreux points. Les charnières sont continues et intégrées sur toute la longueur des différentes...

**Référence : AC-C-S-FR23-E-BS-NW**

**Prix : 3 900,00 € TTC/PIECE**

**ACCESSOIRES HARDTOP****RENFORT DE BENNE POUR FORD RANGER A PARTIR DE 2022**

pattes de renfort de benne pour Ford Ranger à partir de 2022. Ces pattes sont conseillées en cas de montage d'accessoires lourds au niveau de la benne tels que hardtop ou canopy camper

**Référence : RFB-FR22**

**Prix : 425,00 € TTC/JEU**

**HARDTOP**

## EQUIPEMENTS POUR FORD RANGER 2023 - PXIV



### HARD TOP SLINE V2 FORD RANGER / RANGER RAPTOR 2023+ DOUBLE CAB AVEC VITRES COULISSANTES PEINT COULEUR CARROSSERIE

HARD TOP SLINE V2 AVEC VITRES LATÉRALES COULISSANTES  
 FORD RANGER RAPTOR 2023+ DOUBLE CAB Couleur : BLUE LIGHTNING PN4E3 Code : FK1408 ORANGE SEDONA PN4GR Code : FK1406 NOIR SHADOW PNZ8T Code : FK1407 GRIS ALU PMYHT Code : FK1405 GRIS METEORE PMYHR Code : FK1404 ORANGE RAPTOR PN4JP Code : FK1403 BLANC ARCTIQUE PMYFU Code : FK1402 GRIS CONQUER PN4GD Code : FK1401  
 Equipements de série : - Montage sans perçage - Capitonnage intérieur vinyle - Fermeture centralisée - Vitre avant...

#### Informations Techniques :

Nombre de portes : 4P/4Places - Double Cab Année : à partir de 2023  
 Couleur : BLUE LIGHTNING PN4E3 Code : FK1408 ORANGE SEDONA PN4GR Code : FK1406 NOIR SHADOW PNZ8T Code : FK1407 GRIS ALU PMYHT Code : FK1405 GRIS METEORE PMYHR Code : FK1404 ORANGE RAPTOR PN4JP Code : FK1403 BLANC ARCTIQUE PMYFU Code : FK1402 GRIS CONQUER PN4GD Code : FK1401

Référence : **FK1400P**

Prix : **3 185,00 € TTC/PIECE**



### HARDTOP ALU CAB "CONTOUR NEXT GENERATION" POUR FORD RANGER DOUBLE CABINE A PARTIR DE 2023 - ALUMINIUM NOIR AVEC VITRES LATÉRALES

Alu-Cab est la référence en matière de Hard Top en aluminium, reconnu pour sa résistance et haute qualité de fabrication. L'aluminium offre de nombreux avantages : résistance, faible poids et longévité. Les atouts principaux pour un hard top haut de gamme. Alu Cab a lancé pour 2022, la nouvelle génération de son hardtop aluminium. Les belles lignes courbes du hardtop Contour ajoutent une rigidité accrue ainsi qu'une ligne de toit moderne conçue pour votre prochaine aventure ou voyage. Le...

#### Informations Techniques :

Couleur : noir Finition : lisse Portes latérales : vitrées Marque du véhicule : Ford Ranger Px4 et ranger raptor 2023+ Type de cabine : double cabine / benne courte Poids : 62kg

Référence : **AC-C2-D-FR22-W**

Prix : **4 250,00 € TTC/PIECE**

EQUIPEMENTS POUR FORD RANGER 2023 - PXIV



**HARDTOP ALU CAB "CONTOUR NEXT GENERATION" POUR FORD RANGER DOUBLE CABINE A PARTIR DE 2023 - ALUMINIUM NOIR SANS VITRES LATERALES**

Alu-Cab est la référence en matière de Hard Top en aluminium, reconnu pour sa résistance et haute qualité de fabrication. L'aluminium offre de nombreux avantages : résistance, faible poids et longévité. Les atouts principaux pour un hard top haut de gamme. Alu Cab a lancé pour 2022, la nouvelle génération de son hardtop aluminium. Les belles lignes courbes du hardtop Contour ajoutent une rigidité accrue ainsi qu'une ligne de toit moderne conçue pour votre prochaine aventure ou voyage. Le...

**Informations Techniques :**

*Couleur : noir Finition : lisse Portes latérales : non vitrées Marque du véhicule : Ford Ranger Px4 et ranger raptor 2023+ Type de cabine : double cabine /benne courte Poids : 57kg*

**Référence : AC-C2-D-FR22**  
**Prix : 3 650,00 € TTC/PIECE**

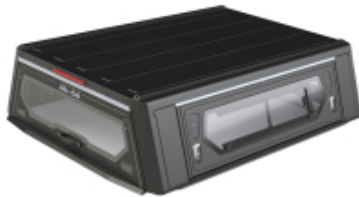

**HARDTOP ALU CAB "CONTOUR NEXT GENERATION" POUR FORD RANGER EXTRA CABINE A PARTIR DE 2023 - ALUMINIUM NOIR AVEC VITRES LATERALES**

Alu-Cab est la référence en matière de Hard Top en aluminium, reconnu pour sa résistance et haute qualité de fabrication. L'aluminium offre de nombreux avantages : résistance, faible poids et longévité. Les atouts principaux pour un hard top haut de gamme. Alu Cab a lancé pour 2022, la nouvelle génération de son hardtop aluminium. Les belles lignes courbes du hardtop Contour ajoutent une rigidité accrue ainsi qu'une ligne de toit moderne conçue pour votre prochaine aventure ou voyage. Le...

**Informations Techniques :**

*Couleur : noir Finition : lisse Portes latérales : vitrées Marque du véhicule : Ford Ranger à partir de 2023 Type de cabine : extra cabine /benne longue Poids : 62kg*

**Référence : AC-C2-X-FR22-W**  
**Prix : 5 250,00 € TTC/PIECE**



**HARDTOP ALU CAB "CONTOUR NEXT  
GENERATION" POUR FORD RANGER EXTRA  
CABINE A PARTIR DE 2023 - ALUMINIUM NOIR  
SANS VITRES LATERALES**

Alu-Cab est la référence en matière de Hard Top en aluminium, reconnu pour sa résistance et haute qualité de fabrication. L'aluminium offre de nombreux avantages : résistance, faible poids et longévité. Les atouts principaux pour un hard top haut de gamme. Alu Cab a lancé pour 2022, la nouvelle génération de son hardtop aluminium. Les belles lignes courbes du hardtop Contour ajoutent une rigidité accrue ainsi qu'une ligne de toit moderne conçue pour votre prochaine aventure ou voyage. Le...

**Informations Techniques :**

*Couleur : noir Finition : lisse Portes latérales : non vitrées Marque du véhicule : Ford Ranger à partir de 2023 Type de cabine : extra cabine/benne longue Poids : 57kg*

**Référence : AC-C2-X-FR22**  
**Prix : 4 650,00 € TTC/PIECE**



**HARDTOP ALU CAB EXPLORER 3 POUR FORD  
RANGER DOUBLE CABINE A PARTIR DE 2023 -  
ALUMINIUM LISSE NOIR**

Alu-Cab est la référence en matière de Hard Top en aluminium, reconnu pour sa résistance et haute qualité. L'aluminium offre de nombreux avantages : résistance, faible poids et longévité. Les atouts principaux pour un hard top haut de gamme. Alu Cab a lancé pour 2016, la troisième génération de son hardtop aluminium. Ce dernier a été fondamentalement restructuré et amélioré sur de nombreux points. Les charnières sont continues et intégrées sur toute la longueur des différentes...

**Référence : AC-C-D-FR22-E-BS**  
**Prix : 3 290,00 € TTC/PIECE**



**HARDTOP ALU CAB EXPLORER 3 POUR FORD  
RANGER DOUBLE CABINE A PARTIR DE 2023 -  
ALUMINIUM STRIE NOIR**

Alu-Cab est la référence en matière de Hard Top en aluminium, reconnu pour sa résistance et haute qualité. L'aluminium offre de nombreux avantages : résistance, faible poids et longévité. Les atouts principaux pour un hard top haut de gamme. Alu Cab a lancé pour 2016, la troisième génération de son hardtop aluminium. Ce dernier a été fondamentalement restructuré et amélioré sur de nombreux points. Les charnières sont continues et intégrées sur toute la longueur des différentes...

**Référence : AC-C-D-FR22-E-BT**  
**Prix : 3 290,00 € TTC/PIECE**

## EQUIPEMENTS POUR FORD RANGER 2023 - PXIV



### **HARDTOP ALU CAB EXPLORER 3 POUR FORD RANGER SIMPLE CABINE 2023+ ALUMINIUM LISSE NOIR**

Alu-Cab est la référence en matière de Hard Top en aluminium, reconnu pour sa résistance et haute qualité. L'aluminium offre de nombreux avantages : résistance, faible poids et longévité. Les atouts principaux pour un hard top haut de gamme. Alu Cab a lancé pour 2016, la troisième génération de son hardtop aluminium. Ce dernier a été fondamentalement restructuré et amélioré sur de nombreux points. Les charnières sont continues et intégrées sur toute la longueur des différentes...

**Référence : AC-C-S-FR23-E-BS**

Prix : **4 150,00 € TTC/PIECE**

## MARCHEPIED



### **MARCHE PIEDS INOX POUR FORD RANGER EXTRA CABINE A PARTIR DE 2012**

Les Marche-Pieds Plats Ø50 en acier inoxydable (Inox) sont l'accessoire de choix pour votre Ford Ranger 2012/2022, ainsi que pour les modèles Ford Ranger XLT, Limited, Wildtrak 2023+ Super Cabine. Découvrez leurs caractéristiques exceptionnelles. Caractéristiques : Ø 50mm : Ces marche-pieds robustes mesurent 50 mm de diamètre, offrant une plateforme solide pour monter et descendre de votre véhicule en toute sécurité. Ecartement Réglable : L'écartement réglable vous permet d'ajuster...

**Référence : P330IX**

Prix : **692,00 € TTC/PAIRE**



### **MARCHE PIEDS NOIR POUR FORD RANGER DOUBLE CABINE A PARTIR DE 2012 ET FORD RANGER RAPTOR A PARTIR DE 2023 - THERMOLAQUE NOIR**

Les Marche-Pieds Plats Ø50 en version thermolaquée noire sont l'accessoire idéal pour votre Ford Ranger 2012/2022, ainsi que pour les modèles Ford Ranger XLT, Limited, Wildtrak 2023+ et Ford Ranger Raptor 2023+ Double Cabine. Découvrez leurs caractéristiques exceptionnelles. Caractéristiques : Ø 50mm : Ces Marche-Pieds robustes mesurent 50 mm de diamètre, offrant une plateforme solide pour monter et descendre de votre véhicule en toute sécurité. Ecartement Réglable : L'écartement...

**Référence : P295N**

Prix : **692,00 € TTC/PAIRE**

## EQUIPEMENTS POUR FORD RANGER 2023 - PXIV



### MARCHE PIEDS NOIR POUR FORD RANGER EXTRA CABINE A PARTIR DE 2012 - THERMOLAQUE NOIR

Les Marche-Pieds Plats Ø50 en acier thermolaqué noir sont l'accessoire idéal pour votre Ford Ranger 2012/2022 et les modèles Ford Ranger XLT, Limited, Wildtrak 2023+ Super Cabine. Découvrez leurs caractéristiques exceptionnelles. Caractéristiques : Ø 50mm : Ces marche-pieds robustes mesurent 50 mm de diamètre, offrant une plateforme solide pour monter et descendre de votre véhicule en toute sécurité. Ecartement Réglable : L'écartement réglable vous permet d'ajuster les marche-pieds...

**Référence : P330N**  
Prix : **692,00 € TTC/PAIRE**



### MARCHE PIEDS OVALE INOX POUR FORD RANGER EXTRA CABINE A PARTIR DE 2012

Les Marche-Pieds Ovale en Inox sont conçus pour sublimer votre Ford Ranger. Ces marche-pieds ajoutent une touche de style et de praticité à votre véhicule. Caractéristiques clés (La paire) : Embouts en Inox : Les embouts en acier inoxydable apportent une élégance supplémentaire tout en garantissant une durabilité optimale. Montage Sans Perçage : Pas besoin de percer de trous dans votre véhicule. Ces marche-pieds se fixent solidement sans endommager votre Ford Ranger. Plaque...

**Référence : DSP330**  
Prix : **787,00 € TTC/PAIRE**



### MARCHE PIEDS OVALE NOIR POUR FORD RANGER DOUBLE CABINE A PARTIR DE 2012 ET FORD RANGER RAPTOR A PARTIR DE 2023 - THERMOLAQUE NOIR

Les Marche-Pieds Thermolaqués Noirs sont le complément idéal pour votre Ford Ranger. Que vous conduisiez une version antérieure ou la toute nouvelle, Limited, Wildtrak 2023+ ou même le redoutable Ranger Raptor 2023+, ces marche-pieds ajoutent à la fois style et fonctionnalité à votre véhicule. Caractéristiques clés (La paire) : Embouts en Inox : Les embouts en acier inoxydable ajoutent une touche d'élégance à ces marche-pieds tout en assurant leur durabilité. Montage Sans Perçage : ...

**Référence : DSP295N**  
Prix : **787,00 € TTC/PAIRE**

## EQUIPEMENTS POUR FORD RANGER 2023 - PXIV



### MARCHE PIEDS OVALE NOIR POUR FORD RANGER EXTRA CABINE A PARTIR DE 2012 - THERMOLAQUE NOIR

Améliorez le look et la fonctionnalité de votre Ford Ranger avec ces Marche-Pieds Thermolaqués en Noir. Ces marche-pieds sont un ajout pratique et élégant à votre véhicule. Caractéristiques clés (La paire) : Embouts Inox : Les embouts en acier inoxydable ajoutent une touche de style et de durabilité supplémentaire. Montage Sans Perçage : Pas besoin de percer de trous dans votre Ford Ranger. Ces marche-pieds se fixent solidement sans causer de dommages. Plaque Antidérapante : La...

**Référence : DSP330N**  
Prix : **787,00 € TTC/PAIRE**

## MULTI RACK SYSTEM / PRO BED RACK POUR PICK-UP

### KIT COMPLET MULTI RACK SYSTEM



### KIT PRO BED RACK AVEC GALERIE SLIMLINE II POUR FORD RANGER PXIV WILDTRAK ET FORD RANGER RAPTOR DOUBLE CABINE A PARTIR DE 2023

Préparez-vous à augmenter massivement la capacité de transport d'équipement dans la zone de chargement de votre Ford Ranger T6.2 avec notre kit Pro Bed Rack. Ce kit comprend un porte-bagages de toit Slimline II et un système Pro Bed qui est fixé au plateau de votre Ford. Fixez divers accessoires Pro Bed au système Pro Bed, tandis que tous nos autres accessoires disponibles (plus de 55) peuvent aller sur le support - plus d'excuses pour laisser du matériel derrière.

#### Informations Techniques :

*PBFR002T - Ford Ranger T6.2 Wildtrak/Raptor Double Cab (2023+)  
Pro Bed Rack Kit Composé de : 3x FASS025 - Jeu de pieds / 60mm - 70mm 1x PBFR002S - Ford Ranger T6.2 Next Gen (2023+) Pro Bed S1x RRSTD07 - Plateau SLII - 1255mm(L)X1358mm(L) Matériau utilisé : Aluminium T6 recouvert de poudre époxy noire Poids approximatif installé : 70.63kg (155.71lbs) Dimensions d'expédition : Largeur : 640mm (25") Longueur : 460 mm (18") Hauteur : 83mm (3") Poids à l'expédition : Poids : 1720kg (3784lbs)*

**Référence : PBFR002T**  
Prix : **1 809,00 € TTC/PIECE**



### **KIT PRO BED RACK POUR FORD RANGER PXIV WILDTRAK ET FORD RAPTOR DOUBLE CABINE A PARTIR DE 2023**

Ce système de chargement robuste et léger en acier et en aluminium se fixe au plateau de chargement de votre Ford Ranger PXIV Wildtrak/Raptor Double Cab, augmentant ainsi considérablement sa capacité de transport d'équipement. Ce système Pro Bed est conçu pour s'adapter à plusieurs accessoires sur les côtés ou même à un porte-bagages Front Runner. Il s'agit notamment de panneaux molletières, de boîtes de rangement ou de rails de récupération. Avec cet incroyable système de chargement, vous pouvez...

#### **Informations Techniques :**

*PBFR002S - Ford Ranger T6.2 Wildtrak/Raptor Double Cab (2023+)  
Pro Bed System Composé de : 1x PBAL1250 - Pro Bed Rack  
Aluminium Extrusions / Medium 1x PBFR002 - Ford Ranger T6  
Wildtrak Raptor (2023+) Pro 1x PBRA001 - Pro Bed Rack Universal  
Structural Components Matériau utilisé : Aluminium T6 revêtu de  
poudre époxy noire Poids approximatif installé : 49.86kg  
(109.92lbs) Dimensions d'expédition : Largeur : 640mm (25") Longueur  
: 1280mm (50") Hauteur : 460mm (18") Poids à l'expédition : Poids :  
52kg...*

**Référence : PBFR002S**  
Prix : **789,00 € TTC/PIECE**



### **MULTI RACK SYSTEM BAS TECHNIC OFFROAD POUR FORD RANGER, FORD RANGER RAPTOR ET VOLKSWAGEN AMAROK DOUBLE CABINE A PARTIR DE 2023 AVEC 2 BARRES DE TOIT RHINO RACK HEAVY DUTY NOIRE 1500 MM**

le kit comprend : le système Multi-rack system 2 barres de toit Rhino Rack Heavy Duty noire 1500 mm 2 jeux d'adaptateurs de fixation pour les barres de toit 1 kit d'adaptation véhicule qui se visse sur les points de montage d'origine charge dynamique : 150 kg ; statique 300 kg convient pour les véhicules suivants : Ford Ranger à partir de 2023 double cabine Ford Ranger Raptor à partir de 2023 double cabine Volkswagen Amarok à partir de 2023 double cabine Ce système convient...

**Référence : 55-040-XHD01-01**  
Prix : **1 070,00 € TTC/KIT**



**MULTI RACK SYSTEM BAS TECHNIC OFFROAD  
POUR FORD RANGER, FORD RANGER RAPTOR ET  
VOLKSWAGEN AMAROK DOUBLE CABINE A  
PARTIR DE 2023 AVEC 2 BARRES DE TOIT RHINO  
RACK HEAVY DUTY NOIRE 1500 MM**

le kit comprend : le système Multi-rack system 2 barres de toit Rhino Rack Heavy Duty noire 1500 mm 2 jeux d'adaptateurs de fixation pour les barres de toit 1 kit ridelle pour les bords de la benne pour fournir une surface d'appui droite (suite au retrait du rideau de benne, le rollbar) charge dynamique : 150 kg ; statique 300 kg convient pour les véhicules suivants : Ford Ranger à partir de 2023 double cabine Ford Ranger Raptor à partir de 2023 double cabine Volkswagen Amarok à...

**Référence : 55-040-XHD01-02**

Prix : **891,00 € TTC/KIT**



**MULTI RACK SYSTEM BAS TECHNIC OFFROAD  
POUR FORD RANGER, FORD RANGER RAPTOR ET  
VOLKSWAGEN AMAROK DOUBLE CABINE A  
PARTIR DE 2023 AVEC 2 BARRES DE TOIT RHINO  
RACK VORTEX NOIRE 1500 MM**

le kit comprend : le système Multi-rack system 2 barres de toit Rhino Rack Vortex noire 1500 mm 2 jeux d'adaptateurs de fixation pour les barres de toit 1 kit d'adaptation véhicule qui se visse sur les points de montage d'origine charge dynamique : 150 kg ; statique 300 kg convient pour les véhicules suivants : Ford Ranger à partir de 2023 double cabine Ford Ranger Raptor à partir de 2023 double cabine Volkswagen Amarok à partir de 2023 double cabine Ce système convient aux...

**Référence : 55-040-XVA01-01**

Prix : **1 059,00 € TTC/KIT**



**MULTI RACK SYSTEM BAS TECHNIC OFFROAD  
POUR FORD RANGER, FORD RANGER RAPTOR ET  
VOLKSWAGEN AMAROK DOUBLE CABINE A  
PARTIR DE 2023 AVEC 2 BARRES DE TOIT RHINO  
RACK VORTEX NOIRE 1500 MM**

le kit comprend : le système Multi-rack system 2 barres de toit Rhino Rack Vortex noire 1500 mm 2 jeux d'adaptateurs de fixation pour les barres de toit 1 kit ridelle pour les bords de la benne pour fournir une surface d'appui droite (suite au retrait du rideau de benne, le rollbar) charge dynamique : 150 kg ; statique 300 kg convient pour les véhicules suivants : Ford Ranger à partir de 2023 double cabine Ford Ranger Raptor à partir de 2023 double cabine Volkswagen Amarok à...

**Référence : 55-040-XVA01-02**

Prix : **880,00 € TTC/KIT**

## EQUIPEMENTS POUR FORD RANGER 2023 - PXIV



### MULTI RACK SYSTEM HAUT TECHNIC OFFROAD POUR FORD RANGER, FORD RANGER RAPTOR ET VOLKSWAGEN AMAROK DOUBLE CABINE A PARTIR DE 2023 AVEC 2 BARRES DE TOIT RHINO RACK HEAVY DUTY NOIRE 1500 MM

Le kit comprend : le système Multi-rack system (réglable en hauteur) 2 barres de toit Rhino Rack Heavy Duty noire 1500 mm 2 jeux d'adaptateurs de fixation pour les barres de toit 1 kit d'adaptation véhicule qui se visse sur les points de montage d'origine charge dynamique : 150 kg ; statique 300 kg convient pour les véhicules suivants : Ford Ranger à partir de 2023 double cabine Ford Ranger Raptor à partir de 2023 double cabine Volkswagen Amarok à partir de 2023 double...

Référence : 55-020-XHD01-01

Prix : 1 445,00 € TTC/KIT



### MULTI RACK SYSTEM HAUT TECHNIC OFFROAD POUR FORD RANGER, FORD RANGER RAPTOR ET VOLKSWAGEN AMAROK DOUBLE CABINE A PARTIR DE 2023 AVEC 2 BARRES DE TOIT RHINO RACK HEAVY DUTY NOIRE 1500 MM

Le kit comprend : le système Multi-rack system (réglable en hauteur) 2 barres de toit Rhino Rack Heavy Duty noire 1500 mm 2 jeux d'adaptateurs de fixation pour les barres de toit 1 kit ridelle pour les bords de la benne pour fournir une surface d'appui droite (suite au retrait du rideau de benne, le rollbar) charge dynamique : 150 kg ; statique 300 kg convient pour les véhicules suivants : Ford Ranger à partir de 2023 double cabine Ford Ranger Raptor à partir de 2023 double...

Référence : 55-020-XHD01-02

Prix : 1 265,00 € TTC/KIT



### MULTI RACK SYSTEM HAUT TECHNIC OFFROAD POUR FORD RANGER, FORD RANGER RAPTOR ET VOLKSWAGEN AMAROK DOUBLE CABINE A PARTIR DE 2023 AVEC 2 BARRES DE TOIT RHINO RACK HEAVY DUTY NOIRE 1500 MM

Le kit comprend : le système Multi-rack system (réglable en hauteur) 1 galerie de toit Rhino Rack Pioneer NG 1528 x 1426 mm 3 kits de montage pour galerie de toit 1 kit ridelle pour les bords de la benne pour fournir une surface d'appui droite (suite au retrait du rideau de benne, le rollbar) charge dynamique : 150 kg ; statique 300 kg convient pour les véhicules suivants : Ford Ranger à partir de 2023 double cabine Ford Ranger Raptor à partir de 2023 double cabine Volkswagen...

Référence : 55-020-PNG01-02

Prix : 2 139,00 € TTC/KIT

## EQUIPEMENTS POUR FORD RANGER 2023 - PXIV



### MULTI RACK SYSTEM HAUT TECHNIC OFFROAD POUR FORD RANGER, FORD RANGER RAPTOR ET VOLKSWAGEN AMAROK DOUBLE CABINE A PARTIR DE 2023 AVEC 2 BARRES DE TOIT RHINO RACK VORTEX NOIRE 1500 MM

le kit comprend : le système Multi-rack system (réglable en hauteur) 2 barres de toit Rhino Rack Vortex noire 1500 mm 2 jeux d'adaptateurs de fixation pour les barres de toit 1 kit d'adaptation véhicule qui se visse sur les points de montage d'origine charge dynamique : 150 kg ; statique 300 kg convient pour les véhicules suivants : Ford Ranger à partir de 2023 double cabine Ford Ranger Raptor à partir de 2023 double cabine Volkswagen Amarok à partir de 2023 double cabine Ce...

Référence : 55-020-XVA01-01  
Prix : 1 435,00 € TTC/KIT



### MULTI RACK SYSTEM HAUT TECHNIC OFFROAD POUR FORD RANGER, FORD RANGER RAPTOR ET VOLKSWAGEN AMAROK DOUBLE CABINE A PARTIR DE 2023 AVEC 2 BARRES DE TOIT RHINO RACK VORTEX NOIRE 1500 MM

le kit comprend : le système Multi-rack system (réglable en hauteur) 2 barres de toit Rhino Rack Vortex noire 1500 mm 2 jeux d'adaptateurs de fixation pour les barres de toit 1 kit ridelle pour les bords de la benne pour fournir une surface d'appui droite (suite au retrait du rideau de benne, le rollbar) charge dynamique : 150 kg ; statique 300 kg convient pour les véhicules suivants : Ford Ranger à partir de 2023 double cabine Ford Ranger Raptor à partir de 2023 double...

Référence : 55-020-XVA01-02  
Prix : 1 255,00 € TTC/KIT



### MULTI RACK SYSTEM HAUT TECHNIC OFFROAD POUR FORD RANGER, FORD RANGER RAPTOR ET VOLKSWAGEN AMAROK DOUBLE CABINE A PARTIR DE 2023 AVEC GALERIE DE TOIT RHINO RACK PIONEER NG 1528 X 1426 MM

le kit comprend : le système Multi-rack system (réglable en hauteur) 1 galerie de toit Rhino Rack Pioneer NG 1528 x 1426 mm 3 kits de montage pour galerie de toit 1 kit d'adaptation véhicule qui se visse sur les points de montage d'origine charge dynamique : 150 kg ; statique 300 kg convient pour les véhicules suivants : Ford Ranger à partir de 2023 double cabine Ford Ranger Raptor à partir de 2023 double cabine Volkswagen Amarok à partir de 2023 double cabine Ce système...

Référence : 55-020-PNG01-01  
Prix : 2 319,00 € TTC/KIT

## PLATEAU COULISSANT BENNE



### ARRET DE CHARGE COULISSANT DE BENNE POUR FORD RANGER / RANGER RAPTOR ET AMAROK 2023+

ARRET DE CHARGE COULISSANT MOUNTAIN TOP FORD RANGER/VOLKSWAGEN AMAROK 2023+ Améliorez l'organisation de votre Ranger avec le Mountain Top Bed Divider Facile à installer l'arrêt de charges dispose de plusieurs positions de verrouillage. Il a été testé pour sa durabilité et construit pour plus de commodité. Organisez votre benne n'a jamais été aussi facile qu'avec le Mountain Top Bed Divider.

#### Informations Techniques :

Ford Ranger 2P/4places - Extra Club (2023+) Ford Ranger 4P/4places - Double cab (2023+) Ford Ranger Raptor 4P/4places - Double cab (2023+) Volkswagen Amarok 4P/4Places - Double Cab (2023+)

Référence : MTR1400-DIV

Prix : 762,00 € TTC/PIECE



### DEMI PLATEAU COULISSANT CARGOGLIDE DECKED POUR PICK UP EXTRA CABINE 1847 X 615 MM OUVERTURE 75%

Le Cargoglide 2e génération est là! Pensé pour être plus ergonomique et avec un meilleur accès au chargement que la version précédente, le Cargoglide Decked est aussi plus léger de 20% grâce notamment à une fonte notable de la hauteur du plateau. Ainsi vous gagnerez en volume utile tout en économisant du carburant et, bien sûr, sans perte de capacité de charge. Facile à installer car livré déjà préassemblé, le cargo glide est conçu en contreplaqué de 1.9cm de type marin revêtu d'une couche...

#### Informations Techniques :

Longueur totale : 1847 mm Largeur totale : 615 mm Largeur de la zone utilisable : 528 mm Poids: 54 kg Charge utile: 454 kg extension d'ouverture : 75% de la longueur du cargoglide

Référence : DCG600-7324

Prix : 1 490,00 € TTC/PIECE



**DEMI PLATEAU COULISSANT CARGOGLIDE  
DECKED POUR PICKUP DOUBLE CABINE 1415 x  
615mm OUVERTURE 75%**

Le Cargoglide 2e génération est là! Pensé pour être plus ergonomique et avec un meilleur accès au chargement que la version précédente, le Cargoglide Decked est aussi plus léger de 20% grâce notamment à une fonte notable de la hauteur du plateau. Ainsi vous gagnerez en volume utile tout en économisant du carburant et, bien sûr, sans perte de capacité de charge. Facile à installer car livré déjà préassemblé, le cargo glide est conçu en contreplaqué de 1.9cm de type marin revêtu d'une couche...

**Informations Techniques :**

Longueur x largeur : 1415 x 615 MM

**Référence : DCG600-5624**  
Prix : **1 490,00 € TTC/PIECE**



**PLATEAU COULISSANT CARGOGLIDE DECKED  
POUR PICK UP EXTRA CABINE 1720 X 1046 MM  
OUVERTURE 100%**

Le Cargoglide 2e génération est là! Pensé pour être plus ergonomique et avec un meilleur accès au chargement que la version précédente, le Cargoglide Decked est aussi plus léger de 20% grâce notamment à une fonte notable de la hauteur du plateau. Ainsi vous gagnerez en volume utile tout en économisant du carburant et, bien sûr, sans perte de capacité de charge. Facile à installer car livré déjà préassemblé, le cargo glide est conçu en contreplaqué de 1.9cm de type marin revêtu d'une couche...

**Informations Techniques :**

Longueur totale : 1737 mm Largeur totale : 1046 mm Largeur de la zone utilisable : 960 mm Poids: 116 kg Charge utile: 454 kg extension d'ouverture : 100% de la longueur du cargoglide

**Référence : DCG1000XL-6841**  
Prix : **3 650,00 € TTC/PIECE**

**PLATEAU COULISSANT CARGOGLIDE DECKED  
POUR PICK UP EXTRA CABINE 1720 X 1046 MM  
OUVERTURE 75%**

Le Cargoglide 3e génération est là! Pensé pour être plus ergonomique et avec un meilleur accès au chargement que la version précédente, le Cargoglide Decked est aussi plus léger de 20% grâce notamment à une fonte notable de la hauteur du plateau. Ainsi vous gagnerez en volume utile tout en économisant du carburant et, bien sûr, sans perte de capacité de charge. Facile à installer car livré déjà préassemblé, le cargo glide est conçu en contreplaqué de 1.9cm de type marin revêtu d'une couche...

**Informations Techniques :**

*Longueur totale : 1720 mm Largeur totale : 1046 mm Largeur de la zone utilisable : 960 mm Poids: 59 kg Charge utile: 680 kg Extension d'ouverture : 75% de la longueur du cargoglide Note importante concernant la charge utile : lorsqu'un DCG1500 est installé sur un système de double plancher avec tiroir DECKED, la charge utile du plateau coulissant reste de 454 kg. Ce détail est clairement indiqué dans les instructions et sur un autocollant situé sur le support de montage du CargoGlide*

**Référence : DCG1500-6841**  
**Prix : 2 390,00 € TTC/PIECE**

**PLATEAU COULISSANT CARGOGLIDE DECKED  
POUR PICKUP DOUBLE CABINE 1415 x1046MM  
OUVERTURE 75%**

Le Cargoglide 3e génération est là! Pensé pour être plus ergonomique et avec un meilleur accès au chargement que la version précédente, le Cargoglide Decked est aussi plus léger de 20% grâce notamment à une fonte notable de la hauteur du plateau. Ainsi vous gagnerez en volume utile tout en économisant du carburant et, bien sûr, sans perte de capacité de charge. Facile à installer car livré déjà préassemblé, le cargo glide est conçu en contreplaqué de 1.9cm de type marin revêtu d'une couche...

**Informations Techniques :**

*Longueur x largeur : 1415 x 1046MM Charge utile 680kg*

**Référence : DCG1500-5641**  
**Prix : 2 390,00 € TTC/PIECE**

## EQUIPEMENTS POUR FORD RANGER 2023 - PXIV



### PLATEAU COULISSANT CARGOGLIDE DECKED POUR PICKUP DOUBLE CABINE 1433 x1046mm OUVERTURE 100%

Le Cargoglide 2e génération est là! Pensé pour être plus ergonomique et avec un meilleur accès au chargement que la version précédente, le Cargoglide Decked est aussi plus léger de 20% grâce notamment à une fonte notable de la hauteur du plateau. Ainsi vous gagnerez en volume utile tout en économisant du carburant et, bien sûr, sans perte de capacité de charge. Facile à installer car livré déjà préassemblé, le cargo glide est conçu en contreplaqué de 1.9cm de type marin revêtu d'une couche...

#### Informations Techniques :

Longueur x largeur : 1433 x 1046MM

Référence : DCG1000XL-5641

Prix : 3 650,00 € TTC/PIECE



### PLATEAU COULISSANT LONGUEUR AJUSTABLE POUR BENNE DE PICKUP DOUBLE/EXTRA/SIMPLE CABINE CHARGE MAXI 600KG

plateau coulissant s'adaptant à tous les modèles de pick up simple / double ou extra cabine Caractéristiques : Chargement accessible sans monter dans la benne grâce au plateau coulissant Possède un rebord en acier avec points d'ancrage permettant de sécuriser le contenu Sol résistant Peut se bloquer dans plusieurs positions pour une utilisation optimale Livré dans une longueur de 1443mm (double cabine standard) et peut être déployé jusqu'à une longueur de 1843mm Couleur : noir ...

Référence : BEDSLIDE6

Prix : 1 690,00 € TTC/PIECE



### PLATEAU COULISSANT RUUUD SANS PERCAGE POUR FORD RANGER ET RAPTOR ET VW AMAROK DOUBLE CABINE 2023+

Accédez à votre matériel en un clin d'œil Le plateau coulissant RUUUD est la solution idéale pour optimiser la benne de votre Ford Ranger, Ranger Raptor ou VW Amarok Extra Cab (à partir de 2023). Conçu pour les professionnels comme pour les passionnés de 4x4, ce tiroir coulissant robuste permet un accès rapide et sécurisé à vos outils, équipements de travail ou matériel de camping. Extensible et verrouillable, il transforme l'organisation de votre pick-up pour plus de confort et d'efficacité au...

Référence : 20-10120

Prix : 1 980,00 € TTC/PIECE

## EQUIPEMENTS POUR FORD RANGER 2023 - PXIV



### PLATEAU COULISSANT RUUUD SANS PERCAGE POUR FORD RANGER ET VW AMAROK EXTRA CABINE 2023+

Accédez à votre matériel en un clin d'œil Le plateau coulissant RUUUD est la solution idéale pour optimiser la benne de votre Ford Ranger ou VW Amarok Extra Cab (à partir de 2023). Conçu pour les professionnels comme pour les passionnés de 4x4, ce tiroir coulissant robuste permet un accès rapide et sécurisé à vos outils, équipements de travail ou matériel de camping. Extensible et verrouillable, il transforme l'organisation de votre pick-up pour plus de confort et d'efficacité au...

Référence : 20-10135  
Prix : 2 340,00 € TTC/PIECE

## PROTECTIONS DE COFFRE / DE SOL

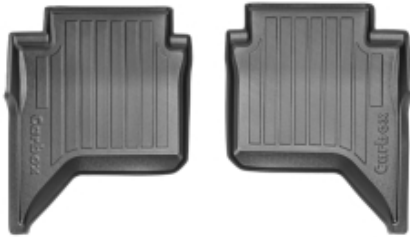

### TAPIS DE SOL ARRIERE GAUCHE ET DROITE POUR FORD RANGER DOUBLE CABINE MK4 2022+

Les tapis de sol Carbox permettent de protéger la moquette de votre véhicule Le tapis de sol Carbox : se pose en un instant se lave d'un coup de jet protège efficacement votre sol Souple et solide : thermoformé dans un plastique mi-souple, le tapis de sol est également renforcé par des nervures. Sa résistance aux frottements, contacts, chocs est remarquable. Ses formes épousent parfaitement les contours de votre sol, occupant ainsi toute la place ...

Référence : TS73-3033  
Prix : 73,20 € TTC/PAIRE

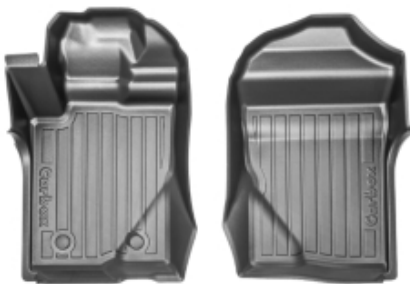

### TAPIS DE SOL AVANT GAUCHE ET DROIT POUR FORD RANGER MK4 2022+

Les tapis de sol Carbox permettent de protéger la moquette de votre véhicule Le tapis de sol Carbox : se pose en un instant se lave d'un coup de jet protège efficacement votre sol Souple et solide : thermoformé dans un plastique mi-souple, le tapis de sol est également renforcé par des nervures. Sa résistance aux frottements, contacts, chocs est remarquable. Ses formes épousent parfaitement les contours de votre sol, occupant ainsi toute la place ...

Référence : TS72-3033  
Prix : 104,40 € TTC/PAIRE

## ROLL BAR

## EQUIPEMENTS POUR FORD RANGER 2023 - PXIV



### ROLL BAR INOX AVEC PLAQUE LATÉRALE DOUBLE TUBE 76MM POUR FORD RANGER ET FORD RANGER RAPTOR A PARTIR DE 2023

Le Roll Bar Inox avec Plaque Latérale Centrale pour Ford Ranger 2023+ est l'accessoire parfait pour les propriétaires de Ford Ranger souhaitant ajouter une touche de style et de fonctionnalité à leur véhicule. Ce Roll Bar est spécialement conçu pour les modèles XLT, Limited et Raptor de Ford Ranger, et il est compatible uniquement avec les Ranger sans couvre benne (à l'exception de la finition Wildtrak). Il allie un design élégant à des fonctionnalités pratiques pour améliorer l'apparence et les...

**Référence : RLDK525IX**  
Prix : **981,00 € TTC/PIECE**



### ROLL BAR INOX AVEC PLAQUE LATÉRALE DOUBLE TUBE 76MM POUR FORD RANGER ET FORD RANGER RAPTOR A PARTIR DE 2023

Si vous êtes propriétaire d'un Ford Ranger XLT, Limited ou Raptor de l'année 2023 ou ultérieure et que vous souhaitez renforcer à la fois le style et la fonctionnalité de votre véhicule, ne cherchez pas plus loin. Le Roll Bar Inox avec Plaque Latérale Basse est l'accessoire parfait pour votre Ford Ranger. Il est spécialement conçu pour s'adapter aux modèles sans couvre benne, à l'exception de la finition Wildtrak. Caractéristiques principales : Double Tube Ø76 mm : Fabriqué en acier...

**Référence : ROLSK525IX**  
Prix : **981,00 € TTC/PIECE**



### ROLL BAR INOX AVEC PLAQUE LATÉRALE DOUBLE TUBE 76MM POUR FORD RANGER ET FORD RANGER RAPTOR A PARTIR DE 2023

Si vous êtes le fier propriétaire d'un Ford Ranger XLT, Limited ou Raptor de l'année 2023 ou ultérieure et que vous souhaitez apporter une touche d'élégance et de robustesse à votre véhicule, ne cherchez pas plus loin. Notre Roll Bar Thermolaqué Noir avec Plaque Latérale Basse est spécialement conçu pour répondre à vos besoins. Il est compatible avec les modèles Ranger sans couvre benne, à l'exception de la finition Wildtrak, et est disponible pour les configurations Double Cab, Super Cab et...

**Référence : ROLSK525N**  
Prix : **981,00 € TTC/PIECE**

## EQUIPEMENTS POUR FORD RANGER 2023 - PXIV



### ROLL BAR INOX DOUBLE TUBE 76MM POUR FORD RANGER ET FORD RANGER RAPTOR A PARTIR DE 2023

Le Roll Bar Inox pour Ford Ranger 2023+ est l'accessoire idéal pour ajouter une touche de style et de renforcement à votre véhicule. Conçu pour les modèles XLT, Limited, et Raptor de Ford Ranger, ce Roll Bar est parfait pour ceux qui souhaitent améliorer l'apparence de leur pick-up. Caractéristiques principales : Double Tube Ø76 mm : Composé de deux tubes en acier inoxydable de 76 mm de diamètre, ce Roll Bar ajoute une présence robuste à votre Ford Ranger. Sans Plaque Latérale : La...

**Référence : RLD525IX**  
Prix : **942,00 € TTC/PIECE**



### ROLL BAR NOIR AVEC PLAQUE LATÉRALE DOUBLE TUBE 76MM POUR FORD RANGER ET FORD RANGER RAPTOR A PARTIR DE 2023

Le Roll Bar Thermolaqué Noir avec Plaque Latérale Centrale pour Ford Ranger 2023+ est l'accessoire idéal pour ceux qui souhaitent rehausser à la fois le style et la fonctionnalité de leur véhicule. Conçu spécialement pour les modèles XLT, Limited et Raptor de Ford Ranger, ce Roll Bar est compatible uniquement avec les Ranger sans couvre benne (à l'exception de la finition Wildtrak). Il allie un design élégant à des caractéristiques pratiques pour améliorer l'apparence et les performances de...

**Référence : RLDK525N**  
Prix : **981,00 € TTC/PIECE**



### ROLL BAR NOIR DOUBLE TUBE 76MM POUR FORD RANGER ET FORD RANGER RAPTOR A PARTIR DE 2023

Le Roll Bar Thermolaqué Noir pour Ford Ranger 2023+ est l'accessoire idéal pour ceux qui cherchent à ajouter une touche de style et de renforcement à leur pick-up. Compatible avec les modèles XLT, Limited et Raptor de Ford Ranger, ce Roll Bar est conçu pour les véhicules sans couvre benne (à l'exception de la finition Wildtrak). Il offre une apparence robuste tout en améliorant l'esthétique de votre Ford Ranger. Caractéristiques principales : Double Tube Ø76 mm : Fabriqué à partir de deux...

**Référence : RLD525N**  
Prix : **942,00 € TTC/PIECE**

**EQUIPEMENTS POUR FORD RANGER 2023 - PXIV****ROLL BAR NOIR DOUBLE TUBE INOX NEW STYLE  
76MM POUR ROLL TOP COVER SUR FORD  
RANGER PXIV / FORD RAPTOR / VOLKSWAGEN  
AMAROK A PARTIR DE 2023**

Le Roll Bar Inox est l'accessoire parfait pour rehausser l'apparence de votre Ford Ranger ou Volkswagen Amarok tout en ajoutant une couche supplémentaire de sécurité. Compatible uniquement avec les roll top Montain Top versions manuelle (MTR) ou électrique (MTRE).  
Caractéristiques Clés : Double Tube Ø 76 : Le roll bar est doté de deux tubes en acier inoxydable de 76 mm de diamètre, offrant à la fois robustesse et élégance à votre véhicule. Compatibilité Étendue : Le Roll Bar Inox...

**Référence : MTR1400-ROLL**  
Prix : **1 042,20 € TTC/PIECE**

**ROLL BAR NOIR DOUBLE TUBE INOX NOIR NEW  
STYLE 76MM POUR ROLL TOP COVER SUR FORD  
RANGER PXIV / FORD RAPTOR / VOLKSWAGEN  
AMAROK A PARTIR DE 2023**

Le Roll Bar Inox est l'accessoire parfait pour rehausser l'apparence de votre Ford Ranger ou Volkswagen Amarok tout en ajoutant une couche supplémentaire de sécurité. Compatible uniquement avec les roll top Montain Top versions manuelle (MTR) ou électrique (MTRE).  
Caractéristiques Clés : Double Tube Ø 76 : Le roll bar est doté de deux tubes en acier inoxydable de 76 mm de diamètre, offrant à la fois robustesse et élégance à votre véhicule. Compatibilité Étendue : Le Roll Bar Inox...

**Référence : MTR1400-ROLL-B**  
Prix : **1 051,20 € TTC/PIECE**

**SIÈGES & VOLANTS****HOUSSES DE SIÈGES**



## HOUSES DE SIEGES AVANT & ARRIERE NOIRES POUR FORD RANGER WILDTRAK 2023+

HOUSES DE SIEGES AVANT AVEC ACCOUDOIRS ET AIRBAGS & BANQUETTE ARRIERE FIXE POUR FORD RANGER WILDTRACK 2023+ Couleur : NOIR Les housses de siège Escape Gears sont robustes, durables et agréablement fraîches. Ils sont garantis pour protéger la sellerie de votre véhicule pendant des années et lui donner un look élégant. Fabriquées à partir de matériaux de haute qualité, les housses de siège Escape Gears offrent une protection fiable contre l'usure, les taches et la saleté ainsi qu'une expérience...

Référence : EG-SC-FR30-B

Prix : 489,00 € TTC/KIT

## EQUIPEMENTS POUR FORD RANGER 2023 - PXIV

### TIROIRS & COFFRES DE RANGEMENT



#### ARRET DE CHARGE COULISSANT DE BENNE POUR FORD RANGER / RANGER RAPTOR ET AMAROK 2023+

ARRET DE CHARGE COULISSANT MOUNTAIN TOP FORD RANGER/VOLKSWAGEN AMAROK 2023+ Améliorez l'organisation de votre Ranger avec le Mountain Top Bed Divider Facile à installer l'arrêt de charges dispose de plusieurs positions de verrouillage. Il a été testé pour sa durabilité et construit pour plus de commodité. Organisez votre benne n'a jamais été aussi facile qu'avec le Mountain Top Bed Divider.

##### Informations Techniques :

Ford Ranger 2P/4places - Extra Club (2023+) Ford Ranger 4P/4places - Double cab (2023+) Ford Ranger Raptor 4P/4places - Double cab (2023+) Volkswagen Amarok 4P/4Places - Double Cab (2023+)

**Référence : MTR1400-DIV**

Prix : **762,00 € TTC/PIECE**

### ACCESSOIRES COFFRES & TIROIRS



#### ADAPTATEUR POUR PLATEAU COULISSANT RUUUD ET COUVRE BENNE ELECTRIQUE D'ORIGINE POUR FORD RANGER 2012-2022

Adaptateurs indispensables pour votre plateau coulissant Les brackets RUUUD sont spécialement conçus pour permettre l'installation d'un plateau coulissant RUUUD sur les Ford Ranger 2012-2022, lorsqu'ils sont équipés du couvre-benne électrique d'origine (OE electric rollcover). Ces supports assurent une compatibilité parfaite, sans modification, et garantissent une fixation robuste et sécurisée. Robustesse et montage plug & play Fabriqués en acier haute résistance et protégés par un traitement...

**Référence : 95-30030**

Prix : **180,00 € TTC/LOT**

## EQUIPEMENTS POUR FORD RANGER 2023 - PXIV

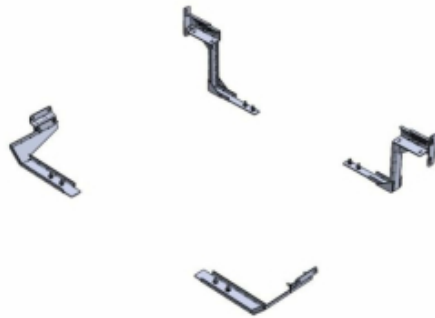

T-SLIDE BRACKETS

### ADAPTATEUR POUR PLATEAU COULISSANT RUUUD ET COUVRE BENNE ELECTRIQUE D'ORIGINE POUR FORD RANGER RAPTOR ET VW AMAROK 2023+

Adaptateurs indispensables pour votre plateau coulissant Les brackets RUUUD sont spécialement conçus pour permettre l'installation d'un plateau coulissant RUUUD sur les Ford Ranger, Ranger Raptor et VW Amarok à partir de 2023, lorsqu'ils sont équipés du couvre-benne électrique d'origine (OE electric rollcover). Ces supports assurent une compatibilité parfaite, sans modification, et garantissent une fixation robuste et sécurisée. Robustesse et montage plug & play Fabriqués en acier haute...

Référence : 95-20050  
Prix : 96,00 € TTC/LOT

### KIT DE FINITION TIROIR



### KIT DE FINITION COMPLETE POUR AMENAGEMENT TIROIR ARB POUR FORD RANGER DOUBLE CABINE ET FORD RANGER RAPTOR A PARTIR DE 2023 AVEC BAC DE BENNE D'ORIGINE

KIT DE FINITION LATERALE ET AVANT POUR AMENAGEMENT TIROIR ARB POUR FORD RANGER DOUBLE CABINE ET FORD RANGER RAPTOR A PARTIR DE 2023 AVEC BAC DE BENNE D'ORIGINE Kit de finition compatible pour les tiroirs commençant par 37-RD et 37-RDRF Comprend les finitions latérales et la finition avant pour parfaire l'installation des tiroirs ARB.

Référence : MAP21TLFKEK  
Prix : 704,00 € TTC/KIT



### KIT DE FINITION COMPLETE POUR AMENAGEMENT TIROIR ARB POUR FORD RANGER DOUBLE CABINE ET FORD RANGER RAPTOR A PARTIR DE 2023 SANS BAC DE BENNE

KIT DE FINITION CÔTÉ POUR AMENAGEMENT TIROIR ARB POUR FORD RANGER DOUBLE CABINE ET FORD RANGER RAPTOR A PARTIR DE 2023 Kit de finition compatible pour les tiroirs commençant par 37-RD et 37-RDRF

Référence : MAP21FKEK  
Prix : 704,00 € TTC/KIT

## EQUIPEMENTS POUR FORD RANGER 2023 - PXIV



### KIT DE FINITION COMPLETE POUR TIROIR ARB POUR FORD RANGER EXTRA CABINE A PARTIR DE 2023 SANS BAC DE BENNE

KIT DE FINITION LATÉRALE ET AVANT POUR AMÉNAGEMENT TIROIR ARB POUR FORD RANGER DOUBLE CABINE ET FORD RANGER RAPTOR A PARTIR DE 2023 AVEC BAC DE BENNE D'ORIGINE Kit de finition compatible pour les tiroirs de 1730MM Comprend les finitions latérales et la finition avant pour parfaire l'installation des tiroirs ARB.

Référence : MAP21ECFKEK

Prix : 634,00 € TTC/KIT

## TIROIRS DE RANGEMENT

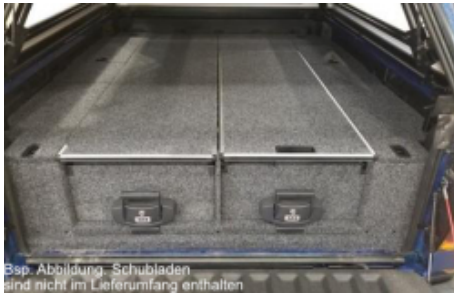

### KIT AMÉNAGEMENT TIROIR ARB COMPLET POUR FORD RANGER EXTRA CABINE A PARTIR DE 2023 AVEC BAC DE BENNE D'ORIGINE

Cet aménagement complet pour Ford Ranger Extra cabine 2023+ se compose de deux tiroirs ARB de 50cm de large chacun pour une longueur de 173cm avec un plateau coulissant pour l'un des tiroirs et un plateau fixe pour le second, ainsi que le kit de finition permettant d'avoir une zone de chargement parfaitement plate dans le véhicule. Attention, cet aménagement ne peut se monter que dans un véhicule équipé du bac de benne d'origine !

Référence : KITARB TIRFRXC

Prix : 4 044,00 € TTC/KIT



### SYSTEME TIROIR ETANCHE + PLATEAU DECKED POUR FORD RANGER ET VOLKSWAGEN AMAROK DOUBLE CABINE A PARTIR DE 2023

SYSTEME TIROIR ETANCHE + PLATEAU DECKED POUR FORD RANGER ET VOLKSWAGEN AMAROK AVEC AD BLUE DOUBLE CABINE A PARTIR DE 2023 Cette nouvelle version des produits DECKED conçue par nos ingénieurs aux Etats-Unis, vous offre plus de d'espace avec son unique et super tiroir (500 kg de charge utile sur le double plancher et 180 kg sur le super tiroir) OPTIMISER votre pick-up et VUL avec les systèmes DECKED, c'est simple avec DECKED! Le système de tiroirs coulissants se fixe sur le plateau de...

#### Informations Techniques :

longueur de la benne : 1549 mm longueur du système Decked : 1445 mm poids du système Decked installé : 80 kg se monte sur : FORD RANGER DOUBLE CABINE A PARTIR DE 2023 VOLKSWAGEN AMAROK AVEC ADBLUE DOUBLE CABINE A PARTIR DE 2023

Référence : YF5

Prix : 2 180,00 € TTC/PIECE



## SYSTEME TIROIR ETANCHE + PLATEAU DECKED POUR FORD RANGER EXTRA CABINE A PARTIR DE 2023

SYSTEME TIROIR ETANCHE + PLATEAU DECKED POUR FORD RANGER EXTRA / SUPER CABINE A PARTIR DE 2023 Cette nouvelle version des produits DECKED conçue par nos ingénieurs aux Etats-Unis, vous offre plus de d'espace avec son unique et super tiroir (500 kg de charge utile sur le double plancher et 180 kg sur le super tiroir) OPTIMISER votre pick-up et VUL avec les systèmes DECKED, c'est simple avec DECKED! Le système de tiroirs coulissants se fixe sur le plateau de votre véhicule, juste...

### Informations Techniques :

longueur de la benne : 1847 mm longueur du système Decked : 1725 mm poids du système Decked installé : 92 kg se monte sur : FORD RANGER EXTRA / SUPER CABINE A PARTIR DE 2023

Référence : YF6

Prix : 2 180,00 € TTC/PIECE

## VÉRIN DE HAYON OU DE CAPOT

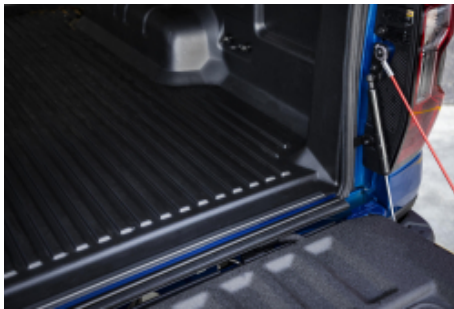

## JOINTS D'ETANCHEITE INFÉRIEUR DE HAYON POUR FORD RANGER PX IV / VOLKSWAGEN AMAROK DOUBLE ET EXTRA CAB 2023+

Kit d'étanchéité pour benne arrière Ford Ranger & Amarok Description : Protégez efficacement la benne arrière de votre véhicule avec nos joints latéraux spécialement conçus pour les modèles Ford Ranger et Amarok. Ces kits, élaborés par ARB, visent à améliorer l'étanchéité de la benne, offrant ainsi une protection optimale contre l'eau et la poussière, spécifiquement autour de la benne. Que vous ayez à affronter des chemins poussiéreux ou des conditions météorologiques défavorables, notre kit...

Référence : 6178102

Prix : 60,00 € TTC/PAIRE



## JOINTS LATÉRAUX POUR FORD RANGER PX IV / VOLKSWAGEN AMAROK DOUBLE ET EXTRA CAB 2023+

Kit d'étanchéité pour benne arrière Ford Ranger & Amarok Description : Protégez efficacement la benne arrière de votre véhicule avec nos joints latéraux spécialement conçus pour les modèles Ford Ranger et Amarok. Ces kits, élaborés par ARB, visent à améliorer l'étanchéité de la benne, offrant ainsi une protection optimale contre l'eau et la poussière, spécifiquement autour de la benne. Que vous ayez à affronter des chemins poussiéreux ou des conditions météorologiques défavorables, notre kit...

Référence : 6178014

Prix : 184,00 € TTC/PAIRE

## EQUIPEMENTS POUR FORD RANGER 2023 - PXIV



### VERIN DE HAYON TAILGATE ASSIST ARB AIDE A LA FERMETURE ET RETENUE A L'OUVERTURE POUR FORD RANGER PX IV 2023+ / FORD RANGER RAPTOR 2023+

Les vérins de hayon Tailgate Assist de chez ARB sont la solution idéale pour abaisser et relever le hayon de votre pick-up, Tailgate Assist contrôle en toute sécurité la vitesse d'ouverture et réduit les efforts de fermeture tout en permettant une utilisation simple à une main. Chaque kit est livré avec le matériel spécifique au véhicule, y compris des supports de montage du câble de hayon et des supports de guidage, le cas échéant. Ce kit se monte sur : - FORD RANGER à partir de 2023...

**Référence : 4740070**  
Prix : **263,00 € TTC/KIT**



**RIVAL**

### VERIN HAYON + ASSISTANCE FERMETURE FORD RANGER / RAPTOR 2023+

Kits de levage de capot Ford Ranger Raptor 2022+; Ranger 2022+ Facilitez l'ouverture et la fermeture de votre hayon avec ce kit rapide et facile à installer sur votre Ford Ranger et Raptor 2022 et plus tard.

**Référence : RIT.SYST.1814.2**  
Prix : **150,00 € TTC/PIECE**



**RIVAL**

### VERINS DE CAPOT POUR FORD RANGER/RAPTOR 2022+

AMORTISSEUR DE CAPOT A GAZ Oubliez les mains et les vêtements sales avec les kits d'assistance de capot RIVAL et rendez l'ouverture du hayon beaucoup plus confortable avec le kit d'assistance de hayon RIVAL construit sur des vérins à gaz dynamiques Stabilus. AVANTAGES: Ouverture facile Fonctionnement mains libres Vêtements propres

**Référence : 2A.ST.1814.1**  
Prix : **84,00 € TTC/PAIRE**

## EQUIPEMENTS POUR FORD RANGER 2023 - PXIV



### VERINS DE HAYON TAILGATE ASSIST ARB AIDE A LA FERMETURE ET RETENUE A L'OUVERTURE POUR FORD RANGER PX IV 2023+ / FORD RANGER RAPTOR 2023+ AVEC HARDTOP ARB

Les vérins de hayon Tailgate Assist de chez ARB sont la solution idéale pour abaisser et relever le hayon de votre pick-up, Tailgate Assist contrôle en toute sécurité la vitesse d'ouverture et réduit les efforts de fermeture tout en permettant une utilisation simple à une main. Chaque kit est livré avec le matériel spécifique au véhicule, y compris des supports de montage et des câbles de hayon de remplacement et des supports de guidage, le cas échéant. Ce kit se monte sur : - Ford ranger PX...

Référence : 4740060  
Prix : 268,00 € TTC/KIT

## BIVOUAC & AUTONOMIE

### CANOPY CAMPER

#### ACCESSOIRES CANOPY CAMPER



### AMENAGEMENT TAILGATE GEAR POUR CANOPY CAMPER & MODCAP DOUBLE CABINE POUR FORD RANGER / RAPTOR 2022+

L'Overlanding est un type de voyage d'aventure sur de longues distances qui consiste à conduire un véhicule, généralement un véhicule tout-terrain 4x4 ou un camion, vers des destinations éloignées et souvent accidentées. La combinaison d'une camionnette et d'un camping-car à auvent est la solution parfaite pour voyager, explorer et vivre en plein air. Cet aménagement intérieur pour le célèbre canopy camper Alu-Cab qui transforme la benne vide en un espace fonctionnel, robuste et...

Référence : ALU-RDC-2022-FULL  
Prix : 4 490,00 € TTC/KIT

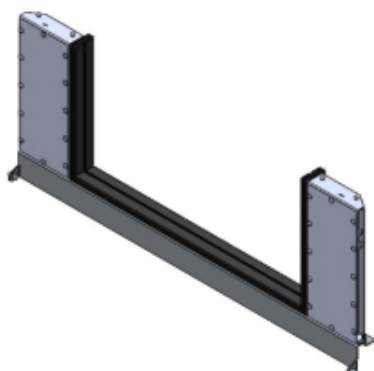

**KIT DE MONTAGE POUR CANOPY CAMPER POUR FORD RANGER DOUBLE A PARTIR DE 2023**

Retrouvez toutes les informations sur le Canopy Camper d'Alu-cab dans cette page dédiée : <https://www.equip-raid.fr/atelier/canopy-camper> kit de montage spécifique au véhicule pour le canopy camper de chez Alu-cab compatible avec le Ford Ranger à partir de 2023 double cabine adaptable sur extra cabine avec quelque modification

**Référence : AC-CC-FK-FR22**

Prix : **520,00 € TTC/PIECE**

CANOPY CAMPER



**CANOPY CAMPER ALU-CAB VERSION AC20 COMFORT NOIR POUR FORD RANGER DOUBLE CABINE A PARTIR DE 2023 (KIT DE MONTAGE INCLUS)**

CANOPY CAMPER HARD-TOP ET TENTE DE TOIT ALU-CAB  
COULEUR : NOIR Le nouveau Canopy Camper est l'équipement idéal pour chasseur ou couple baroudeur. C'est la combinaison idéale entre un hardtop et une cellule. En effet, il s'agit d'un hard-top avec une tente de toit intégrée permettant un accès direct au couchage par le hard-top. L'accès se fait par la porte arrière (qui fait toute la hauteur, du plancher de la benne jusqu'en haut du hard-top). Comme tous les hard-tops Alu Cab, ce Canopy Camper...

**Informations Techniques :**

Compatible avec les véhicules suivants : FORD RANGER A PARTIR DE 2023 DOUBLE CABINE FORD RANGER RAPTOR A PARTIR DE 2023 Dimensions : LONGUEUR: 2865 mm (sans porte-roue) et 3035 mm (avec porte-roue) HAUTEUR: avec toit fermé: 1365 mm (du haut du toit au bas du cadre de la porte arrière) HAUTEUR: avec toit ouvert: 2520 mm LARGEUR: hors tout: 1600mm TAILLE DES LITS DE TOIT: Lit de la tente sur le toit: L2600 mm x l1340 mm POIDS A VIDE: (coque de base) 210 kg POIDS ENTIÈREMENT EQUIPE:...

**Référence : AC-CC-D-BT-FR22**

Prix : **13 690,00 € TTC/PIECE**

## EQUIPEMENTS POUR FORD RANGER 2023 - PXIV



### CANOPY CAMPER ALU-CAB VERSION AC20 COMFORT NOIR POUR FORD RANGER EXTRA CABINE A PARTIR DE 2023 (KIT DE MONTAGE INCLUS)

CANOPY CAMPER HARD-TOP ET TENTE DE TOIT ALU-CAB  
ATTENTION : KIT DE MONTAGE DC NÉCESSITE UNE  
ADAPTATION SUR XC COULEUR : NOIR Le nouveau Canopy  
Camper est l'équipement idéal pour chasseur ou couple baroudeur.  
C'est la combinaison idéale entre un hardtop et une cellule. En effet,  
il s'agit d'un hard-top avec une tente de toit intégrée permettant un  
accès direct au couchage par le hard-top. L'accès se fait par la porte  
arrière (qui fait toute la hauteur, du plancher de la benne jusqu'en...

#### Informations Techniques :

Compatible avec les véhicules suivants : FORD RANGER 2023  
EXTRA CABINE Dimensions : LONGUEUR: 2 865 mm (sans porte-  
roue) et 3035 mm (avec porte-roue) HAUTEUR: avec toit fermé: 1365  
mm (du haut du toit au bas du cadre de la porte arrière) HAUTEUR:  
avec toit ouvert: 2520 mm LARGEUR: hors tout: 1600mm TAILLE  
DES LITS DE TOIT: Lit de la tente sur le toit: L2600 mm x l1340 mm  
POIDS A VIDE: (coque de base) 210 kg POIDS ENTIÈREMENT  
EQUIPE: 250 kg (environ) La benne DOIT être renforcée...

Référence : AC-CC-X-BT-FR22

Prix : 13 950,00 € TTC/PIECE

## CANOPY MODULABLE MODCAP



### AMENAGEMENT TAILGATE GEAR POUR CANOPY CAMPER & MODCAP DOUBLE CABINE POUR FORD RANGER / RAPTOR 2022+

L'Overlanding est un type de voyage d'aventure sur de longues  
distances qui consiste à conduire un véhicule, généralement un  
véhicule tout-terrain 4x4 ou un camion, vers des destinations  
éloignées et souvent accidentées. La combinaison d'une camionnette  
et d'un camping-car à auvent est la solution parfaite pour voyager,  
explorer et vivre en plein air. Cet aménagement intérieur pour le  
célèbre canopy camper Alu-Cab qui transforme la benne vide en un  
espace fonctionnel, robuste et...

Référence : ALU-RDC-2022-FULL

Prix : 4 490,00 € TTC/KIT

## ACCESSOIRES MODCAP

## EQUIPEMENTS POUR FORD RANGER 2023 - PXIV



### SUPPORT DE TABLE DE CAMPING POUR MODCAP FAMILY DOUBLE CABINE

La table de camping est l'accessoire indispensable de vos sorties bivouac. Pour la fixer solidement au véhicule tout en conservant l'espace libre à l'intérieur de celui-ci, le support de table de camping Alu-Cab est idéal. Ce modèle spécifique est dédié aux véhicules double cabine uniquement. La table n'est pas fournie ! La glissière de la table est décalée de 68 mm par rapport au bas du modcap family et nous recommandons un espace supplémentaire d'au moins 20 mm. Il faut vérifier que la...

#### Informations Techniques :

Dimensions: 1340 mm [L] x 1015 mm [H]

Référence : **AC-A-CC2-TS-FAM**

Prix : **130,00 € TTC/UNITE**

## COMPOSANTS MODCAP

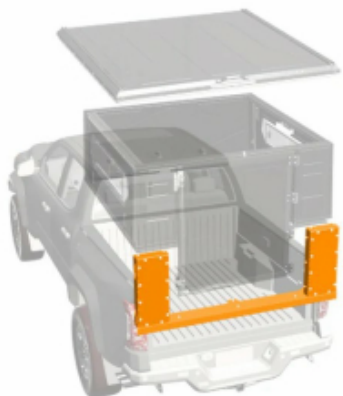

### KIT DE MONTAGE ALU CAB MODCAP POUR FORD RANGER A PARTIR DE 2023 DOUBLE ET EXTRA CABINE

Référence : **AC-CC2-FK-FR22**

Prix : **540,00 € TTC/KIT**



### KIT DE MONTAGE TOIT RELEVABLE FAMILY SUR BASE ALU-CAB MODCAP POUR PICK UP DOUBLE CABINE

Kit de montage indispensable pour monter la tente Family sur modcap DC. Attention, un kit de montage à profil haut est recommandé à la place de celui-ci sur les modèles suivants : VW Amarok D2010-2022 Jeep Gladiator 2019+ Isuzu D-MAX 2012-2020 Mercedes Classe X 2017 Nissan Navara 2016+ Toyota Hilux Vigo 2005-2015 Pour ces véhicules prévoir le kit de montage : AC-CC2-TFM-FAM-DC-HP

Référence : **AC-CC2-TFM-FAM-DC**

Prix : **715,00 € TTC/PIECE**

**D-CAB**

## EQUIPEMENTS POUR FORD RANGER 2023 - PXIV

### MODCAP CAMPER



#### ALU CAB MODCAP CAMPER AVEC FENETRES LATERALES POUR FORD RANGER A PARTIR DE 2023 DOUBLE CABINE

ModCap ALU-Cab – Le hardtop avec toit relevable pour les aventuriers exigeants Une plateforme évolutive, robuste et pensée pour le tout-terrain Le ModCap d'ALU-Cab est une alternative innovante aux cellules classiques. Plus léger, plus accessible financièrement et entièrement modulable, il s'adresse aux voyageurs, professionnels et passionnés de 4x4 à la recherche d'une solution flexible et durable. Pensé comme une base fixe et personnalisable, le ModCap permet de choisir le type de toit le...

##### Informations Techniques :

*Les photos illustrant ce produit proviennent d'un modcap avec fenêtres et déjà équipé. Elles ne sont pas contractuelles. Couchage 2.6m x 1.4m et matelas de 70mm d'épaisseur dans la tente. Idéal pour deux personnes.*

**Référence : AC-CC2-D-FR22-RT-W**

Prix : **14 478,00 € TTC/KIT**



#### ALU CAB MODCAP CAMPER AVEC FENETRES LATERALES POUR FORD RANGER A PARTIR DE 2023 EXTRA CABINE

ModCap ALU-Cab – Le hardtop avec toit relevable pour les aventuriers exigeants Une plateforme évolutive, robuste et pensée pour le tout-terrain Le ModCap d'ALU-Cab est une alternative innovante aux cellules classiques. Plus léger, plus accessible financièrement et entièrement modulable, il s'adresse aux voyageurs, professionnels et passionnés de 4x4 à la recherche d'une solution flexible et durable. Pensé comme une base fixe et personnalisable, le ModCap permet de choisir le type de toit le...

##### Informations Techniques :

*Les photos illustrant ce produit proviennent d'un modcap avec fenêtres et déjà équipé. Elles ne sont pas contractuelles. Couchage 2.6m x 1.4m et matelas de 70mm d'épaisseur dans la tente. Idéal pour deux personnes.*

**Référence : AC-CC2-X-FR22-RT-W**

Prix : **14 778,00 € TTC/KIT**



**ALU CAB MODCAP CAMPER SANS FENETRES  
POUR FORD RANGER A PARTIR DE 2023 DOUBLE  
CABINE**

ModCap ALU-Cab – Le hardtop avec toit relevable pour les aventuriers exigeants Une plateforme évolutive, robuste et pensée pour le tout-terrain Le ModCap d'ALU-Cab est une alternative innovante aux cellules classiques. Plus léger, plus accessible financièrement et entièrement modulable, il s'adresse aux voyageurs, professionnels et passionnés de 4x4 à la recherche d'une solution flexible et durable. Pensé comme une base fixe et personnalisable, le ModCap permet de choisir le type de toit le...

**Informations Techniques :**

*Les photos illustrant ce produit proviennent d'un modcap avec fenestres et déjà équipé. Elles ne sont pas contractuelles. Couchage 2.6m x 1.4m et matelas de 70mm d'épaisseur dans la tente. Idéal pour deux personnes.*

**Référence : AC-CC2-D-FR22-RT**

Prix : **13 928,00 € TTC/KIT**



**ALU CAB MODCAP CAMPER SANS FENETRES  
POUR FORD RANGER A PARTIR DE 2023 EXTRA  
CABINE**

ModCap ALU-Cab – Le hardtop avec toit relevable pour les aventuriers exigeants Une plateforme évolutive, robuste et pensée pour le tout-terrain Le ModCap d'ALU-Cab est une alternative innovante aux cellules classiques. Plus léger, plus accessible financièrement et entièrement modulable, il s'adresse aux voyageurs, professionnels et passionnés de 4x4 à la recherche d'une solution flexible et durable. Pensé comme une base fixe et personnalisable, le ModCap permet de choisir le type de toit le...

**Informations Techniques :**

*Les photos illustrant ce produit proviennent d'un modcap avec fenestres et déjà équipé. Elles ne sont pas contractuelles. Couchage 2.6m x 1.4m et matelas de 70mm d'épaisseur dans la tente. Idéal pour deux personnes.*

**Référence : AC-CC2-X-FR22-RT**

Prix : **14 228,00 € TTC/KIT**

**MODCAP COMPACT CAMPER**



**ALU CAB MODCAP COMPACT CAMPER AVEC  
FENETRES POUR FORD RANGER DE 2023+  
DOUBLE CABINE**

ModCap ALU-Cab – Le hardtop avec toit relevable pour les aventuriers exigeants Une plateforme évolutive, robuste et pensée pour le tout-terrain Le ModCap d'ALU-Cab est une alternative innovante aux cellules classiques. Plus léger, plus accessible financièrement et entièrement modulable, il s'adresse aux voyageurs, professionnels et passionnés de 4x4 à la recherche d'une solution flexible et durable. Pensé comme une base fixe et personnalisable, le ModCap permet de choisir le type de toit le...

*Informations Techniques :*

NOUVEAUTÉ - LIVRAISONS PREVUES FIN 2025

**Référence : AC-CC2-D-FR22-CO-W**

Prix : **9 380,00 € TTC/KIT**



**ALU CAB MODCAP COMPACT CAMPER SANS  
FENETRES POUR FORD RANGER 2023+ DOUBLE  
CABINE**

ModCap ALU-Cab – Le hardtop avec toit relevable pour les aventuriers exigeants Une plateforme évolutive, robuste et pensée pour le tout-terrain Le ModCap d'ALU-Cab est une alternative innovante aux cellules classiques. Plus léger, plus accessible financièrement et entièrement modulable, il s'adresse aux voyageurs, professionnels et passionnés de 4x4 à la recherche d'une solution flexible et durable. Pensé comme une base fixe et personnalisable, le ModCap permet de choisir le type de toit le...

*Informations Techniques :*

NOUVEAUTÉ - LIVRAISONS PREVUES FIN 2025

**Référence : AC-CC2-D-FR22-CO**

Prix : **8 830,00 € TTC/KIT**

MODCAP FAMILY

## EQUIPEMENTS POUR FORD RANGER 2023 - PXIV



### ALU CAB MODCAP FAMILY POUR FORD RANGER 2023+ EXTRA CABINE AVEC FENETRES

ModCap ALU-Cab – Le hardtop avec toit relevable pour les aventuriers exigeants Une plateforme évolutive, robuste et pensée pour le tout-terrain Le ModCap d'ALU-Cab est une alternative innovante aux cellules classiques. Plus léger, plus accessible financièrement et entièrement modulable, il s'adresse aux voyageurs, professionnels et passionnés de 4x4 à la recherche d'une solution flexible et durable. Pensé comme une base fixe et personnalisable, le ModCap permet de choisir le type de toit...

**Informations Techniques :**

*couchage de 2m x 2.40m*

**Référence : AC-CC2-X-FR22-FAM-W**

Prix : **15 823,00 € TTC/KIT**



### ALU CAB MODCAP FAMILY POUR FORD RANGER 2023+ EXTRA CABINE SANS FENETRES

ModCap ALU-Cab – Le hardtop avec toit relevable pour les aventuriers exigeants Une plateforme évolutive, robuste et pensée pour le tout-terrain Le ModCap d'ALU-Cab est une alternative innovante aux cellules classiques. Plus léger, plus accessible financièrement et entièrement modulable, il s'adresse aux voyageurs, professionnels et passionnés de 4x4 à la recherche d'une solution flexible et durable. Pensé comme une base fixe et personnalisable, le ModCap permet de choisir le type de toit...

**Informations Techniques :**

*couchage de 2m x 2.40m*

**Référence : AC-CC2-X-FR22-FAM**

Prix : **15 273,00 € TTC/KIT**



### ALU CAB MODCAP FAMILY POUR FORD RANGER ET RAPTOR 2023+ DOUBLE CABINE AVEC FENETRES

ModCap ALU-Cab – Le hardtop avec toit relevable pour les aventuriers exigeants Une plateforme évolutive, robuste et pensée pour le tout-terrain Le ModCap d'ALU-Cab est une alternative innovante aux cellules classiques. Plus léger, plus accessible financièrement et entièrement modulable, il s'adresse aux voyageurs, professionnels et passionnés de 4x4 à la recherche d'une solution flexible et durable. Pensé comme une base fixe et personnalisable, le ModCap permet de choisir le type de toit...

**Informations Techniques :**

*couchage de 2m x 2.40m*

**Référence : AC-CC2-D-FR22-FAM-W**

Prix : **15 523,00 € TTC/KIT**

## EQUIPEMENTS POUR FORD RANGER 2023 - PXIV



### ALU CAB MODCAP FAMILY POUR FORD RANGER ET RAPTOR 2023+ DOUBLE CABINE SANS FENETRES

ModCap ALU-Cab – Le hardtop avec toit relevable pour les aventuriers exigeants Une plateforme évolutive, robuste et pensée pour le tout-terrain Le ModCap d'ALU-Cab est une alternative innovante aux cellules classiques. Plus léger, plus accessible financièrement et entièrement modulable, il s'adresse aux voyageurs, professionnels et passionnés de 4x4 à la recherche d'une solution flexible et durable. Pensé comme une base fixe et personnalisable, le ModCap permet de choisir le type de toit...

Référence : AC-CC2-D-FR22-FAM

Prix : 14 973,00 € TTC/KIT

### MODCAP WORKER



### ALU CAB MODCAP WORKER AVEC FENETRES LATERALES POUR FORD RANGER A PARTIR DE 2023 DOUBLE CABINE

ModCap ALU-Cab – Le hardtop avec toit relevable pour les aventuriers exigeants Une plateforme évolutive, robuste et pensée pour le tout-terrain Le ModCap d'ALU-Cab est une alternative innovante aux cellules classiques. Plus léger, plus accessible financièrement et entièrement modulable, il s'adresse aux voyageurs, professionnels et passionnés de 4x4 à la recherche d'une solution flexible et durable. Pensé comme une base fixe et personnalisable, le ModCap permet de choisir le type de toit le...

Référence : AC-CC2-D-FR22-HT-W

Prix : 6 440,00 € TTC/KIT



### ALU CAB MODCAP WORKER AVEC FENETRES LATERALES POUR FORD RANGER A PARTIR DE 2023 EXTRA CABINE

ModCap ALU-Cab – Le hardtop avec toit relevable pour les aventuriers exigeants Une plateforme évolutive, robuste et pensée pour le tout-terrain Le ModCap d'ALU-Cab est une alternative innovante aux cellules classiques. Plus léger, plus accessible financièrement et entièrement modulable, il s'adresse aux voyageurs, professionnels et passionnés de 4x4 à la recherche d'une solution flexible et durable. Pensé comme une base fixe et personnalisable, le ModCap permet de choisir le type de toit le...

Référence : AC-CC2-X-FR22-HT-W

Prix : 6 890,00 € TTC/KIT

**EQUIPEMENTS POUR FORD RANGER 2023 - PXIV****ALU CAB MODCAP WORKER SANS FENETRES  
POUR FORD RANGER A PARTIR DE 2023 DOUBLE  
CABINE**

ModCap ALU-Cab – Le hardtop avec toit relevable pour les aventuriers exigeants Une plateforme évolutive, robuste et pensée pour le tout-terrain Le ModCap d'ALU-Cab est une alternative innovante aux cellules classiques. Plus léger, plus accessible financièrement et entièrement modulable, il s'adresse aux voyageurs, professionnels et passionnés de 4x4 à la recherche d'une solution flexible et durable. Pensé comme une base fixe et personnalisable, le ModCap permet de choisir le type de toit le...

**Référence : AC-CC2-D-FR22-HT****Prix : 5 890,00 € TTC/KIT****ALU CAB MODCAP WORKER SANS FENETRES  
POUR FORD RANGER A PARTIR DE 2023 EXTRA  
CABINE**

ModCap ALU-Cab – Le hardtop avec toit relevable pour les aventuriers exigeants Une plateforme évolutive, robuste et pensée pour le tout-terrain Le ModCap d'ALU-Cab est une alternative innovante aux cellules classiques. Plus léger, plus accessible financièrement et entièrement modulable, il s'adresse aux voyageurs, professionnels et passionnés de 4x4 à la recherche d'une solution flexible et durable. Pensé comme une base fixe et personnalisable, le ModCap permet de choisir le type de toit le...

**Référence : AC-CC2-X-FR22-HT****Prix : 6 340,00 € TTC/KIT****CELLULES & ACCESSOIRES****CANOPY CAMPER**



## CANOPY CAMPER ALU-CAB VERSION AC20 COMFORT NOIR POUR FORD RANGER DOUBLE CABINE A PARTIR DE 2023 (KIT DE MONTAGE INCLUS)

CANOPY CAMPER HARD-TOP ET TENTE DE TOIT ALU-CAB COULEUR : NOIR Le nouveau Canopy Camper est l'équipement idéal pour chasseur ou couple baroudeur. C'est la combinaison idéale entre un hardtop et une cellule. En effet, il s'agit d'un hard-top avec une tente de toit intégrée permettant un accès direct au couchage par le hard-top. L'accès se fait par la porte arrière (qui fait toute la hauteur, du plancher de la benne jusqu'en haut du hard-top). Comme tous les hard-tops Alu Cab, ce Canopy Camper...

### Informations Techniques :

Compatible avec les véhicules suivants : FORD RANGER A PARTIR DE 2023 DOUBLE CABINE FORD RANGER RAPTOR A PARTIR DE 2023 Dimensions : LONGUEUR: 2865 mm (sans porte-roue) et 3035 mm (avec porte-roue) HAUTEUR: avec toit fermé: 1365 mm (du haut du toit au bas du cadre de la porte arrière) HAUTEUR: avec toit ouvert: 2520 mm LARGEUR: hors tout: 1600mm TAILLE DES LITS DE TOIT: Lit de la tente sur le toit: L2600 mm x l1340 mm POIDS A VIDE: (coque de base) 210 kg POIDS ENTièrement EQUIPE:...

Référence : AC-CC-D-BT-FR22

Prix : 13 690,00 € TTC/PIECE



## CANOPY CAMPER ALU-CAB VERSION AC20 COMFORT NOIR POUR FORD RANGER EXTRA CABINE A PARTIR DE 2023 (KIT DE MONTAGE INCLUS)

CANOPY CAMPER HARD-TOP ET TENTE DE TOIT ALU-CAB ATTENTION : KIT DE MONTAGE DC NÉCESSITE UNE ADAPTATION SUR XC COULEUR : NOIR Le nouveau Canopy Camper est l'équipement idéal pour chasseur ou couple baroudeur. C'est la combinaison idéale entre un hardtop et une cellule. En effet, il s'agit d'un hard-top avec une tente de toit intégrée permettant un accès direct au couchage par le hard-top. L'accès se fait par la porte arrière (qui fait toute la hauteur, du plancher de la benne jusqu'en...

### Informations Techniques :

Compatible avec les véhicules suivants : FORD RANGER 2023 EXTRA CABINE Dimensions : LONGUEUR: 2 865 mm (sans porte-roue) et 3035 mm (avec porte-roue) HAUTEUR: avec toit fermé: 1365 mm (du haut du toit au bas du cadre de la porte arrière) HAUTEUR: avec toit ouvert: 2520 mm LARGEUR: hors tout: 1600mm TAILLE DES LITS DE TOIT: Lit de la tente sur le toit: L2600 mm x l1340 mm POIDS A VIDE: (coque de base) 210 kg POIDS ENTièrement EQUIPE: 250 kg (environ) La benne DOIT être renforcée...

Référence : AC-CC-X-BT-FR22

Prix : 13 950,00 € TTC/PIECE

## CELLULES AMOVIBLES



### CELLULE AMOVIBLE ULTRA COMPACT 2 PERSONNES ALU CAB CAMPER KHAYA MODELE CONFORT VERSION NOIRE POUR PICKUP DOUBLE ET EXTRA CABINE

CELLULE ULTRA COMPACT 2 PERSONNES ALU CAB CAMPER KHAYA- NOIRE Le Khaya Camper est une nouvelle cellule démontable, conçue pour s'adapter au benne de la plus part des pickup. La cabine Khaya possède déjà un équipement de base important dont un auvent avec ouverture à 270° autoporté fournit avec la gouttière. A l'exterieur sous la capucine, vous avez un rangement avec une table alu. Elle peut être livrée avec d'autres équipements et options. Elle comporte de nombreux espaces de stockages. Le...

#### Informations Techniques :

*DIMENSIONS:Longueur (seule): 2800mmHauteur (toit fermé): 1450mmLargeur (seule): 1850mmHauteur (seulet, toit ouvert): 3100mmPoids à vide : 535kgPoids prêt à partir : environ 700Kg*

**Référence : AC-KH-COMFORT-B**

Prix : **29 900,00 € TTC/PIECE**



### CELLULE AMOVIBLE ULTRA COMPACT 4 PERSONNES ALU CAB CAMPER KHAYA MODELE FAMILY VERSION NOIRE POUR PICKUP DOUBLE ET EXTRA CABINE

CELLULE ULTRA COMPACT 4 PERSONNES ALU CAB CAMPER KHAYA Le Khaya Camper est une nouvelle cellule démontable, conçue pour s'adapter au benne de la plus part des pickup. La cabine Khaya possède déjà un équipement de base important dont un auvent autoporté 270° fournit avec la gouttière. A l'exterieur sous la capucine, vous avez un rangement avec une table alu. Elle peut être livrée avec d'autres équipements et options. Elle comporte de nombreux espaces de stockages. Le fond de la cabine est...

#### Informations Techniques :

*DIMENSIONS:Longueur (seule): 2800mmHauteur (toit fermé): 1450mmLargeur (seule): 1850mmHauteur (seulet, toit ouvert): 3100mm Poids à vide : 535kg Poids prêt à partir : environ 700Kg*

**Référence : AC-KH-FAMILY-B**

Prix : **28 900,00 € TTC/PIECE**

## RÉSERVOIRS À EAU

**EQUIPEMENTS POUR FORD RANGER 2023 - PXIV****RESERVOIR D'EAU 45L ARB INTÉGRÉ À LA BENNE  
POUR FORD RANGER DOUBLE CABINE 2023+**

Nouveauté, produit en précommande La solution compacte et robuste pour emporter de l'eau partout, sans sacrifier l'espace de chargement. Le Réservoir d'eau ARB intégré à la benne est un système innovant de stockage et de distribution d'eau à bord, spécialement conçu pour s'intégrer parfaitement entre les système de douche embarqué ARB (Outback Drawer Systems) et la cloison avant de la benne. Pensé pour les aventuriers, campeurs, baroudeurs et professionnels, il permet d'avoir un accès simple...

**Informations Techniques :**

Premières livraisons : Début 2026

Référence : **TW001FF**

Prix : **1 210,00 € TTC/PIECE**

**JANTES & PNEUS****ACCESSOIRES JANTES ET PNEUS****ECROUS****ECROU BLACK 12X1.50**

Écrou 19mm cône 60°

Référence : **E121.5BK**

Prix : **3,00 € TTC/PIECE**

**ECROU CHROME 12X1.50**

Écrou chromé idéal pour améliorer le look de votre 4x4 ! Écrou 19mm cône 60°

Référence : **E121.50**

Prix : **3,00 € TTC/PIECE**

**EQUIPEMENTS POUR FORD RANGER 2023 - PXIV****ECROUS ANTIVOL CHROME 12 X 1.5 ( jeu de 5 pièces + clé)**

Modèles coniques 60°, compatible avec tous nos modèles de jantes acier et aluminium. Ces écrous ne conviennent pas pour les jantes aluminium d'origine

**Référence : A5121.5**  
**Prix : 22,80 € TTC/JEU**

**ECROUS ANTIVOL NOIRS 12 X 1.5 ( jeu de 5 pièces + clé)**

Modèles coniques 60°, compatible avec tous nos modèles de jantes acier et aluminium. Ces écrous ne conviennent pas pour les jantes aluminium d'origine

**Référence : A5121.5BK**  
**Prix : 22,80 € TTC/JEU**

**KIT VISSERIE 12X1.50 NOIR ET CACHE MOYEU (POUR UNE JANTE)**

Comprend : 1 enjoliveur en aluminium noir brillant avec badge EVO Corse noir mat un lot de 6 ecrous M12x1.5 noir

**Référence : A3.000143.03**  
**Prix : 42,00 € TTC/PIECE**

**ELARGISSEURS DE VOIES**

## EQUIPEMENTS POUR FORD RANGER 2023 - PXIV



### KIT DE 4 ELARGISSEURS DE VOIE ALUMINIUM 23/30MM HOFMANN POUR FORD RANGER A PARTIR DE 2016

Caractéristiques : Fabrication allemande Alliage spécifique  
Homologation TÜV Stabilité directionnelle accrue Axe de centrage  
Largeur 23 (avant) / 30 mm (arrière) Caractéristiques techniques :  
LARGEUR (mm): 23/30 Marque: FORD Modele: RANGER 4WD  
(TYPE 2AB) >2016 PCD: 6 x 139.7 vendu EN KIT DE 4

**Référence : HSPVA06FR23/30**  
Prix : **338,40 € TTC/KIT**



### KIT DE 4 ELARGISSEURS DE VOIE ALUMINIUM 30MM HOFMANN POUR FORD RANGER A PARTIR DE 2016

Caractéristiques : Fabrication allemande Alliage spécifique  
Homologation TÜV Stabilité directionnelle accrue Axe de centrage  
Largeur 30 mm Caractéristiques techniques : LARGEUR (mm): 30  
Marque: FORD Modele: RANGER 4WD (TYPE 2AW / 2AB) 2016+  
PCD: 6 x 139.7 vendu en KIT DE 4

**Référence : HSPVA06FR30**  
Prix : **338,00 € TTC/KIT**



### KIT DE 4 ELARGISSEURS DE VOIE ALUMINIUM 30MM OC WHEELS POUR FORD RANGER ET RAPTOR 2012+

Lot de 4 élargisseurs de voies (spacer) 30mm pour Ford Ranger et  
Raptor depuis 2012

**Référence : OSPA655931150**  
Prix : **240,00 € TTC/KIT**

## JANTES ALUMINIUM

## EQUIPEMENTS POUR FORD RANGER 2023 - PXIV



### JANTE ALUMINIUM BALLISTIC 845 GEN2 BLACK 9 X 17 ENTRAXE 6x135/139.7 DEPORT 12

Jante Ballistic 956 BLACK Un modèle du fabricant américain Ballistic baptisé 956 black Finition black Livrée avec cache-moyeu, sans visserie Largeur Diamètre Nb de trous Entraxe Déport Center bore 9 17 6 135/139.7 12 106.1 se monte sur le véhicule avec de possibles modifications de carrosserie (nous consulter pour confirmer la compatibilité de votre véhicule)

Référence : **BA845790655+12**  
Prix : **304,00 € TTC/PIECE**

## JANTES ALUMINIUM RENFORCÉES / RAID



### JANTE ALUMINIUM MANANO BLACK 8.5 X 18 ENTRAXE 6 X 139.7 DEPORT 20

JANTE ALUMINIUM SPECIAL CHARGES LOURDES finition : black moulée sous pression spécialement conçue pour les raids avec indice de charge jusqu'à 1400kg alliage spécifique (Al Si 7% Mg Sr) traitement thermique Insert acier anti-desserrement Livrée sans visserie Largeur Diamètre Nb de trous Entraxe Déport Center bore 8.5 18 6 139.7 20 106.1 se monte sur le véhicule avec de possibles modifications de carrosserie (nous consulter pour confirmer la...)

Référence : **MAN87BK**  
Prix : **444,00 € TTC/PIECE**



### JANTE ALUMINIUM MANANO SILVER 8.5 X 18 ENTRAXE 6 X 139.7 DEPORT 20

JANTE ALUMINIUM SPECIAL CHARGES LOURDES finition : silver moulée sous pression spécialement conçue pour les raids avec indice de charge jusqu'à 1400kg alliage spécifique (Al Si 7% Mg Sr) traitement thermique Insert acier anti-desserrement Livrée sans visserie Largeur Diamètre Nb de trous Entraxe Déport Center bore 8.5 18 6 139.7 20 106.1 se monte sur le véhicule avec de possibles modifications de carrosserie (nous consulter pour confirmer la...)

Référence : **MAN87SI**  
Prix : **444,00 € TTC/PIECE**



### JANTE ALUMINIUM RENFORCE RAID EVO CORSE DAKAR ZERO 8x17" ET 30 NOIR BRILLANT POUR FORD RANGER ET RANGER RAPTOR

La jante Dakar Zéro, issue de la Dakar Corse, spécialement développée pour la compétition, est la version dédiée aux véhicules tout terrain. Les rayons internes du bord de la jante ont un profil qui rentre vers le centre, ce qui permet d'avoir un déport négatif protégeant les pièces mécaniques des gravillons et du sable et conçu pour laisser suffisamment d'espace pour les gros freins. Structure très résistante en alliage léger AS7, avec traitement thermique T6 conformément aux réglementations...

**Informations Techniques :**

charge maximum : 1400kg prévoir le kit de montage A3.000083.03 comprenant la visserie spécifique et cache moyeu (pour une jante)  
Taille : 8x17" Déport : ET 30 Entraxe : 6x139.7 Alésage : 93.1mm  
Couleur : Noir brillant

**Référence : SE4160053141**

Prix : **385,00 € TTC/PIECE**



### JANTE ALUMINIUM RENFORCE RAID EVO CORSE DAKAR ZERO 8x17" ET 30 NOIR MAT POUR FORD RANGER ET RANGER RAPTOR

La jante Dakar Zéro, issue de la Dakar Corse, spécialement développée pour la compétition, est la version dédiée aux véhicules tout terrain. Les rayons internes du bord de la jante ont un profil qui rentre vers le centre, ce qui permet d'avoir un déport négatif protégeant les pièces mécaniques des gravillons et du sable et conçu pour laisser suffisamment d'espace pour les gros freins. Structure très résistante en alliage léger AS7, avec traitement thermique T6 conformément aux réglementations...

**Informations Techniques :**

charge maximum : 1400kg prévoir le kit de montage A3.000083.03 comprenant la visserie spécifique et cache moyeu (pour une jante)  
Taille : 8x17" Déport : ET 30 Entraxe : 6x139.7 Alésage : 93.1mm  
Couleur : Noir mat

**Référence : SE4160053041**

Prix : **365,00 € TTC/PIECE**



**JANTE ALUMINIUM RENFORCÉE EVO CORSE  
ATLAS BL ANTHRACITE 8x17" ET 20 SANS RING  
POUR FORD RANGER ET RAPTOR**

ATLAS BL est la nouvelle roue de la gamme tout-terrain d'EvoCorse. Il s'agit d'une roue en alliage durable avec un profil en 12 rayons qui se trouve entièrement à l'intérieur de la jante du pneu pour protéger les rayons et les composants mécaniques du gravier et du sable. Le revêtement en poudre à trois couches donne à la roue une résistance à l'usure supérieure à la moyenne, ainsi qu'un aspect constamment bien entretenu même après les sorties les plus difficiles. La configuration BL...

**Informations Techniques :**

*VENDU SANS RING ! Indice de charge : 1250Kg Taille : 8x17" Déport : ET 30 Entraxe : 6x139.7 Alésage : 93.1mm Couleur ANTHRACITE*

**Référence : SE547011B051**  
Prix : **381,00 € TTC/PIECE**



**JANTE ALUMINIUM RENFORCÉE EVO CORSE  
ATLAS BL ANTHRACITE 8x17" SANS RING**

ATLAS BL est la nouvelle roue de la gamme tout-terrain d'EvoCorse. Il s'agit d'une roue en alliage durable avec un profil en 12 rayons qui se trouve entièrement à l'intérieur de la jante du pneu pour protéger les rayons et les composants mécaniques du gravier et du sable. Le revêtement en poudre à trois couches donne à la roue une résistance à l'usure supérieure à la moyenne, ainsi qu'un aspect constamment bien entretenu même après les sorties les plus difficiles. La configuration BL...

**Informations Techniques :**

*Indice de charge : 1400Kg poids : entre 14 et 17kg selon les spécificités choisies Entraxe et déport à confirmer selon le véhicule (Entraxe possible de 114 à 150) Déport avec ring de protection entre -40 et +45 Déport avec Ring Beadlock entre -52 et +32 Poids entre 15.9 et 16.9Kg Couleur ANTHRACITE*

**Référence : ATLAS-BL-AN**  
Prix : **388,00 € TTC/PIECE**



### JANTE ALUMINIUM RENFORCÉE EVO CORSE ATLAS BL ANTHRACITE AVEC RING BEADLOCK ALUMINIUM 9X17"

ATLAS BL est la nouvelle roue de la gamme tout-terrain d'EvoCorse. Il s'agit d'une roue en alliage durable avec un profil en 12 rayons qui se trouve entièrement à l'intérieur de la jante du pneu pour protéger les rayons et les composants mécaniques du gravier et du sable. Le revêtement en poudre à trois couches donne à la roue une résistance à l'usure supérieure à la moyenne, ainsi qu'un aspect constamment bien entretenu même après les sorties les plus difficiles. La configuration BL...

#### Informations Techniques :

Indice de charge : 1250Kg Entraxe et déport à confirmer selon le véhicule (Entraxe possible de 114 à 150) Déport avec Ring Beadlock entre -40 et +45 Poids entre 16.5 et 18.1Kg Couleur ANTHRACITE

Référence : **ATLAS-BL-AN-RING-BL-A**

Prix : **585,00 € TTC/KIT**



### JANTE ALUMINIUM RENFORCÉE EVO CORSE ATLAS BL ANTHRACITE AVEC RING BEADLOCK CUIVRÉ 9X17"

ATLAS BL est la nouvelle roue de la gamme tout-terrain d'EvoCorse. Il s'agit d'une roue en alliage durable avec un profil en 12 rayons qui se trouve entièrement à l'intérieur de la jante du pneu pour protéger les rayons et les composants mécaniques du gravier et du sable. Le revêtement en poudre à trois couches donne à la roue une résistance à l'usure supérieure à la moyenne, ainsi qu'un aspect constamment bien entretenu même après les sorties les plus difficiles. La configuration BL...

#### Informations Techniques :

Indice de charge : 1250Kg Entraxe et déport à confirmer selon le véhicule (Entraxe possible de 114 à 150) Déport avec Ring Beadlock entre -40 et +45 Poids entre 16.5 et 18.1Kg Couleur ANTHRACITE

Référence : **ATLAS-BL-AN-RING-BL-G**

Prix : **585,00 € TTC/KIT**



### JANTE ALUMINIUM RENFORCÉE EVO CORSE ATLAS BL ANTHRACITE AVEC RING BEADLOCK NOIR 9X17"

ATLAS BL est la nouvelle roue de la gamme tout-terrain d'EvoCorse. Il s'agit d'une roue en alliage durable avec un profil en 12 rayons qui se trouve entièrement à l'intérieur de la jante du pneu pour protéger les rayons et les composants mécaniques du gravier et du sable. Le revêtement en poudre à trois couches donne à la roue une résistance à l'usure supérieure à la moyenne, ainsi qu'un aspect constamment bien entretenu même après les sorties les plus difficiles. La configuration BL...

#### Informations Techniques :

Indice de charge : 1250Kg Entraxe et déport à confirmer selon le véhicule (Entraxe possible de 114 à 150) Déport avec Ring Beadlock entre -40 et +45 Poids entre 16.5 et 18.1Kg Couleur ANTHRACITE

Référence : **ATLAS-BL-AN-RING-BL-B**

Prix : **585,00 € TTC/KIT**



### JANTE ALUMINIUM RENFORCÉE EVO CORSE ATLAS BL ANTHRACITE AVEC RING DE PROTECTION 8x17"

ATLAS BL est la nouvelle roue de la gamme tout-terrain d'EvoCorse. Il s'agit d'une roue en alliage durable avec un profil en 12 rayons qui se trouve entièrement à l'intérieur de la jante du pneu pour protéger les rayons et les composants mécaniques du gravier et du sable. Le revêtement en poudre à trois couches donne à la roue une résistance à l'usure supérieure à la moyenne, ainsi qu'un aspect constamment bien entretenu même après les sorties les plus difficiles. La configuration BL...

#### Informations Techniques :

Indice de charge : 1250Kg Entraxe et déport à confirmer selon le véhicule (Entraxe possible de 114 à 150) Déport avec Ring Beadlock entre -40 et +33 Poids entre 15.1 et 16.1Kg Couleur ANTHRACITE

Référence : **ATLAS-BL-AN-RING-PRO**

Prix : **512,00 € TTC/KIT**



**JANTE ALUMINIUM RENFORCÉE EVO CORSE  
ATLAS BL BLANC 8x17" AVEC RING DE  
PROTECTION**

ATLAS BL est la nouvelle roue de la gamme tout-terrain d'EvoCorse. Il s'agit d'une roue en alliage durable avec un profil en 12 rayons qui se trouve entièrement à l'intérieur de la jante du pneu pour protéger les rayons et les composants mécaniques du gravier et du sable. Le revêtement en poudre à trois couches donne à la roue une résistance à l'usure supérieure à la moyenne, ainsi qu'un aspect constamment bien entretenu même après les sorties les plus difficiles. La configuration BL...

**Informations Techniques :**

*Indice de charge : 1250Kg Entraxe et déport à confirmer selon le véhicule (Entraxe possible de 114 à 150) Déport avec Ring Beadlock entre -40 et +33 Poids entre 15.1 et 16.1Kg Couleur BLANC MAT*

**Référence : ATLAS-BL-W-RING-PRO**

Prix : **500,00 € TTC/KIT**



**JANTE ALUMINIUM RENFORCÉE EVO CORSE  
ATLAS BL BLANC 8x17" SANS RING**

ATLAS BL est la nouvelle roue de la gamme tout-terrain d'EvoCorse. Il s'agit d'une roue en alliage durable avec un profil en 12 rayons qui se trouve entièrement à l'intérieur de la jante du pneu pour protéger les rayons et les composants mécaniques du gravier et du sable. Le revêtement en poudre à trois couches donne à la roue une résistance à l'usure supérieure à la moyenne, ainsi qu'un aspect constamment bien entretenu même après les sorties les plus difficiles. La configuration BL...

**Informations Techniques :**

*Indice de charge : 1400Kg Entraxe et déport à confirmer selon le véhicule (Entraxe possible de 114 à 150) Déport avec ring de protection entre -40 et +45 Déport avec Ring Beadlock entre -52 et +32 Poids entre 15.9 et 16.9Kg Couleur BLANC MAT*

**Référence : ATLAS-BL-W**

Prix : **369,00 € TTC/PIECE**



### JANTE ALUMINIUM RENFORCÉE EVO CORSE ATLAS BL BLANC AVEC RING BEADLOCK ALUMINIUM 9x17"

ATLAS BL est la nouvelle roue de la gamme tout-terrain d'EvoCorse. Il s'agit d'une roue en alliage durable avec un profil en 12 rayons qui se trouve entièrement à l'intérieur de la jante du pneu pour protéger les rayons et les composants mécaniques du gravier et du sable. Le revêtement en poudre à trois couches donne à la roue une résistance à l'usure supérieure à la moyenne, ainsi qu'un aspect constamment bien entretenu même après les sorties les plus difficiles. La configuration BL...

**Informations Techniques :**

*Indice de charge : 1250Kg Entraxe et déport à confirmer selon le véhicule (Entraxe possible de 114 à 150) Déport avec Ring Beadlock entre -40 et +45 Poids entre 16.5 et 18.1Kg Couleur BLANC MAT*

**Référence : ATLAS-BL-W-RING-BL-A**

Prix : **573,00 € TTC/KIT**



### JANTE ALUMINIUM RENFORCÉE EVO CORSE ATLAS BL BLANC AVEC RING BEADLOCK CUIVRÉ 9x17"

ATLAS BL est la nouvelle roue de la gamme tout-terrain d'EvoCorse. Il s'agit d'une roue en alliage durable avec un profil en 12 rayons qui se trouve entièrement à l'intérieur de la jante du pneu pour protéger les rayons et les composants mécaniques du gravier et du sable. Le revêtement en poudre à trois couches donne à la roue une résistance à l'usure supérieure à la moyenne, ainsi qu'un aspect constamment bien entretenu même après les sorties les plus difficiles. La configuration BL...

**Informations Techniques :**

*Indice de charge : 1250Kg Entraxe et déport à confirmer selon le véhicule (Entraxe possible de 114 à 150) Déport avec Ring Beadlock entre -40 et +45 Poids entre 16.5 et 18.1Kg Couleur BLANC MAT*

**Référence : ATLAS-BL-W-RING-BL-G**

Prix : **573,00 € TTC/KIT**



### JANTE ALUMINIUM RENFORCÉE EVO CORSE ATLAS BL BLANC AVEC RING BEADLOCK NOIR 9x17"

ATLAS BL est la nouvelle roue de la gamme tout-terrain d'EvoCorse. Il s'agit d'une roue en alliage durable avec un profil en 12 rayons qui se trouve entièrement à l'intérieur de la jante du pneu pour protéger les rayons et les composants mécaniques du gravier et du sable. Le revêtement en poudre à trois couches donne à la roue une résistance à l'usure supérieure à la moyenne, ainsi qu'un aspect constamment bien entretenu même après les sorties les plus difficiles. La configuration BL...

**Informations Techniques :**

*Indice de charge : 1250Kg Entraxe et déport à confirmer selon le véhicule (Entraxe possible de 114 à 150) Déport avec Ring Beadlock entre -40 et +45 Poids entre 16.5 et 18.1Kg Couleur BLANC MAT*

**Référence : ATLAS-BL-W-RING-BL-B**

Prix : **573,00 € TTC/KIT**



### JANTE ALUMINIUM RENFORCÉE EVO CORSE ATLAS BL BLANC MAT 8x17" ET 20 SANS RING POUR FORD RANGER ET RAPTOR

ATLAS BL est la nouvelle roue de la gamme tout-terrain d'EvoCorse. Il s'agit d'une roue en alliage durable avec un profil en 12 rayons qui se trouve entièrement à l'intérieur de la jante du pneu pour protéger les rayons et les composants mécaniques du gravier et du sable. Le revêtement en poudre à trois couches donne à la roue une résistance à l'usure supérieure à la moyenne, ainsi qu'un aspect constamment bien entretenu même après les sorties les plus difficiles. La configuration BL...

**Informations Techniques :**

*VENDU SANS RING ! Indice de charge : 1400Kg Taille : 8x17" Déport : ET 30 Entraxe : 6x139.7 Alésage : 93.1mm Couleur BLANC MAT*

**Référence : SE547011B011**

Prix : **369,00 € TTC/PIECE**

## EQUIPEMENTS POUR FORD RANGER 2023 - PXIV



COULEUR PRÉSENTÉE : BRONZE MAT

### JANTE ALUMINIUM RENFORCÉE EVO CORSE ATLAS BL BRONZE BRILLANT 8x17" AVEC RING DE PROTECTION

ATLAS BL est la nouvelle roue de la gamme tout-terrain d'EvoCorse. Il s'agit d'une roue en alliage durable avec un profil en 12 rayons qui se trouve entièrement à l'intérieur de la jante du pneu pour protéger les rayons et les composants mécaniques du gravier et du sable. Le revêtement en poudre à trois couches donne à la roue une résistance à l'usure supérieure à la moyenne, ainsi qu'un aspect constamment bien entretenu même après les sorties les plus difficiles. La configuration BL...

#### Informations Techniques :

Indice de charge : 1250Kg Entraxe et déport à confirmer selon le véhicule (Entraxe possible de 114 à 150) Déport avec Ring Beadlock entre -40 et +33 Poids entre 15.1 et 16.1Kg Couleur BRONZE BRILLANT

Référence : ATLAS-BL-BZB-RING-PRO

Prix : 512,00 € TTC/KIT



COULEUR PRÉSENTÉE : BRONZE MAT

### JANTE ALUMINIUM RENFORCÉE EVO CORSE ATLAS BL BRONZE BRILLANT 8x17" SANS RING

ATLAS BL est la nouvelle roue de la gamme tout-terrain d'EvoCorse. Il s'agit d'une roue en alliage durable avec un profil en 12 rayons qui se trouve entièrement à l'intérieur de la jante du pneu pour protéger les rayons et les composants mécaniques du gravier et du sable. Le revêtement en poudre à trois couches donne à la roue une résistance à l'usure supérieure à la moyenne, ainsi qu'un aspect constamment bien entretenu même après les sorties les plus difficiles. La configuration BL...

#### Informations Techniques :

Indice de charge : 1400Kg Entraxe et déport à confirmer selon le véhicule (Entraxe possible de 114 à 150) Déport avec ring de protection entre -40 et +45 Déport avec Ring Beadlock entre -52 et +32 Poids entre 15.9 et 16.9Kg Couleur BRONZE BRILLANT

Référence : ATLAS-BL-BZB

Prix : 388,00 € TTC/PIECE



**COULEUR PRÉSENTÉE : ANTHRACITE**

### JANTE ALUMINIUM RENFORCÉE EVO CORSE ATLAS BL BRONZE BRILLANT AVEC RING BEADLOCK ALUMINIUM 9x17"

ATLAS BL est la nouvelle roue de la gamme tout-terrain d'EvoCorse. Il s'agit d'une roue en alliage durable avec un profil en 12 rayons qui se trouve entièrement à l'intérieur de la jante du pneu pour protéger les rayons et les composants mécaniques du gravier et du sable. Le revêtement en poudre à trois couches donne à la roue une résistance à l'usure supérieure à la moyenne, ainsi qu'un aspect constamment bien entretenu même après les sorties les plus difficiles. La configuration BL...

**Informations Techniques :**

*Indice de charge : 1250Kg Entraxe et déport à confirmer selon le véhicule (Entraxe possible de 114 à 150) Déport avec Ring Beadlock entre -40 et +45 Poids entre 16.5 et 18.1Kg Couleur BRONZE BRILLANT*

**Référence : ATLAS-BL-BZB-RING-BL-A**

Prix : **585,00 € TTC/KIT**



**COULEUR PRÉSENTÉE : BRONZE MAT**

### JANTE ALUMINIUM RENFORCÉE EVO CORSE ATLAS BL BRONZE BRILLANT AVEC RING BEADLOCK CUIVRÉ 9x17"

ATLAS BL est la nouvelle roue de la gamme tout-terrain d'EvoCorse. Il s'agit d'une roue en alliage durable avec un profil en 12 rayons qui se trouve entièrement à l'intérieur de la jante du pneu pour protéger les rayons et les composants mécaniques du gravier et du sable. Le revêtement en poudre à trois couches donne à la roue une résistance à l'usure supérieure à la moyenne, ainsi qu'un aspect constamment bien entretenu même après les sorties les plus difficiles. La configuration BL...

**Informations Techniques :**

*Indice de charge : 1250Kg Entraxe et déport à confirmer selon le véhicule (Entraxe possible de 114 à 150) Déport avec Ring Beadlock entre -40 et +45 Poids entre 16.5 et 18.1Kg Couleur BRONZE BRILLANT*

**Référence : ATLAS-BL-BZB-RING-BL-G**

Prix : **585,00 € TTC/KIT**



COULEUR PRÉSENTÉE : BRONZE MAT

### JANTE ALUMINIUM RENFORCÉE EVO CORSE ATLAS BL BRONZE BRILLANT AVEC RING BEADLOCK NOIR 9x17"

ATLAS BL est la nouvelle roue de la gamme tout-terrain d'EvoCorse. Il s'agit d'une roue en alliage durable avec un profil en 12 rayons qui se trouve entièrement à l'intérieur de la jante du pneu pour protéger les rayons et les composants mécaniques du gravier et du sable. Le revêtement en poudre à trois couches donne à la roue une résistance à l'usure supérieure à la moyenne, ainsi qu'un aspect constamment bien entretenu même après les sorties les plus difficiles. La configuration BL...

**Informations Techniques :**

*Indice de charge : 1250Kg Entraxe et déport à confirmer selon le véhicule (Entraxe possible de 114 à 150) Déport avec Ring Beadlock entre -40 et +45 Poids entre 16.5 et 18.1Kg Couleur BRONZE BRILLANT*

**Référence : ATLAS-BL-BZB-RING-BL-B**

Prix : **585,00 € TTC/KIT**



COULEUR PRÉSENTÉE : BRONZE MAT

### JANTE ALUMINIUM RENFORCÉE EVO CORSE ATLAS BL BRONZE BRILLANT 8x17" ET 20 SANS RING POUR FORD RANGER ET RAPTOR

ATLAS BL est la nouvelle roue de la gamme tout-terrain d'EvoCorse. Il s'agit d'une roue en alliage durable avec un profil en 12 rayons qui se trouve entièrement à l'intérieur de la jante du pneu pour protéger les rayons et les composants mécaniques du gravier et du sable. Le revêtement en poudre à trois couches donne à la roue une résistance à l'usure supérieure à la moyenne, ainsi qu'un aspect constamment bien entretenu même après les sorties les plus difficiles. La configuration BL...

**Informations Techniques :**

*VENDU SANS RING ! Indice de charge : 1250Kg Taille : 8x17" Déport : ET 30 Entraxe : 6x139.7 Alésage : 93.1mm Couleur BRONZE BRILLANT*

**Référence : SE547011B221**

Prix : **381,00 € TTC/PIECE**



### JANTE ALUMINIUM RENFORCÉE EVO CORSE ATLAS BL BRONZE MAT 8x17" AVEC RING DE PROTECTION

ATLAS BL est la nouvelle roue de la gamme tout-terrain d'EvoCorse. Il s'agit d'une roue en alliage durable avec un profil en 12 rayons qui se trouve entièrement à l'intérieur de la jante du pneu pour protéger les rayons et les composants mécaniques du gravier et du sable. Le revêtement en poudre à trois couches donne à la roue une résistance à l'usure supérieure à la moyenne, ainsi qu'un aspect constamment bien entretenu même après les sorties les plus difficiles. La configuration BL...

**Informations Techniques :**

*Indice de charge : 1250Kg Entraxe et déport à confirmer selon le véhicule (Entraxe possible de 114 à 150) Déport avec Ring Beadlock entre -40 et +33 Poids entre 15.1 et 16.1Kg Couleur BRONZE MAT*

**Référence : ATLAS-BL-BZM-RING-PRO**

Prix : **512,00 € TTC/KIT**



### JANTE ALUMINIUM RENFORCÉE EVO CORSE ATLAS BL BRONZE MAT 8x17" ET 20 SANS RING POUR FORD RANGER ET RANGER RAPTOR

ATLAS BL est la nouvelle roue de la gamme tout-terrain d'EvoCorse. Il s'agit d'une roue en alliage durable avec un profil en 12 rayons qui se trouve entièrement à l'intérieur de la jante du pneu pour protéger les rayons et les composants mécaniques du gravier et du sable. Le revêtement en poudre à trois couches donne à la roue une résistance à l'usure supérieure à la moyenne, ainsi qu'un aspect constamment bien entretenu même après les sorties les plus difficiles. La configuration BL...

**Informations Techniques :**

*VENDU SANS RING ! Indice de charge : 1250Kg Taille : 8x17" Déport : ET 30 Entraxe : 6x139.7 Alésage : 93.1mm Couleur BRONZE MAT*

**Référence : SE547011B111**

Prix : **381,00 € TTC/PIECE**



COULEUR PRÉSENTÉE : ANTHRACITE

### JANTE ALUMINIUM RENFORCÉE EVO CORSE ATLAS BL BRONZE MAT AVEC RING BEADLOCK ALUMINIUM 9x17"

ATLAS BL est la nouvelle roue de la gamme tout-terrain d'EvoCorse. Il s'agit d'une roue en alliage durable avec un profil en 12 rayons qui se trouve entièrement à l'intérieur de la jante du pneu pour protéger les rayons et les composants mécaniques du gravier et du sable. Le revêtement en poudre à trois couches donne à la roue une résistance à l'usure supérieure à la moyenne, ainsi qu'un aspect constamment bien entretenu même après les sorties les plus difficiles. La configuration BL...

**Informations Techniques :**

*Indice de charge : 1250Kg Entraxe et déport à confirmer selon le véhicule (Entraxe possible de 114 à 150) Déport avec Ring Beadlock entre -40 et +45 Poids entre 16.5 et 18.1Kg Couleur BRONZE MAT*

**Référence : ATLAS-BL-BZM-RING-GL-A**

Prix : **585,00 € TTC/KIT**



### JANTE ALUMINIUM RENFORCÉE EVO CORSE ATLAS BL BRONZE MAT AVEC RING BEADLOCK CUIVRÉ 9x17"

ATLAS BL est la nouvelle roue de la gamme tout-terrain d'EvoCorse. Il s'agit d'une roue en alliage durable avec un profil en 12 rayons qui se trouve entièrement à l'intérieur de la jante du pneu pour protéger les rayons et les composants mécaniques du gravier et du sable. Le revêtement en poudre à trois couches donne à la roue une résistance à l'usure supérieure à la moyenne, ainsi qu'un aspect constamment bien entretenu même après les sorties les plus difficiles. La configuration BL...

**Informations Techniques :**

*Indice de charge : 1250Kg Entraxe et déport à confirmer selon le véhicule (Entraxe possible de 114 à 150) Déport avec Ring Beadlock entre -40 et +45 Poids entre 16.5 et 18.1Kg Couleur BRONZE MAT*

**Référence : ATLAS-BL-BZM-RING-GL-G**

Prix : **585,00 € TTC/KIT**

**JANTE ALUMINIUM RENFORCÉE EVO CORSE  
ATLAS BL BRONZE MAT AVEC RING BEADLOCK  
NOIR 9x17"**

ATLAS BL est la nouvelle roue de la gamme tout-terrain d'EvoCorse. Il s'agit d'une roue en alliage durable avec un profil en 12 rayons qui se trouve entièrement à l'intérieur de la jante du pneu pour protéger les rayons et les composants mécaniques du gravier et du sable. Le revêtement en poudre à trois couches donne à la roue une résistance à l'usure supérieure à la moyenne, ainsi qu'un aspect constamment bien entretenu même après les sorties les plus difficiles. La configuration BL...

**Informations Techniques :**

*Indice de charge : 1250Kg Entraxe et déport à confirmer selon le véhicule (Entraxe possible de 114 à 150) Déport avec Ring Beadlock entre -40 et +45 Poids entre 16.5 et 18.1Kg Couleur BRONZE MAT*

**Référence : ATLAS-BL-BZM-RING-GL-B****Prix : 585,00 € TTC/KIT****JANTE ALUMINIUM RENFORCÉE EVO CORSE  
ATLAS BL NOIR BRILLANT 8x17" AVEC RING DE  
PROTECTION**

ATLAS BL est la nouvelle roue de la gamme tout-terrain d'EvoCorse. Il s'agit d'une roue en alliage durable avec un profil en 12 rayons qui se trouve entièrement à l'intérieur de la jante du pneu pour protéger les rayons et les composants mécaniques du gravier et du sable. Le revêtement en poudre à trois couches donne à la roue une résistance à l'usure supérieure à la moyenne, ainsi qu'un aspect constamment bien entretenu même après les sorties les plus difficiles. La configuration BL...

**Informations Techniques :**

*Indice de charge : 1250Kg Entraxe et déport à confirmer selon le véhicule (Entraxe possible de 114 à 150) Déport avec Ring Beadlock entre -40 et +33 Poids entre 15.1 et 16.1Kg Couleur NOIR BRILLANT*

**Référence : ATLAS-BL-BB-RING-PRO****Prix : 512,00 € TTC/KIT**



### JANTE ALUMINIUM RENFORCÉE EVO CORSE ATLAS BL NOIR BRILLANT 8x17" SANS RING

ATLAS BL est la nouvelle roue de la gamme tout-terrain d'EvoCorse. Il s'agit d'une roue en alliage durable avec un profil en 12 rayons qui se trouve entièrement à l'intérieur de la jante du pneu pour protéger les rayons et les composants mécaniques du gravier et du sable. Le revêtement en poudre à trois couches donne à la roue une résistance à l'usure supérieure à la moyenne, ainsi qu'un aspect constamment bien entretenu même après les sorties les plus difficiles. La configuration BL...

#### Informations Techniques :

Indice de charge : 1400Kg Entraxe et déport à confirmer selon le véhicule (Entraxe possible de 114 à 150) Déport avec ring de protection entre -40 et +45 Déport avec Ring Beadlock entre -52 et +32 Poids entre 15.9 et 16.9Kg Couleur NOIR BRILLANT

Référence : ATLAS-BL-BB

Prix : 388,00 € TTC/PIECE



### JANTE ALUMINIUM RENFORCÉE EVO CORSE ATLAS BL NOIR BRILLANT AVEC RING BEADLOCK ALUMINIUM 9x17"

ATLAS BL est la nouvelle roue de la gamme tout-terrain d'EvoCorse. Il s'agit d'une roue en alliage durable avec un profil en 12 rayons qui se trouve entièrement à l'intérieur de la jante du pneu pour protéger les rayons et les composants mécaniques du gravier et du sable. Le revêtement en poudre à trois couches donne à la roue une résistance à l'usure supérieure à la moyenne, ainsi qu'un aspect constamment bien entretenu même après les sorties les plus difficiles. La configuration BL...

#### Informations Techniques :

Indice de charge : 1250Kg Entraxe et déport à confirmer selon le véhicule (Entraxe possible de 114 à 150) Déport avec Ring Beadlock entre -40 et +45 Poids entre 16.5 et 18.1Kg Couleur NOIR BRILLANT

Référence : ATLAS-BL-BB-RING-BL-A

Prix : 592,00 € TTC/KIT



### JANTE ALUMINIUM RENFORCÉE EVO CORSE ATLAS BL NOIR BRILLANT AVEC RING BEADLOCK CUIVRÉ 9x17"

ATLAS BL est la nouvelle roue de la gamme tout-terrain d'EvoCorse. Il s'agit d'une roue en alliage durable avec un profil en 12 rayons qui se trouve entièrement à l'intérieur de la jante du pneu pour protéger les rayons et les composants mécaniques du gravier et du sable. Le revêtement en poudre à trois couches donne à la roue une résistance à l'usure supérieure à la moyenne, ainsi qu'un aspect constamment bien entretenu même après les sorties les plus difficiles. La configuration BL...

#### Informations Techniques :

Indice de charge : 1250Kg Entraxe et déport à confirmer selon le véhicule (Entraxe possible de 114 à 150) Déport avec Ring Beadlock entre -40 et +45 Poids entre 16.5 et 18.1Kg Couleur NOIR BRILLANT

Référence : ATLAS-BL-BB-RING-BL-G

Prix : 585,00 € TTC/KIT



### JANTE ALUMINIUM RENFORCÉE EVO CORSE ATLAS BL NOIR BRILLANT AVEC RING BEADLOCK NOIR 9x17"

ATLAS BL est la nouvelle roue de la gamme tout-terrain d'EvoCorse. Il s'agit d'une roue en alliage durable avec un profil en 12 rayons qui se trouve entièrement à l'intérieur de la jante du pneu pour protéger les rayons et les composants mécaniques du gravier et du sable. Le revêtement en poudre à trois couches donne à la roue une résistance à l'usure supérieure à la moyenne, ainsi qu'un aspect constamment bien entretenu même après les sorties les plus difficiles. La configuration BL...

#### Informations Techniques :

Indice de charge : 1250Kg Entraxe et déport à confirmer selon le véhicule (Entraxe possible de 114 à 150) Déport avec Ring Beadlock entre -40 et +45 Poids entre 16.5 et 18.1Kg Couleur NOIR BRILLANT

Référence : ATLAS-BL-BB-RING-BL-B

Prix : 585,00 € TTC/KIT



### JANTE ALUMINIUM RENFORCÉE EVO CORSE ATLAS BL NOIR MAT 8x17" AVEC RING DE PROTECTION

ATLAS BL est la nouvelle roue de la gamme tout-terrain d'EvoCorse. Il s'agit d'une roue en alliage durable avec un profil en 12 rayons qui se trouve entièrement à l'intérieur de la jante du pneu pour protéger les rayons et les composants mécaniques du gravier et du sable. Le revêtement en poudre à trois couches donne à la roue une résistance à l'usure supérieure à la moyenne, ainsi qu'un aspect constamment bien entretenu même après les sorties les plus difficiles. La configuration BL...

**Informations Techniques :**

*Indice de charge : 1250Kg Entraxe et déport à confirmer selon le véhicule (Entraxe possible de 114 à 150) Déport avec Ring Beadlock entre -40 et +33 Poids entre 15.1 et 16.1Kg Couleur NOIR MAT*

**Référence : ATLAS-BL-BM-RING-PRO**

Prix : **500,00 € TTC/KIT**



### JANTE ALUMINIUM RENFORCÉE EVO CORSE ATLAS BL NOIR MAT 8x17" ET 20 SANS RING POUR FORD RANGER ET RAPTOR

ATLAS BL est la nouvelle roue de la gamme tout-terrain d'EvoCorse. Il s'agit d'une roue en alliage durable avec un profil en 12 rayons qui se trouve entièrement à l'intérieur de la jante du pneu pour protéger les rayons et les composants mécaniques du gravier et du sable. Le revêtement en poudre à trois couches donne à la roue une résistance à l'usure supérieure à la moyenne, ainsi qu'un aspect constamment bien entretenu même après les sorties les plus difficiles. La configuration BL...

**Informations Techniques :**

*VENDU SANS RING ! Indice de charge : 1250Kg Taille : 8x17" Déport : ET 30 Entraxe : 6x139.7 Alésage : 93.1mm Couleur NOIR MAT*

**Référence : SE547011B041**

Prix : **369,00 € TTC/PIECE**



### JANTE ALUMINIUM RENFORCÉE EVO CORSE ATLAS BL NOIR MAT 8x17" SANS RING

ATLAS BL est la nouvelle roue de la gamme tout-terrain d'EvoCorse. Il s'agit d'une roue en alliage durable avec un profil en 12 rayons qui se trouve entièrement à l'intérieur de la jante du pneu pour protéger les rayons et les composants mécaniques du gravier et du sable. Le revêtement en poudre à trois couches donne à la roue une résistance à l'usure supérieure à la moyenne, ainsi qu'un aspect constamment bien entretenu même après les sorties les plus difficiles. La configuration BL...

**Informations Techniques :**

*Indice de charge : 1400Kg Entraxe et déport à confirmer selon le véhicule (Entraxe possible de 114 à 150) Déport avec ring de protection entre -40 et +45 Déport avec Ring Beadlock entre -52 et +32 Poids entre 15.9 et 16.9Kg Couleur NOIR MAT*

**Référence : ATLAS-BL-BM**  
Prix : **369,00 € TTC/PIECE**



### JANTE ALUMINIUM RENFORCÉE EVO CORSE ATLAS BL NOIR MAT AVEC RING BEADLOCK ALUMINIUM 9x17"

ATLAS BL est la nouvelle roue de la gamme tout-terrain d'EvoCorse. Il s'agit d'une roue en alliage durable avec un profil en 12 rayons qui se trouve entièrement à l'intérieur de la jante du pneu pour protéger les rayons et les composants mécaniques du gravier et du sable. Le revêtement en poudre à trois couches donne à la roue une résistance à l'usure supérieure à la moyenne, ainsi qu'un aspect constamment bien entretenu même après les sorties les plus difficiles. La configuration BL...

**Informations Techniques :**

*Indice de charge : 1250Kg Entraxe et déport à confirmer selon le véhicule (Entraxe possible de 114 à 150) Déport avec Ring Beadlock entre -40 et +45 Poids entre 16.5 et 18.1Kg Couleur NOIR MAT*

**Référence : ATLAS-BL-BM-RING-BL-A**  
Prix : **573,00 € TTC/KIT**



### JANTE ALUMINIUM RENFORCÉE EVO CORSE ATLAS BL NOIR MAT AVEC RING BEADLOCK CUIVRÉ 9x17"

ATLAS BL est la nouvelle roue de la gamme tout-terrain d'EvoCorse. Il s'agit d'une roue en alliage durable avec un profil en 12 rayons qui se trouve entièrement à l'intérieur de la jante du pneu pour protéger les rayons et les composants mécaniques du gravier et du sable. Le revêtement en poudre à trois couches donne à la roue une résistance à l'usure supérieure à la moyenne, ainsi qu'un aspect constamment bien entretenu même après les sorties les plus difficiles. La configuration BL...

#### Informations Techniques :

Indice de charge : 1250Kg Entraxe et déport à confirmer selon le véhicule (Entraxe possible de 114 à 150) Déport avec Ring Beadlock entre -40 et +45 Poids entre 16.5 et 18.1Kg Couleur NOIR MAT

Référence : **ATLAS-BL-BM-RING-BL-G**

Prix : **573,00 € TTC/KIT**



### JANTE ALUMINIUM RENFORCÉE EVO CORSE ATLAS BL NOIR MAT AVEC RING BEADLOCK NOIR 9x17"

ATLAS BL est la nouvelle roue de la gamme tout-terrain d'EvoCorse. Il s'agit d'une roue en alliage durable avec un profil en 12 rayons qui se trouve entièrement à l'intérieur de la jante du pneu pour protéger les rayons et les composants mécaniques du gravier et du sable. Le revêtement en poudre à trois couches donne à la roue une résistance à l'usure supérieure à la moyenne, ainsi qu'un aspect constamment bien entretenu même après les sorties les plus difficiles. La configuration BL...

#### Informations Techniques :

Indice de charge : 1250Kg Entraxe et déport à confirmer selon le véhicule (Entraxe possible de 114 à 150) Déport avec Ring Beadlock entre -40 et +45 Poids entre 16.5 et 18.1Kg Couleur NOIR MAT

Référence : **ATLAS-BL-BM-RING-BL-B**

Prix : **573,00 € TTC/KIT**



COULEUR PRÉSENTÉE : BRONZE MAT

### JANTE ALUMINIUM RENFORCÉE EVO CORSE ATLAS BL OR 8x17" AVEC RING DE PROTECTION

ATLAS BL est la nouvelle roue de la gamme tout-terrain d'EvoCorse. Il s'agit d'une roue en alliage durable avec un profil en 12 rayons qui se trouve entièrement à l'intérieur de la jante du pneu pour protéger les rayons et les composants mécaniques du gravier et du sable. Le revêtement en poudre à trois couches donne à la roue une résistance à l'usure supérieure à la moyenne, ainsi qu'un aspect constamment bien entretenu même après les sorties les plus difficiles. La configuration BL...

**Informations Techniques :**

*Indice de charge : 1250Kg Entraxe et déport à confirmer selon le véhicule (Entraxe possible de 114 à 150) Déport avec Ring Beadlock entre -40 et +33 Poids entre 15.1 et 16.1Kg Couleur OR*

**Référence : ATLAS-BL-OR-RING-PRO**

Prix : **512,00 € TTC/KIT**



COULEUR PRÉSENTÉE : BRONZE MAT

### JANTE ALUMINIUM RENFORCÉE EVO CORSE ATLAS BL OR 8x17" ET 20 SANS RING POUR FORD RANGER ET RAPTOR

ATLAS BL est la nouvelle roue de la gamme tout-terrain d'EvoCorse. Il s'agit d'une roue en alliage durable avec un profil en 12 rayons qui se trouve entièrement à l'intérieur de la jante du pneu pour protéger les rayons et les composants mécaniques du gravier et du sable. Le revêtement en poudre à trois couches donne à la roue une résistance à l'usure supérieure à la moyenne, ainsi qu'un aspect constamment bien entretenu même après les sorties les plus difficiles. La configuration BL...

**Informations Techniques :**

*VENDU SANS RING ! Indice de charge : 1250Kg Taille : 8x17" Déport : ET 30 Entraxe : 6x139.7 Alésage : 93.1mm Couleur OR*

**Référence : SE547011B021**

Prix : **381,00 € TTC/PIECE**



COULEUR PRÉSENTÉE : BRONZE MAT

### JANTE ALUMINIUM RENFORCÉE EVO CORSE ATLAS BL OR 8x17" SANS RING

ATLAS BL est la nouvelle roue de la gamme tout-terrain d'EvoCorse. Il s'agit d'une roue en alliage durable avec un profil en 12 rayons qui se trouve entièrement à l'intérieur de la jante du pneu pour protéger les rayons et les composants mécaniques du gravier et du sable. Le revêtement en poudre à trois couches donne à la roue une résistance à l'usure supérieure à la moyenne, ainsi qu'un aspect constamment bien entretenu même après les sorties les plus difficiles. La configuration BL...

**Informations Techniques :**

*Indice de charge : 1400Kg Entraxe et déport à confirmer selon le véhicule (Entraxe possible de 114 à 150) Déport avec ring de protection entre -40 et +45 Déport avec Ring Beadlock entre -52 et +32 Poids entre 15.9 et 16.9Kg Couleur OR*

**Référence : ATLAS-BL-OR**  
Prix : **388,00 € TTC/PIECE**



COULEUR PRÉSENTÉE : ANTHRACITE

### JANTE ALUMINIUM RENFORCÉE EVO CORSE ATLAS BL OR AVEC RING BEADLOCK ALUMINIUM 9x17"

ATLAS BL est la nouvelle roue de la gamme tout-terrain d'EvoCorse. Il s'agit d'une roue en alliage durable avec un profil en 12 rayons qui se trouve entièrement à l'intérieur de la jante du pneu pour protéger les rayons et les composants mécaniques du gravier et du sable. Le revêtement en poudre à trois couches donne à la roue une résistance à l'usure supérieure à la moyenne, ainsi qu'un aspect constamment bien entretenu même après les sorties les plus difficiles. La configuration BL...

**Informations Techniques :**

*Indice de charge : 1250Kg Entraxe et déport à confirmer selon le véhicule (Entraxe possible de 114 à 150) Déport avec Ring Beadlock entre -40 et +45 Poids entre 16.5 et 18.1Kg Couleur OR*

**Référence : ATLAS-BL-OR-RING-BL-A**  
Prix : **585,00 € TTC/KIT**



COULEUR PRÉSENTÉE : BRONZE MAT

### JANTE ALUMINIUM RENFORCÉE EVO CORSE ATLAS BL OR AVEC RING BEADLOCK CUIVRÉ 9x17"

ATLAS BL est la nouvelle roue de la gamme tout-terrain d'EvoCorse. Il s'agit d'une roue en alliage durable avec un profil en 12 rayons qui se trouve entièrement à l'intérieur de la jante du pneu pour protéger les rayons et les composants mécaniques du gravier et du sable. Le revêtement en poudre à trois couches donne à la roue une résistance à l'usure supérieure à la moyenne, ainsi qu'un aspect constamment bien entretenu même après les sorties les plus difficiles. La configuration BL...

**Informations Techniques :**

*Indice de charge : 1250Kg Entraxe et déport à confirmer selon le véhicule (Entraxe possible de 114 à 150) Déport avec Ring Beadlock entre -40 et +45 Poids entre 16.5 et 18.1Kg Couleur OR*

**Référence : ATLAS-BL-OR-RING-BL-G**

Prix : **585,00 € TTC/KIT**



COULEUR PRÉSENTÉE : BRONZE MAT

### JANTE ALUMINIUM RENFORCÉE EVO CORSE ATLAS BL OR AVEC RING BEADLOCK NOIR 9x17"

ATLAS BL est la nouvelle roue de la gamme tout-terrain d'EvoCorse. Il s'agit d'une roue en alliage durable avec un profil en 12 rayons qui se trouve entièrement à l'intérieur de la jante du pneu pour protéger les rayons et les composants mécaniques du gravier et du sable. Le revêtement en poudre à trois couches donne à la roue une résistance à l'usure supérieure à la moyenne, ainsi qu'un aspect constamment bien entretenu même après les sorties les plus difficiles. La configuration BL...

**Informations Techniques :**

*Indice de charge : 1250Kg Entraxe et déport à confirmer selon le véhicule (Entraxe possible de 114 à 150) Déport avec Ring Beadlock entre -40 et +45 Poids entre 16.5 et 18.1Kg Couleur OR*

**Référence : ATLAS-BL-OR-RING-BL-B**

Prix : **585,00 € TTC/KIT**



COULEUR PRÉSENTÉE / ANTHRACITE

### JANTE ALUMINIUM RENFORCÉE EVO CORSE ATLAS BL SILVER 8x17" AVEC RING DE PROTECTION

ATLAS BL est la nouvelle roue de la gamme tout-terrain d'EvoCorse. Il s'agit d'une roue en alliage durable avec un profil en 12 rayons qui se trouve entièrement à l'intérieur de la jante du pneu pour protéger les rayons et les composants mécaniques du gravier et du sable. Le revêtement en poudre à trois couches donne à la roue une résistance à l'usure supérieure à la moyenne, ainsi qu'un aspect constamment bien entretenu même après les sorties les plus difficiles. La configuration BL...

**Informations Techniques :**

*Indice de charge : 1250Kg Entraxe et déport à confirmer selon le véhicule (Entraxe possible de 114 à 150) Déport avec Ring Beadlock entre -40 et +33 Poids entre 15.1 et 16.1Kg Couleur SILVER*

**Référence : ATLAS-BL-SI-RING-PRO**

Prix : **512,00 € TTC/KIT**



COULEUR PRÉSENTÉE : ANTHRACITE

### JANTE ALUMINIUM RENFORCÉE EVO CORSE ATLAS BL SILVER 8x17" ET 20 SANS RING POUR FORD RANGER ET RAPTOR

ATLAS BL est la nouvelle roue de la gamme tout-terrain d'EvoCorse. Il s'agit d'une roue en alliage durable avec un profil en 12 rayons qui se trouve entièrement à l'intérieur de la jante du pneu pour protéger les rayons et les composants mécaniques du gravier et du sable. Le revêtement en poudre à trois couches donne à la roue une résistance à l'usure supérieure à la moyenne, ainsi qu'un aspect constamment bien entretenu même après les sorties les plus difficiles. La configuration BL...

**Informations Techniques :**

*VENDU SANS RING ! Indice de charge : 1250Kg Taille : 8x17" Déport : ET 30 Entraxe : 6x139.7 Alésage : 93.1mm Couleur SILVER*

**Référence : SE547011B031**

Prix : **381,00 € TTC/PIECE**



COULEUR PRÉSENTÉE / ANTHRACITE

### JANTE ALUMINIUM RENFORCÉE EVO CORSE ATLAS BL SILVER 8x17" SANS RING

ATLAS BL est la nouvelle JANTE de la gamme tout-terrain d'EvoCorse. Il s'agit d'une JANTE en alliage durable avec un profil en 12 rayons qui se trouve entièrement à l'intérieur de la jante du pneu pour protéger les rayons et les composants mécaniques du gravier et du sable. Le revêtement en poudre à trois couches donne à la roue une résistance à l'usure supérieure à la moyenne, ainsi qu'un aspect constamment bien entretenu même après les sorties les plus difficiles. La configuration BL...

#### Informations Techniques :

Indice de charge : 1400Kg Entraxe et déport à confirmer selon le véhicule (Entraxe possible de 114 à 150) Déport avec ring de protection entre -40 et +45 Déport avec Ring Beadlock entre -52 et +32 Poids entre 15.9 et 16.9Kg Couleur SILVER

Référence : ATLAS-BL-SI

Prix : 388,00 € TTC/PIECE



COULEUR PRÉSENTÉE : ANTHRACITE

### JANTE ALUMINIUM RENFORCÉE EVO CORSE ATLAS BL SILVER AVEC RING BEADLOCK ALUMINIUM 9x17"

ATLAS BL est la nouvelle JANTE de la gamme tout-terrain d'EvoCorse. Il s'agit d'une JANTE en alliage durable avec un profil en 12 rayons qui se trouve entièrement à l'intérieur de la jante du pneu pour protéger les rayons et les composants mécaniques du gravier et du sable. Le revêtement en poudre à trois couches donne à la roue une résistance à l'usure supérieure à la moyenne, ainsi qu'un aspect constamment bien entretenu même après les sorties les plus difficiles. La configuration BL...

#### Informations Techniques :

Indice de charge : 1250Kg Entraxe et déport à confirmer selon le véhicule (Entraxe possible de 114 à 150) Déport avec Ring Beadlock entre -40 et +45 Poids entre 16.5 et 18.1Kg Couleur SILVER

Référence : ATLAS-BL-SI-RING-BL-A

Prix : 585,00 € TTC/KIT

**COULEUR PRÉSENTÉE : ATHRACITE****JANTE ALUMINIUM RENFORCÉE EVO CORSE  
ATLAS BL SILVER AVEC RING BEADLOCK CUIVRÉ  
9x17"**

ATLAS BL est la nouvelle JANTE de la gamme tout-terrain d'EvoCorse. Il s'agit d'une JANTE en alliage durable avec un profil en 12 rayons qui se trouve entièrement à l'intérieur de la jante du pneu pour protéger les rayons et les composants mécaniques du gravier et du sable. Le revêtement en poudre à trois couches donne à la roue une résistance à l'usure supérieure à la moyenne, ainsi qu'un aspect constamment bien entretenu même après les sorties les plus difficiles. La configuration BL...

**Informations Techniques :**

*Indice de charge : 1250Kg Entraxe et déport à confirmer selon le véhicule (Entraxe possible de 114 à 150) Déport avec Ring Beadlock entre -40 et +45 Poids entre 16.5 et 18.1Kg Couleur SILVER*

**Référence : ATLAS-BL-SI-RING-BL-G****Prix : 585,00 € TTC/KIT****COULEUR PRÉSENTÉE : ANTHRACITE****JANTE ALUMINIUM RENFORCÉE EVO CORSE  
ATLAS BL SILVER AVEC RING BEADLOCK NOIR  
9x17"**

ATLAS BL est la nouvelle JANTE de la gamme tout-terrain d'EvoCorse. Il s'agit d'une JANTE en alliage durable avec un profil en 12 rayons qui se trouve entièrement à l'intérieur de la jante du pneu pour protéger les rayons et les composants mécaniques du gravier et du sable. Le revêtement en poudre à trois couches donne à la roue une résistance à l'usure supérieure à la moyenne, ainsi qu'un aspect constamment bien entretenu même après les sorties les plus difficiles. La configuration BL...

**Informations Techniques :**

*Indice de charge : 1250Kg Entraxe et déport à confirmer selon le véhicule (Entraxe possible de 114 à 150) Déport avec Ring Beadlock entre -40 et +45 Poids entre 16.5 et 18.1Kg Couleur SILVER*

**Référence : ATLAS-BL-SI-RING-BL-B****Prix : 585,00 € TTC/KIT**

## EQUIPEMENTS POUR FORD RANGER 2023 - PXIV



### JANTE ATLAS NK ANTHRACITE 8x17" ET 25 POUR FORD RANGER ET RAPTOR

Jante Evo Corse Atlas NK 8x17" ET25, entraxe 6x139.7, alésage 93.1 ANTHRACITE ATLAS NK est la nouvelle roue de la gamme tout-terrain d'EvoCorse. Il s'agit d'une roue en alliage durable avec un profil en 12 rayons qui se trouve entièrement à l'intérieur de la jante du pneu pour protéger les rayons et les composants mécaniques du gravier et du sable. Le revêtement en poudre à trois couches donne à la roue une résistance à l'usure supérieure à la moyenne, ainsi qu'un aspect constamment bien ...

#### Informations Techniques :

Indice de charge : 1250Kg poids : environ 15.5kg Déport :ET25  
Entraxe : 6x139.7 Alésage : 93.1 ANTHRACITE

Référence : **SE5470210051**

Prix : **385,00 € TTC/PIECE**



### JANTE ATLAS NK ANTHRACITE MAT 8x17"

ATLAS NK est la nouvelle roue de la gamme tout-terrain d'EvoCorse. Il s'agit d'une roue en alliage durable avec un profil en 12 rayons qui se trouve entièrement à l'intérieur de la jante du pneu pour protéger les rayons et les composants mécaniques du gravier et du sable. Le revêtement en poudre à trois couches donne à la roue une résistance à l'usure supérieure à la moyenne, ainsi qu'un aspect constamment bien entretenu même après les sorties les plus difficiles. La configuration "NaKed"...

#### Informations Techniques :

Indice de charge : 1250Kg poids : entre 14 et 17kg selon les spécificités choisies Entraxe et déport à confirmer selon le véhicule

Référence : **ATLAS-NK-ANM**

Prix : **385,00 € TTC/PIECE**



### JANTE ATLAS NK BLANCHE 8x17" ET 25 POUR FORD RANGER ET RAPTOR

Jante Evo Corse Atlas NK 8x17" ET25, entraxe 6x139.7, alésage 93.1 BLANC MAT ATLAS NK est la nouvelle roue de la gamme tout-terrain d'EvoCorse. Il s'agit d'une roue en alliage durable avec un profil en 12 rayons qui se trouve entièrement à l'intérieur de la jante du pneu pour protéger les rayons et les composants mécaniques du gravier et du sable. Le revêtement en poudre à trois couches donne à la roue une résistance à l'usure supérieure à la moyenne, ainsi qu'un aspect constamment...

#### Informations Techniques :

Indice de charge : 1250Kg poids : environ 15.5kg Déport :ET25  
Entraxe : 6x139.7 Alésage : 93.1 BLANC MAT

Référence : **SE5470210011**

Prix : **359,00 € TTC/PIECE**

## EQUIPEMENTS POUR FORD RANGER 2023 - PXIV



### JANTE ATLAS NK BRONZE BRILLANT 8x17" ET 25 POUR FORD RANGER ET RAPTOR

Jante Evo Corse Atlas NK 8x17" ET25, entraxe 6x139.7, alésage 93.1 BRONZE BRILLANT ATLAS NK est la nouvelle roue de la gamme tout-terrain d'EvoCorse. Il s'agit d'une roue en alliage durable avec un profil en 12 rayons qui se trouve entièrement à l'intérieur de la jante du pneu pour protéger les rayons et les composants mécaniques du gravier et du sable. Le revêtement en poudre à trois couches donne à la roue une résistance à l'usure supérieure à la moyenne, ainsi qu'un aspect constamment...

#### Informations Techniques :

Indice de charge : 1250Kg poids : environ 15.5kg Déport :ET25  
Entraxe : 6x139.7 Alésage : 93.1 BRONZE BRILLANT

Référence : **SE5470210221**

Prix : **385,00 € TTC/PIECE**



### JANTE ATLAS NK BRONZE MAT 8x17" ET 25 POUR FORD RANGER ET RAPTOR

Jante Evo Corse Atlas NK 8x17" ET25, entraxe 6x139.7, alésage 93.1 BRONZE MAT ATLAS NK est la nouvelle roue de la gamme tout-terrain d'EvoCorse. Il s'agit d'une roue en alliage durable avec un profil en 12 rayons qui se trouve entièrement à l'intérieur de la jante du pneu pour protéger les rayons et les composants mécaniques du gravier et du sable. Le revêtement en poudre à trois couches donne à la roue une résistance à l'usure supérieure à la moyenne, ainsi qu'un aspect constamment bien ...

#### Informations Techniques :

Indice de charge : 1250Kg poids : environ 15.5kg Déport :ET25  
Entraxe : 6x139.7 Alésage : 93.1 BRONZE MAT

Référence : **SE5470210111**

Prix : **385,00 € TTC/PIECE**



### JANTE ATLAS NK NOIR BRILLANT 8x17" ET 25 POUR FORD RANGER ET RAPTOR

Jante Evo Corse Atlas NK 8x17" ET25, entraxe 6x139.7, alésage 93.1 NOIR BRILLANT ATLAS NK est la nouvelle roue de la gamme tout-terrain d'EvoCorse. Il s'agit d'une roue en alliage durable avec un profil en 12 rayons qui se trouve entièrement à l'intérieur de la jante du pneu pour protéger les rayons et les composants mécaniques du gravier et du sable. Le revêtement en poudre à trois couches donne à la roue une résistance à l'usure supérieure à la moyenne, ainsi qu'un aspect constamment...

#### Informations Techniques :

Indice de charge : 1250Kg poids : environ 15.5kg Déport :ET25  
Entraxe : 6x139.7 Alésage : 93.1 NOIR BRILLANT

Référence : **SE5470210141**

Prix : **369,00 € TTC/PIECE**

## EQUIPEMENTS POUR FORD RANGER 2023 - PXIV



### JANTE ATLAS NK NOIR MAT 8x17" ET 25 POUR FORD RANGER

Jante Evo Corse Atlas NK 8x17" ET25, entraxe 6x139.7, alésage 93.1 NOIR MAT ATLAS NK est la nouvelle roue de la gamme tout-terrain d'EvoCorse. Il s'agit d'une roue en alliage durable avec un profil en 12 rayons qui se trouve entièrement à l'intérieur de la jante du pneu pour protéger les rayons et les composants mécaniques du gravier et du sable. Le revêtement en poudre à trois couches donne à la roue une résistance à l'usure supérieure à la moyenne, ainsi qu'un aspect constamment bien ...

#### Informations Techniques :

Indice de charge : 1250Kg poids : environ 15.5kg Déport :ET25  
Entraxe : 6x139.7 Alésage : 93.1 NOIR MAT

Référence : **SE5470210041**

Prix : **359,00 € TTC/PIECE**



### JANTE ATLAS NK OR 8x17" ET 25 POUR FORD RANGER ET RAPTOR

Jante Evo Corse Atlas NK 8x17" ET25, entraxe 6x139.7, alésage 93.1 OR ATLAS NK est la nouvelle roue de la gamme tout-terrain d'EvoCorse. Il s'agit d'une roue en alliage durable avec un profil en 12 rayons qui se trouve entièrement à l'intérieur de la jante du pneu pour protéger les rayons et les composants mécaniques du gravier et du sable. Le revêtement en poudre à trois couches donne à la roue une résistance à l'usure supérieure à la moyenne, ainsi qu'un aspect constamment bien ...

#### Informations Techniques :

Indice de charge : 1250Kg poids : environ 15.5kg Déport :ET25  
Entraxe : 6x139.7 Alésage : 93.1 COULEUR : OR

Référence : **SE5470210021**

Prix : **385,00 € TTC/PIECE**



### JANTE ATLAS NK SILVER 8x17" ET 25 POUR FORD RANGER ET RAPTOR

Jante Evo Corse Atlas NK 8x17" ET25, entraxe 6x139.7, alésage 93.1 SILVER/ARGENT ATLAS NK est la nouvelle roue de la gamme tout-terrain d'EvoCorse. Il s'agit d'une roue en alliage durable avec un profil en 12 rayons qui se trouve entièrement à l'intérieur de la jante du pneu pour protéger les rayons et les composants mécaniques du gravier et du sable. Le revêtement en poudre à trois couches donne à la roue une résistance à l'usure supérieure à la moyenne, ainsi qu'un aspect...

#### Informations Techniques :

Indice de charge : 1250Kg poids : environ 15.5kg Déport :ET25  
Entraxe : 6x139.7 Alésage : 93.1 SILVER / ARGENT

Référence : **SE5470210031**

Prix : **385,00 € TTC/PIECE**

## JANTES BEADLOCK

**JANTE ALUMINIUM RENFORCÉE EVO CORSE  
ATLAS BL ANTHRACITE AVEC RING BEADLOCK  
ALUMINIUM 9X17"**

ATLAS BL est la nouvelle roue de la gamme tout-terrain d'EvoCorse. Il s'agit d'une roue en alliage durable avec un profil en 12 rayons qui se trouve entièrement à l'intérieur de la jante du pneu pour protéger les rayons et les composants mécaniques du gravier et du sable. Le revêtement en poudre à trois couches donne à la roue une résistance à l'usure supérieure à la moyenne, ainsi qu'un aspect constamment bien entretenu même après les sorties les plus difficiles. La configuration BL...

**Informations Techniques :**

Indice de charge : 1250Kg Entraxe et déport à confirmer selon le véhicule (Entraxe possible de 114 à 150) Déport avec Ring Beadlock entre -40 et +45 Poids entre 16.5 et 18.1Kg Couleur ANTHRACITE

**Référence : ATLAS-BL-AN-RING-BL-A**

Prix : **585,00 € TTC/KIT**

**JANTE ALUMINIUM RENFORCÉE EVO CORSE  
ATLAS BL ANTHRACITE AVEC RING BEADLOCK  
CUIVRÉ 9X17"**

ATLAS BL est la nouvelle roue de la gamme tout-terrain d'EvoCorse. Il s'agit d'une roue en alliage durable avec un profil en 12 rayons qui se trouve entièrement à l'intérieur de la jante du pneu pour protéger les rayons et les composants mécaniques du gravier et du sable. Le revêtement en poudre à trois couches donne à la roue une résistance à l'usure supérieure à la moyenne, ainsi qu'un aspect constamment bien entretenu même après les sorties les plus difficiles. La configuration BL...

**Informations Techniques :**

Indice de charge : 1250Kg Entraxe et déport à confirmer selon le véhicule (Entraxe possible de 114 à 150) Déport avec Ring Beadlock entre -40 et +45 Poids entre 16.5 et 18.1Kg Couleur ANTHRACITE

**Référence : ATLAS-BL-AN-RING-BL-G**

Prix : **585,00 € TTC/KIT**



### JANTE ALUMINIUM RENFORCÉE EVO CORSE ATLAS BL ANTHRACITE AVEC RING BEADLOCK NOIR 9X17"

ATLAS BL est la nouvelle roue de la gamme tout-terrain d'EvoCorse. Il s'agit d'une roue en alliage durable avec un profil en 12 rayons qui se trouve entièrement à l'intérieur de la jante du pneu pour protéger les rayons et les composants mécaniques du gravier et du sable. Le revêtement en poudre à trois couches donne à la roue une résistance à l'usure supérieure à la moyenne, ainsi qu'un aspect constamment bien entretenu même après les sorties les plus difficiles. La configuration BL...

**Informations Techniques :**

*Indice de charge : 1250Kg Entraxe et déport à confirmer selon le véhicule (Entraxe possible de 114 à 150) Déport avec Ring Beadlock entre -40 et +45 Poids entre 16.5 et 18.1Kg Couleur ANTHRACITE*

**Référence : ATLAS-BL-AN-RING-BL-B**

Prix : **585,00 € TTC/KIT**



### JANTE ALUMINIUM RENFORCÉE EVO CORSE ATLAS BL BLANC AVEC RING BEADLOCK ALUMINIUM 9x17"

ATLAS BL est la nouvelle roue de la gamme tout-terrain d'EvoCorse. Il s'agit d'une roue en alliage durable avec un profil en 12 rayons qui se trouve entièrement à l'intérieur de la jante du pneu pour protéger les rayons et les composants mécaniques du gravier et du sable. Le revêtement en poudre à trois couches donne à la roue une résistance à l'usure supérieure à la moyenne, ainsi qu'un aspect constamment bien entretenu même après les sorties les plus difficiles. La configuration BL...

**Informations Techniques :**

*Indice de charge : 1250Kg Entraxe et déport à confirmer selon le véhicule (Entraxe possible de 114 à 150) Déport avec Ring Beadlock entre -40 et +45 Poids entre 16.5 et 18.1Kg Couleur BLANC MAT*

**Référence : ATLAS-BL-W-RING-BL-A**

Prix : **573,00 € TTC/KIT**



### JANTE ALUMINIUM RENFORCÉE EVO CORSE ATLAS BL BLANC AVEC RING BEADLOCK CUIVRÉ 9x17"

ATLAS BL est la nouvelle roue de la gamme tout-terrain d'EvoCorse. Il s'agit d'une roue en alliage durable avec un profil en 12 rayons qui se trouve entièrement à l'intérieur de la jante du pneu pour protéger les rayons et les composants mécaniques du gravier et du sable. Le revêtement en poudre à trois couches donne à la roue une résistance à l'usure supérieure à la moyenne, ainsi qu'un aspect constamment bien entretenu même après les sorties les plus difficiles. La configuration BL...

#### Informations Techniques :

Indice de charge : 1250Kg Entraxe et déport à confirmer selon le véhicule (Entraxe possible de 114 à 150) Déport avec Ring Beadlock entre -40 et +45 Poids entre 16.5 et 18.1Kg Couleur BLANC MAT

Référence : **ATLAS-BL-W-RING-BL-G**

Prix : **573,00 € TTC/KIT**



### JANTE ALUMINIUM RENFORCÉE EVO CORSE ATLAS BL BLANC AVEC RING BEADLOCK NOIR 9x17"

ATLAS BL est la nouvelle roue de la gamme tout-terrain d'EvoCorse. Il s'agit d'une roue en alliage durable avec un profil en 12 rayons qui se trouve entièrement à l'intérieur de la jante du pneu pour protéger les rayons et les composants mécaniques du gravier et du sable. Le revêtement en poudre à trois couches donne à la roue une résistance à l'usure supérieure à la moyenne, ainsi qu'un aspect constamment bien entretenu même après les sorties les plus difficiles. La configuration BL...

#### Informations Techniques :

Indice de charge : 1250Kg Entraxe et déport à confirmer selon le véhicule (Entraxe possible de 114 à 150) Déport avec Ring Beadlock entre -40 et +45 Poids entre 16.5 et 18.1Kg Couleur BLANC MAT

Référence : **ATLAS-BL-W-RING-BL-B**

Prix : **573,00 € TTC/KIT**

**COULEUR PRÉSENTÉE : ANTHRACITE****JANTE ALUMINIUM RENFORCÉE EVO CORSE  
ATLAS BL BRONZE BRILLANT AVEC RING  
BEADLOCK ALUMINIUM 9x17"**

ATLAS BL est la nouvelle roue de la gamme tout-terrain d'EvoCorse. Il s'agit d'une roue en alliage durable avec un profil en 12 rayons qui se trouve entièrement à l'intérieur de la jante du pneu pour protéger les rayons et les composants mécaniques du gravier et du sable. Le revêtement en poudre à trois couches donne à la roue une résistance à l'usure supérieure à la moyenne, ainsi qu'un aspect constamment bien entretenu même après les sorties les plus difficiles. La configuration BL...

**Informations Techniques :**

*Indice de charge : 1250Kg Entraxe et déport à confirmer selon le véhicule (Entraxe possible de 114 à 150) Déport avec Ring Beadlock entre -40 et +45 Poids entre 16.5 et 18.1Kg Couleur BRONZE BRILLANT*

**Référence : ATLAS-BL-BZB-RING-BL-A****Prix : 585,00 € TTC/KIT****COULEUR PRÉSENTÉE : BRONZE MAT****JANTE ALUMINIUM RENFORCÉE EVO CORSE  
ATLAS BL BRONZE BRILLANT AVEC RING  
BEADLOCK CUIVRÉ 9x17"**

ATLAS BL est la nouvelle roue de la gamme tout-terrain d'EvoCorse. Il s'agit d'une roue en alliage durable avec un profil en 12 rayons qui se trouve entièrement à l'intérieur de la jante du pneu pour protéger les rayons et les composants mécaniques du gravier et du sable. Le revêtement en poudre à trois couches donne à la roue une résistance à l'usure supérieure à la moyenne, ainsi qu'un aspect constamment bien entretenu même après les sorties les plus difficiles. La configuration BL...

**Informations Techniques :**

*Indice de charge : 1250Kg Entraxe et déport à confirmer selon le véhicule (Entraxe possible de 114 à 150) Déport avec Ring Beadlock entre -40 et +45 Poids entre 16.5 et 18.1Kg Couleur BRONZE BRILLANT*

**Référence : ATLAS-BL-BZB-RING-BL-G****Prix : 585,00 € TTC/KIT**



COULEUR PRÉSENTÉE : BRONZE MAT

### JANTE ALUMINIUM RENFORCÉE EVO CORSE ATLAS BL BRONZE BRILLANT AVEC RING BEADLOCK NOIR 9x17"

ATLAS BL est la nouvelle roue de la gamme tout-terrain d'EvoCorse. Il s'agit d'une roue en alliage durable avec un profil en 12 rayons qui se trouve entièrement à l'intérieur de la jante du pneu pour protéger les rayons et les composants mécaniques du gravier et du sable. Le revêtement en poudre à trois couches donne à la roue une résistance à l'usure supérieure à la moyenne, ainsi qu'un aspect constamment bien entretenu même après les sorties les plus difficiles. La configuration BL...

**Informations Techniques :**

*Indice de charge : 1250Kg Entraxe et déport à confirmer selon le véhicule (Entraxe possible de 114 à 150) Déport avec Ring Beadlock entre -40 et +45 Poids entre 16.5 et 18.1Kg Couleur BRONZE BRILLANT*

**Référence : ATLAS-BL-BZB-RING-BL-B**

Prix : **585,00 € TTC/KIT**



COULEUR PRÉSENTÉE : ANTHRACITE

### JANTE ALUMINIUM RENFORCÉE EVO CORSE ATLAS BL BRONZE MAT AVEC RING BEADLOCK ALUMINIUM 9x17"

ATLAS BL est la nouvelle roue de la gamme tout-terrain d'EvoCorse. Il s'agit d'une roue en alliage durable avec un profil en 12 rayons qui se trouve entièrement à l'intérieur de la jante du pneu pour protéger les rayons et les composants mécaniques du gravier et du sable. Le revêtement en poudre à trois couches donne à la roue une résistance à l'usure supérieure à la moyenne, ainsi qu'un aspect constamment bien entretenu même après les sorties les plus difficiles. La configuration BL...

**Informations Techniques :**

*Indice de charge : 1250Kg Entraxe et déport à confirmer selon le véhicule (Entraxe possible de 114 à 150) Déport avec Ring Beadlock entre -40 et +45 Poids entre 16.5 et 18.1Kg Couleur BRONZE MAT*

**Référence : ATLAS-BL-BZM-RING-GL-A**

Prix : **585,00 € TTC/KIT**



### JANTE ALUMINIUM RENFORCÉE EVO CORSE ATLAS BL BRONZE MAT AVEC RING BEADLOCK CUIVRÉ 9x17"

ATLAS BL est la nouvelle roue de la gamme tout-terrain d'EvoCorse. Il s'agit d'une roue en alliage durable avec un profil en 12 rayons qui se trouve entièrement à l'intérieur de la jante du pneu pour protéger les rayons et les composants mécaniques du gravier et du sable. Le revêtement en poudre à trois couches donne à la roue une résistance à l'usure supérieure à la moyenne, ainsi qu'un aspect constamment bien entretenu même après les sorties les plus difficiles. La configuration BL...

#### Informations Techniques :

Indice de charge : 1250Kg Entraxe et déport à confirmer selon le véhicule (Entraxe possible de 114 à 150) Déport avec Ring Beadlock entre -40 et +45 Poids entre 16.5 et 18.1Kg Couleur BRONZE MAT

Référence : **ATLAS-BL-BZM-RING-GL-G**

Prix : **585,00 € TTC/KIT**



### JANTE ALUMINIUM RENFORCÉE EVO CORSE ATLAS BL BRONZE MAT AVEC RING BEADLOCK NOIR 9x17"

ATLAS BL est la nouvelle roue de la gamme tout-terrain d'EvoCorse. Il s'agit d'une roue en alliage durable avec un profil en 12 rayons qui se trouve entièrement à l'intérieur de la jante du pneu pour protéger les rayons et les composants mécaniques du gravier et du sable. Le revêtement en poudre à trois couches donne à la roue une résistance à l'usure supérieure à la moyenne, ainsi qu'un aspect constamment bien entretenu même après les sorties les plus difficiles. La configuration BL...

#### Informations Techniques :

Indice de charge : 1250Kg Entraxe et déport à confirmer selon le véhicule (Entraxe possible de 114 à 150) Déport avec Ring Beadlock entre -40 et +45 Poids entre 16.5 et 18.1Kg Couleur BRONZE MAT

Référence : **ATLAS-BL-BZM-RING-GL-B**

Prix : **585,00 € TTC/KIT**



### JANTE ALUMINIUM RENFORCÉE EVO CORSE ATLAS BL NOIR BRILLANT AVEC RING BEADLOCK ALUMINIUM 9x17"

ATLAS BL est la nouvelle roue de la gamme tout-terrain d'EvoCorse. Il s'agit d'une roue en alliage durable avec un profil en 12 rayons qui se trouve entièrement à l'intérieur de la jante du pneu pour protéger les rayons et les composants mécaniques du gravier et du sable. Le revêtement en poudre à trois couches donne à la roue une résistance à l'usure supérieure à la moyenne, ainsi qu'un aspect constamment bien entretenu même après les sorties les plus difficiles. La configuration BL...

#### Informations Techniques :

Indice de charge : 1250Kg Entraxe et déport à confirmer selon le véhicule (Entraxe possible de 114 à 150) Déport avec Ring Beadlock entre -40 et +45 Poids entre 16.5 et 18.1Kg Couleur NOIR BRILLANT

Référence : ATLAS-BL-BB-RING-BL-A

Prix : 592,00 € TTC/KIT



### JANTE ALUMINIUM RENFORCÉE EVO CORSE ATLAS BL NOIR BRILLANT AVEC RING BEADLOCK CUIVRÉ 9x17"

ATLAS BL est la nouvelle roue de la gamme tout-terrain d'EvoCorse. Il s'agit d'une roue en alliage durable avec un profil en 12 rayons qui se trouve entièrement à l'intérieur de la jante du pneu pour protéger les rayons et les composants mécaniques du gravier et du sable. Le revêtement en poudre à trois couches donne à la roue une résistance à l'usure supérieure à la moyenne, ainsi qu'un aspect constamment bien entretenu même après les sorties les plus difficiles. La configuration BL...

#### Informations Techniques :

Indice de charge : 1250Kg Entraxe et déport à confirmer selon le véhicule (Entraxe possible de 114 à 150) Déport avec Ring Beadlock entre -40 et +45 Poids entre 16.5 et 18.1Kg Couleur NOIR BRILLANT

Référence : ATLAS-BL-BB-RING-BL-G

Prix : 585,00 € TTC/KIT



### JANTE ALUMINIUM RENFORCÉE EVO CORSE ATLAS BL NOIR BRILLANT AVEC RING BEADLOCK NOIR 9x17"

ATLAS BL est la nouvelle roue de la gamme tout-terrain d'EvoCorse. Il s'agit d'une roue en alliage durable avec un profil en 12 rayons qui se trouve entièrement à l'intérieur de la jante du pneu pour protéger les rayons et les composants mécaniques du gravier et du sable. Le revêtement en poudre à trois couches donne à la roue une résistance à l'usure supérieure à la moyenne, ainsi qu'un aspect constamment bien entretenu même après les sorties les plus difficiles. La configuration BL...

#### Informations Techniques :

Indice de charge : 1250Kg Entraxe et déport à confirmer selon le véhicule (Entraxe possible de 114 à 150) Déport avec Ring Beadlock entre -40 et +45 Poids entre 16.5 et 18.1Kg Couleur NOIR BRILLANT

Référence : **ATLAS-BL-BB-RING-BL-B**

Prix : **585,00 € TTC/KIT**



### JANTE ALUMINIUM RENFORCÉE EVO CORSE ATLAS BL NOIR MAT AVEC RING BEADLOCK ALUMINIUM 9x17"

ATLAS BL est la nouvelle roue de la gamme tout-terrain d'EvoCorse. Il s'agit d'une roue en alliage durable avec un profil en 12 rayons qui se trouve entièrement à l'intérieur de la jante du pneu pour protéger les rayons et les composants mécaniques du gravier et du sable. Le revêtement en poudre à trois couches donne à la roue une résistance à l'usure supérieure à la moyenne, ainsi qu'un aspect constamment bien entretenu même après les sorties les plus difficiles. La configuration BL...

#### Informations Techniques :

Indice de charge : 1250Kg Entraxe et déport à confirmer selon le véhicule (Entraxe possible de 114 à 150) Déport avec Ring Beadlock entre -40 et +45 Poids entre 16.5 et 18.1Kg Couleur NOIR MAT

Référence : **ATLAS-BL-BM-RING-BL-A**

Prix : **573,00 € TTC/KIT**



### JANTE ALUMINIUM RENFORCÉE EVO CORSE ATLAS BL NOIR MAT AVEC RING BEADLOCK CUIVRÉ 9x17"

ATLAS BL est la nouvelle roue de la gamme tout-terrain d'EvoCorse. Il s'agit d'une roue en alliage durable avec un profil en 12 rayons qui se trouve entièrement à l'intérieur de la jante du pneu pour protéger les rayons et les composants mécaniques du gravier et du sable. Le revêtement en poudre à trois couches donne à la roue une résistance à l'usure supérieure à la moyenne, ainsi qu'un aspect constamment bien entretenu même après les sorties les plus difficiles. La configuration BL...

#### Informations Techniques :

Indice de charge : 1250Kg Entraxe et déport à confirmer selon le véhicule (Entraxe possible de 114 à 150) Déport avec Ring Beadlock entre -40 et +45 Poids entre 16.5 et 18.1Kg Couleur NOIR MAT

Référence : **ATLAS-BL-BM-RING-BL-G**

Prix : **573,00 € TTC/KIT**



### JANTE ALUMINIUM RENFORCÉE EVO CORSE ATLAS BL NOIR MAT AVEC RING BEADLOCK NOIR 9x17"

ATLAS BL est la nouvelle roue de la gamme tout-terrain d'EvoCorse. Il s'agit d'une roue en alliage durable avec un profil en 12 rayons qui se trouve entièrement à l'intérieur de la jante du pneu pour protéger les rayons et les composants mécaniques du gravier et du sable. Le revêtement en poudre à trois couches donne à la roue une résistance à l'usure supérieure à la moyenne, ainsi qu'un aspect constamment bien entretenu même après les sorties les plus difficiles. La configuration BL...

#### Informations Techniques :

Indice de charge : 1250Kg Entraxe et déport à confirmer selon le véhicule (Entraxe possible de 114 à 150) Déport avec Ring Beadlock entre -40 et +45 Poids entre 16.5 et 18.1Kg Couleur NOIR MAT

Référence : **ATLAS-BL-BM-RING-BL-B**

Prix : **573,00 € TTC/KIT**



COULEUR PRÉSENTÉE : ANTHRACITE

### JANTE ALUMINIUM RENFORCÉE EVO CORSE ATLAS BL OR AVEC RING BEADLOCK ALUMINIUM 9x17"

ATLAS BL est la nouvelle roue de la gamme tout-terrain d'EvoCorse. Il s'agit d'une roue en alliage durable avec un profil en 12 rayons qui se trouve entièrement à l'intérieur de la jante du pneu pour protéger les rayons et les composants mécaniques du gravier et du sable. Le revêtement en poudre à trois couches donne à la roue une résistance à l'usure supérieure à la moyenne, ainsi qu'un aspect constamment bien entretenu même après les sorties les plus difficiles. La configuration BL...

**Informations Techniques :**

*Indice de charge : 1250Kg Entraxe et déport à confirmer selon le véhicule (Entraxe possible de 114 à 150) Déport avec Ring Beadlock entre -40 et +45 Poids entre 16.5 et 18.1Kg Couleur OR*

**Référence : ATLAS-BL-OR-RING-BL-A**

Prix : **585,00 € TTC/KIT**



COULEUR PRÉSENTÉE : BRONZE MAT

### JANTE ALUMINIUM RENFORCÉE EVO CORSE ATLAS BL OR AVEC RING BEADLOCK CUIVRÉ 9x17"

ATLAS BL est la nouvelle roue de la gamme tout-terrain d'EvoCorse. Il s'agit d'une roue en alliage durable avec un profil en 12 rayons qui se trouve entièrement à l'intérieur de la jante du pneu pour protéger les rayons et les composants mécaniques du gravier et du sable. Le revêtement en poudre à trois couches donne à la roue une résistance à l'usure supérieure à la moyenne, ainsi qu'un aspect constamment bien entretenu même après les sorties les plus difficiles. La configuration BL...

**Informations Techniques :**

*Indice de charge : 1250Kg Entraxe et déport à confirmer selon le véhicule (Entraxe possible de 114 à 150) Déport avec Ring Beadlock entre -40 et +45 Poids entre 16.5 et 18.1Kg Couleur OR*

**Référence : ATLAS-BL-OR-RING-BL-G**

Prix : **585,00 € TTC/KIT**

## EQUIPEMENTS POUR FORD RANGER 2023 - PXIV



COULEUR PRÉSENTÉE : BRONZE MAT

### JANTE ALUMINIUM RENFORCÉE EVO CORSE ATLAS BL OR AVEC RING BEADLOCK NOIR 9x17"

ATLAS BL est la nouvelle roue de la gamme tout-terrain d'EvoCorse. Il s'agit d'une roue en alliage durable avec un profil en 12 rayons qui se trouve entièrement à l'intérieur de la jante du pneu pour protéger les rayons et les composants mécaniques du gravier et du sable. Le revêtement en poudre à trois couches donne à la roue une résistance à l'usure supérieure à la moyenne, ainsi qu'un aspect constamment bien entretenu même après les sorties les plus difficiles. La configuration BL...

#### Informations Techniques :

Indice de charge : 1250Kg Entraxe et déport à confirmer selon le véhicule (Entraxe possible de 114 à 150) Déport avec Ring Beadlock entre -40 et +45 Poids entre 16.5 et 18.1Kg Couleur OR

Référence : **ATLAS-BL-OR-RING-BL-B**

Prix : **585,00 € TTC/KIT**



COULEUR PRÉSENTÉE : ANTHRACITE

### JANTE ALUMINIUM RENFORCÉE EVO CORSE ATLAS BL SILVER AVEC RING BEADLOCK ALUMINIUM 9x17"

ATLAS BL est la nouvelle JANTE de la gamme tout-terrain d'EvoCorse. Il s'agit d'une JANTE en alliage durable avec un profil en 12 rayons qui se trouve entièrement à l'intérieur de la jante du pneu pour protéger les rayons et les composants mécaniques du gravier et du sable. Le revêtement en poudre à trois couches donne à la roue une résistance à l'usure supérieure à la moyenne, ainsi qu'un aspect constamment bien entretenu même après les sorties les plus difficiles. La configuration BL...

#### Informations Techniques :

Indice de charge : 1250Kg Entraxe et déport à confirmer selon le véhicule (Entraxe possible de 114 à 150) Déport avec Ring Beadlock entre -40 et +45 Poids entre 16.5 et 18.1Kg Couleur SILVER

Référence : **ATLAS-BL-SI-RING-BL-A**

Prix : **585,00 € TTC/KIT**



COULEUR PRÉSENTÉE : ATHRACITE

### JANTE ALUMINIUM RENFORCÉE EVO CORSE ATLAS BL SILVER AVEC RING BEADLOCK CUIVRÉ 9x17"

ATLAS BL est la nouvelle JANTE de la gamme tout-terrain d'EvoCorse. Il s'agit d'une JANTE en alliage durable avec un profil en 12 rayons qui se trouve entièrement à l'intérieur de la jante du pneu pour protéger les rayons et les composants mécaniques du gravier et du sable. Le revêtement en poudre à trois couches donne à la roue une résistance à l'usure supérieure à la moyenne, ainsi qu'un aspect constamment bien entretenu même après les sorties les plus difficiles. La configuration BL...

**Informations Techniques :**

*Indice de charge : 1250Kg Entraxe et déport à confirmer selon le véhicule (Entraxe possible de 114 à 150) Déport avec Ring Beadlock entre -40 et +45 Poids entre 16.5 et 18.1Kg Couleur SILVER*

**Référence : ATLAS-BL-SI-RING-BL-G**

Prix : **585,00 € TTC/KIT**



COULEUR PRÉSENTÉE : ANTHRACITE

### JANTE ALUMINIUM RENFORCÉE EVO CORSE ATLAS BL SILVER AVEC RING BEADLOCK NOIR 9x17"

ATLAS BL est la nouvelle JANTE de la gamme tout-terrain d'EvoCorse. Il s'agit d'une JANTE en alliage durable avec un profil en 12 rayons qui se trouve entièrement à l'intérieur de la jante du pneu pour protéger les rayons et les composants mécaniques du gravier et du sable. Le revêtement en poudre à trois couches donne à la roue une résistance à l'usure supérieure à la moyenne, ainsi qu'un aspect constamment bien entretenu même après les sorties les plus difficiles. La configuration BL...

**Informations Techniques :**

*Indice de charge : 1250Kg Entraxe et déport à confirmer selon le véhicule (Entraxe possible de 114 à 150) Déport avec Ring Beadlock entre -40 et +45 Poids entre 16.5 et 18.1Kg Couleur SILVER*

**Référence : ATLAS-BL-SI-RING-BL-B**

Prix : **585,00 € TTC/KIT**

## JANTES TôLES / ACIER

**JANTE ACIER GOSS MODULAR GENERATION II  
BLACK**

Jante acier Modular Génération II Finition BLACK Structure renforcée pour une utilisation Off-Road livré sans visserie ni cache moyeu se monte sur le véhicule avec de possibles modifications de carrosserie (nous consulter pour confirmer la compatibilité de votre véhicule) modèle disponible en : Largeur Diamètre Nb de trous Entraxe Déport Center bore 7 17 6 139.7 20 93.1

**Références :**

**45793.1BK** - JANTE ACIER GOSS MODULAR GENERATION II  
BLACK 7 X 17 ENTRAXE 6 X 139.7 DEPORT 20 POUR FORD  
RANGER

Prix : 141,00 € TTC/PIECE

**46793.1BK** - JANTE ACIER GOSS MODULAR GENERATION II  
BLACK 8 X 17 ENTRAXE 6 X 139.7 DEPORT 20 POUR FORD  
RANGER

Prix : 144,00 € TTC/PIECE

**JANTE ACIER GOSS TRIANGULAR GENERATION II  
BLACK**

Jante acier Triangular Génération II Finition BLACK Structure renforcée pour une utilisation Off-Road livré sans visserie ni cache moyeu se monte sur le véhicule avec de possibles modifications de carrosserie (nous consulter pour confirmer la compatibilité de votre véhicule) modèle disponible en : Largeur Diamètre Nb de trous Entraxe Déport Center bore 7 17 6 139.7 20 93.1

**Références :**

**35793.1BK** - JANTE ACIER GOSS TRIANGULAR GENERATION II  
BLACK 7 X 17 ENTRAXE 6 X 139.7 DEPORT 20 POUR FORD  
RANGER

Prix : 139,00 € TTC/PIECE

**36793.1BK** - JANTE ACIER GOSS TRIANGULAR GENERATION II  
BLACK 8 X 17 ENTRAXE 6 X 139.7 DEPORT 20 POUR FORD  
RANGER

Prix : 141,00 € TTC/PIECE

## EQUIPEMENTS POUR FORD RANGER 2023 - PXIV



### JANTE ACIER GOSS TRIANGULAR GENERATION II BLACK 7.5 X 18 ENTRAXE 6 X 139.7 DEPORT 20 POUR FORD RANGER

Jante acier Triangular Génération II Finition BLACK Structure renforcée pour une utilisation Off-Road livré sans visserie ni cache moyeu se monte sur le véhicule avec de possibles modifications de carrosserie (nous consulter pour confirmer la compatibilité de votre véhicule) modèle disponible en : Largeur Diamètre Nb de trous Entraxe Déport Center bore 7.5 18 6 139.7 20 93.1

Référence : 38793.1BK  
Prix : 174,00 € TTC/PIECE



### JANTE ACIER GOSS TRIANGULAR GENERATION II SILVER

Jante acier Triangular Génération II Finition SILVER / GUN METAL GRAY Structure renforcée pour une utilisation Off-Road livré sans visserie ni cache moyeu se monte sur le véhicule avec de possibles modifications de carrosserie (nous consulter pour confirmer la compatibilité de votre véhicule) modèle disponible en : Largeur Diamètre Nb de trous Entraxe Déport Center bore 7 17 6 139.7 20 93.1

Références :

35793.1GM - JANTE ACIER GOSS TRIANGULAR GENERATION II SILVER 7 X 17 ENTRAXE 6 X 139.7 DEPORT 20 POUR FORD RANGER  
Prix : 139,00 € TTC/PIECE

## ECLAIRAGE & ENERGIE

### ACCESSOIRES ÉLECTRIQUES



### KIT DE MONTAGE DE BATTERIE SLIMLINE100 ARB POUR FORD RANGER 2022+ DC/XC

Kit de montage spécifique au FORD RANGER 2022+ pour installer la batterie ARB Slimline 100 sans subwoofer. Sortie été 2025 Câble d'entrée alternateur inclus. Il existe plusieurs kits de montage disponibles pour faciliter l'installation dans les véhicules les plus courants. Chaque kit de montage comprend un faisceau de câbles protégé par fusible d'entrée d'alternateur. Voici les caractéristiques et les avantages des kits de montage : Support plié en acier de 3 mm : construction durable et...

Référence : SLB40010  
Prix : 415,00 € TTC/KIT

## EQUIPEMENTS POUR FORD RANGER 2023 - PXIV



### **KIT DE MONTAGE DE BATTERIE SLIMLINE100 ARB POUR FORD RANGER 2022+ DC/XC AVEC SUBWOOFER**

Kit de montage spécifique au FORD RANGER 2022+ pour installer la batterie ARB Slimline 100. ce modèle s'adapte aux Wildtrack avec pack premium, Platinum et Raptor. Sortie automne 2025 Les finitions Premium du Ranger 2023+ disposent un subwoofer à l'arrière, à l'endroit même où on voudrait fixer la batterie Slimline 100. Ce kit de montage spécifique permet de le faire. Câble d'entrée alternateur inclus. Il existe plusieurs kits de montage disponibles pour faciliter l'installation dans les...

**Référence : SLB40020**  
Prix : **430,00 € TTC/KIT**



### **PLATINE POUR INTERRUPTEURS STEDI POUR POUR FORD RANGER / RAPTOR 2023+**

La nouvelle platine d'interrupteurs pour Ford Ranger, Raptor et Everest de nouvelle génération (2022+) résout sans effort le manque d'ébauches de commutateur d'accessoires dans les modèles Ford. Le panneau de commutation STEDI offre l'ajustement et la finition de calibre OEM que vous attendez de STEDI. Contrairement aux solutions alternatives, notre processus d'installation est totalement non intrusif. Après avoir retiré le panneau existant, à l'aide des clips d'usine existants, le...

**Référence : NXT-GEN-RNG-PNL**  
Prix : **156,00 € TTC/PIECE**

## KIT D'ÉCLAIRAGE SPÉCIFIQUE VÉHICULE



## KIT ECLAIRAGE BARRE LED LAZER LONGUE PORTEE TRIPLE-R 1250 ELITE + GEN2 INTEGRATION A LA CALANDRE POUR FORD RANGER WILDTRAK 2023+

Kit calandre Ford Ranger Wild (2023+) Lorsque la qualité d'origine est votre norme, les kits d'intégration de grille Lazer sont le choix incontournable pour une installation de projecteurs auxiliaires de premier ordre. Conçus avec précision, ces kits sont spécialement conçus pour offrir une installation rapide et sans tracas de nos projecteurs LED haute performance Lazer, directement dans la calandre de votre Ford Ranger Wildtrak de l'année modèle 2023. Caractéristiques du Kit Ford Ranger...

### Informations Techniques :

*DONNEES POUR 1x Triple-R 1250 ELITE + (mode boost) Gamme: Triple-R Gen2 Voltage: 10-32V Poids: 2.4 kg Durée de vie des LEDs: 50,000 heures Puissance lumineuse: 12 028 / 2045 Lm Température de couleur: 5000K Nombre de LEDs: 24 Consommation: 131 / 19.6 Watts Ampérage: 9.1 / 1.4 Amps Certification ECE: ECE R149*  
*DONNEE PHOTOMETRIQUE Angle de faisceau horizontal: 54° 0.25 lx: 1470 / 616 metres 0.50 lx: 1039 / 436 metres 1 lx: 735 / 308 metres 3 lx: 424 / 178 metres*

**Référence : GK-FR-PLUS-05K**

Prix : **1 002,00 € TTC/KIT**



## KIT ECLAIRAGE BARRE LED LAZER LONGUE PORTEE TRIPLE-R 1250 GEN2 INTEGRATION A LA CALANDRE POUR FORD RANGER WILDTRAK 2023+

Kit calandre Ford Ranger Wild (2023+) Lorsque la qualité d'origine est votre norme, les kits d'intégration de grille Lazer sont le choix incontournable pour une installation de projecteurs auxiliaires de premier ordre. Conçus avec précision, ces kits sont spécialement conçus pour offrir une installation rapide et sans tracas de nos projecteurs LED haute performance Lazer, directement dans la calandre de votre Ford Ranger Wildtrak de l'année modèle 2023. Caractéristiques du Kit Ford Ranger...

### Informations Techniques :

*DONNEES POUR 1x Triple-R 1250 Gamme: Triple-R Gen2 Voltage: 10-32V Poids: 2.4 kg Durée de vie des LEDs: 50,000 heures Puissance lumineuse: 13860 Lm Température de couleur: 5000K Nombre de LEDs: 12 Consommation: 125 Watts Ampérage: 9.2 Amps Certification ECE: ECE R112*  
*DONNEE PHOTOMETRIQUE Angle de faisceau horizontal: 19° 0.25 lx: 1500 metres 0.50 lx: 1061 metres 1 lx: 750 metres 3 lx: 433 metres*

**Référence : GK-FR-05K**

Prix : **738,00 € TTC/KIT**



### KIT ECLAIRAGE DOUBLE BARRE LED LAZER LONGUE PORTEE TRIPLE-R 850 ELITE GEN2 INTEGRATION A LA CALANDRE POUR FORD RANGER LIMITED 2023+

Kit calandre Ford Ranger Wild (2023+) Lorsque la qualité d'origine est votre norme, les kits d'intégration de grille Lazer sont le choix incontournable pour une installation de projecteurs auxiliaires de premier ordre. Conçus avec précision, ces kits sont spécialement conçus pour offrir une installation rapide et sans tracas de nos projecteurs LED haute performance Lazer, directement dans la calandre de votre Ford Ranger Wildtrak de l'année modèle 2023. Caractéristiques du Kit Ford Ranger...

#### Informations Techniques :

*DONNEES POUR 1x Triple-R 850 ELITE Gamme: Triple-R Gen2  
Voltage: 10-32V Poids: 2.6 kg Durée de vie des LEDs: 50,000 heures  
Puissance lumineuse: 16136 Lm Température de couleur: 5000K  
Nombre de LEDs: 2 x 6 Consommation: 146 Watts Ampérage: 10.2  
Amps Certification ECE: ECE R112 DONNEE PHOTOMETRIQUE  
Angle de faisceau horizontal: 19° 0.25 lx: 1643 metres 0.50 lx: 1162  
metres 1 lx: 822 metres 3 lx: 474 metres*

**Référence : GK-FR-ELITE-07K**

Prix : **1 038,00 € TTC/KIT**



### KIT ECLAIRAGE DOUBLE BARRE LED LAZER LONGUE PORTEE TRIPLE-R 850 ELITE GEN2 INTEGRATION A LA CALANDRE POUR FORD RANGER WILDTRAK 2023+

Kit calandre Ford Ranger Wild (2023+) Lorsque la qualité d'origine est votre norme, les kits d'intégration de grille Lazer sont le choix incontournable pour une installation de projecteurs auxiliaires de premier ordre. Conçus avec précision, ces kits sont spécialement conçus pour offrir une installation rapide et sans tracas de nos projecteurs LED haute performance Lazer, directement dans la calandre de votre Ford Ranger Wildtrak de l'année modèle 2023. Caractéristiques du Kit Ford Ranger...

#### Informations Techniques :

*DONNEES POUR 1x Triple-R 850 ELITE Gamme: Triple-R Gen2  
Voltage: 10-32V Poids: 2.6 kg Durée de vie des LEDs: 50,000 heures  
Puissance lumineuse: 16136 Lm Température de couleur: 5000K  
Nombre de LEDs: 2 x 6 Consommation: 146 Watts Ampérage: 10.2  
Amps Certification ECE: ECE R112 DONNEE PHOTOMETRIQUE  
Angle de faisceau horizontal: 19° 0.25 lx: 1643 metres 0.50 lx: 1162  
metres 1 lx: 822 metres 3 lx: 474 metres*

**Référence : GK-FR-ELITE-04K**

Prix : **1 038,00 € TTC/KIT**



### KIT ECLAIRAGE DOUBLE BARRE LED LAZER LONGUE PORTEE TRIPLE-R 850 GEN2 INTEGRATION A LA CALANDRE POUR FORD RANGER LIMITED 2023+

Kit calandre Ford Ranger Limited (2023+) Lorsque la qualité d'origine est votre norme, les kits d'intégration de grille Lazer sont le choix incontournable pour une installation de projecteurs auxiliaires de premier ordre. Conçus avec précision, ces kits sont spécialement conçus pour offrir une installation rapide et sans tracas de nos projecteurs LED haute performance Lazer, directement dans la calandre de votre Ford Ranger Wildtrak de l'année modèle 2023. Caractéristiques du Kit Ford Ranger...

#### Informations Techniques :

*DONNEES POUR 1x Triple-R 850 Gamme: Triple-R Gen2 Voltage: 10-32V Poids: 2.6 kg Durée de vie des LEDs: 50,000 heures Puissance lumineuse: 13860 Lm Température de couleur: 5000K Nombre de LEDs: 2 x 6 Consommation: 132 Watts Ampérage: 9.2 Amps Certification ECE: ECE R112 DONNEE PHOTOMETRIQUE Angle de faisceau horizontal: 19° 0.25 lx: 1500 metres 0.50 lx: 1061 metres 1 lx: 750 metres 3 lx: 433 metres*

**Référence : GK-FR-07K**

Prix : **852,00 € TTC/KIT**



### KIT ECLAIRAGE DOUBLE BARRE LED LAZER LONGUE PORTEE TRIPLE-R 850 GEN2 INTEGRATION A LA CALANDRE POUR FORD RANGER WILDTRAK 2023+

Kit calandre Ford Ranger Wild (2023+) Lorsque la qualité d'origine est votre norme, les kits d'intégration de grille Lazer sont le choix incontournable pour une installation de projecteurs auxiliaires de premier ordre. Conçus avec précision, ces kits sont spécialement conçus pour offrir une installation rapide et sans tracas de nos projecteurs LED haute performance Lazer, directement dans la calandre de votre Ford Ranger Wildtrak de l'année modèle 2023. Caractéristiques du Kit Ford Ranger...

#### Informations Techniques :

*DONNEES POUR 1x Triple-R 850 Gamme: Triple-R Gen2 Voltage: 10-32V Poids: 2.6 kg Durée de vie des LEDs: 50,000 heures Puissance lumineuse: 13860 Lm Température de couleur: 5000K Nombre de LEDs: 2 x 6 Consommation: 132 Watts Ampérage: 9.2 Amps Certification ECE: ECE R112 DONNEE PHOTOMETRIQUE Angle de faisceau horizontal: 19° 0.25 lx: 1500 metres 0.50 lx: 1061 metres 1 lx: 750 metres 3 lx: 433 metres*

**Référence : GK-FR-04K**

Prix : **852,00 € TTC/KIT**



## KIT ECLAIRAGE LED LAZER LONGUE PORTEE TRIPLE-R 750 AVEC INTEGRATION A LA CALANDRE POUR FORD RANGER PLATINUM 2023+

Ford Ranger Platinum 2023 : Illuminez Votre Route avec le Kit Lazer Triple-R 750 Découvrez comment le Ford Ranger Platinum 2023 peut transformer votre expérience de conduite nocturne. Grâce au kit d'éclairage intégré à la calandre, doté des puissants feux LED Lazer Triple-R 750, anticipez chaque détail de la route et bénéficiez d'une visibilité sans précédent. Ce système haut de gamme est conçu pour les conducteurs exigeants de Ford Ranger Platinum qui ne veulent faire aucun compromis sur la...

### Informations Techniques :

*Caractéristiques techniques : 2x TRIPLE-750 WIDE 2x TRIPLE-R 750 2x TRIPLE-R 750 BEACON (BOOST MODE) 2x TRIPLE-R 750 ELITE (BOOST MODE) Plage de tension (c.c.) 10-32V 10-32V 10-32V 10-32V Durée de vie des LED 50000heures 50000heures 50000heures 50000heures Poids 2,6kg 2,6kg 2,6kg 2,6kg FONCTION DE FAISCEAU DE ROUTE Flux ...*

**Référence : GK-FR-09K**

Prix : **816,00 € TTC/KIT**



## KIT ECLAIRAGE LED LAZER LONGUE PORTEE TRIPLE-R 750 AVEC INTEGRATION A LA CALANDRE POUR FORD RANGER WILDTRAK 2023+

Kit d'Intégration de Calandre LED Lazer Triple-R 750 – Ford Ranger Wildtrak (2023+) Un look d'origine, une puissance d'éclairage incomparable Améliorez le style et les performances de votre Ford Ranger Wildtrak (2023 et +) avec le kit d'intégration de calandre sur mesure Lazer Lamps, spécialement conçu pour accueillir les feux longue portée LED Triple-R 750. Alliant design élégant, finition type OEM et puissance d'éclairage conforme à la législation routière, ce kit est la solution idéale pour...

### Informations Techniques :

*Caractéristiques techniques : 2x TRIPLE-750 WIDE 2x TRIPLE-R 750 2x TRIPLE-R 750 BEACON (BOOST MODE) 2x TRIPLE-R 750 ELITE (BOOST MODE) Plage de tension (c.c.) 10-32V 10-32V 10-32V 10-32V Durée de vie des LED 50000heures 50000heures 50000heures 50000heures Poids 2,6kg 2,6kg 2,6kg 2,6kg FONCTION DE FAISCEAU DE ROUTE Flux ...*

**Référence : GK-FR-12K**

Prix : **801,00 € TTC/KIT**



**KIT ECLAIRAGE LED LAZER LONGUE PORTEE  
TRIPLE-R 750 AVEC INTEGRATION A LA  
CALANDRE POUR FORD RANGER XL/XLT/TREMOR  
(2023+)**

Offrez à votre Ford Ranger la vision d'un nouveau monde. Grâce à ce kit d'éclairage LED, parfaitement intégré à votre calandre, vous pourrez encore mieux anticiper tous les détails du chemin qui se dresse devant vous. Les supports de montage personnalisés permettent un montage rapide et aisé des barres lumineuses à LED hautes performances Lazer dans la grille de calandre d'origine de votre Ford Ranger. Conçue pour s'intégrer parfaitement au style d'origine de votre véhicule, la configuration de...

**Informations Techniques :**

*Pour un LAZER LED Triple-R4 Gen2 ( R750) Plage de tension (c.c.) 10-32V Durée de vie des LED 50,000 hrs Poids 2 kg FONCTION DE FAISCEAU DE ROUTE Flux lumineux total 9240 Lm Flux de champ visuel du conducteur total 5572 Lm Température de couleur 5000K Nombre de LED haute intensité 2 x 4 Consommation électrique 88 Watts Consommation de courant (à 14,4 V) 6.2...*

**Référence : GK-FR-08K**

Prix : **726,00 € TTC/KIT**



**KIT ECLAIRAGE LED LAZER LONGUE PORTEE  
TRIPLE-R 750 BEACON AVEC INTEGRATION A LA  
CALANDRE POUR FORD RANGER PLATINUM  
2023+**

Ford Ranger Platinum 2023 : Illuminez Votre Route avec le Kit Lazer Triple-R 750 Beacon Découvrez comment le Ford Ranger Platinum 2023 peut transformer votre expérience de conduite nocturne. Grâce au kit d'éclairage intégré à la calandre, doté des puissants feux LED Lazer Triple-R 750, anticipez chaque détail de la route et bénéficiez d'une visibilité sans précédent. Ce système haut de gamme est conçu pour les conducteurs exigeants de Ford Ranger Platinum qui ne veulent faire aucun compromis...

**Informations Techniques :**

*Caractéristiques techniques : 2x TRIPLE-750 WIDE 2x TRIPLE-R 750 2x TRIPLE-R 750 BEACON (BOOST MODE) 2x TRIPLE-R 750 ELITE (BOOST MODE) Plage de tension (c.c.) 10-32V 10-32V 10-32V 10-32V Durée de vie des LED 50000heures 50000heures 50000heures 50000heures Poids 2,6kg 2,6kg 2,6kg 2,6kg FONCTION DE FAISCEAU DE ROUTE Flux ...*

**Référence : GK-FR-BCN-09K**

Prix : **1 116,00 € TTC/KIT**



### KIT ECLAIRAGE LED LAZER LONGUE PORTEE TRIPLE-R 750 BEACON AVEC INTEGRATION A LA CALANDRE POUR FORD RANGER WILDTRAK 2023+

Kit d'Intégration de Calandre LED Lazer Triple-R 750 ELITE – Ford Ranger Wildtrak (2023+) Un look d'origine, une puissance d'éclairage incomparable Améliorez le style et les performances de votre Ford Ranger Wildtrak (2023 et +) avec le kit d'intégration de calandre sur mesure Lazer Lamps, spécialement conçu pour accueillir les feux longue portée LED Triple-R 750. Alliant design élégant, finition type OEM et puissance d'éclairage conforme à la législation routière, ce kit est la solution...

#### Informations Techniques :

Caractéristiques techniques : 2x TRIPLE-750 WIDE 2x TRIPLE-R 750 2x TRIPLE-R 750 BEACON (BOOST MODE) 2x TRIPLE-R 750 ELITE (BOOST MODE) Plage de tension (c.c.) 10-32V 10-32V 10-32V 10-32V Durée de vie des LED 50000heures 50000heures 50000heures 50000heures Poids 2,6kg 2,6kg 2,6kg 2,6kg FONCTION DE FAISCEAU DE ROUTE Flux ...

Référence : **GK-FR-BCN-12K**

Prix : **1 014,00 € TTC/KIT**



### KIT ECLAIRAGE LED LAZER LONGUE PORTEE TRIPLE-R 750 ELITE AVEC INTEGRATION A LA CALANDRE POUR FORD RANGER WILDTRAK 2023+

Kit d'Intégration de Calandre LED Lazer Triple-R 750 ELITE – Ford Ranger Wildtrak (2023+) Un look d'origine, une puissance d'éclairage incomparable Améliorez le style et les performances de votre Ford Ranger Wildtrak (2023 et +) avec le kit d'intégration de calandre sur mesure Lazer Lamps, spécialement conçu pour accueillir les feux longue portée LED Triple-R 750. Alliant design élégant, finition type OEM et puissance d'éclairage conforme à la législation routière, ce kit est la solution...

#### Informations Techniques :

Caractéristiques techniques : 2x TRIPLE-750 WIDE 2x TRIPLE-R 750 2x TRIPLE-R 750 BEACON (BOOST MODE) 2x TRIPLE-R 750 ELITE (BOOST MODE) Plage de tension (c.c.) 10-32V 10-32V 10-32V 10-32V Durée de vie des LED 50000heures 50000heures 50000heures 50000heures Poids 2,6kg 2,6kg 2,6kg 2,6kg FONCTION DE FAISCEAU DE ROUTE Flux ...

Référence : **GK-FR-ELITE-12K**

Prix : **942,00 € TTC/KIT**



### KIT ECLAIRAGE LED LAZER LONGUE PORTEE TRIPLE-R 750 ELITE AVEC INTEGRATION A LA CALANDRE POUR FORD RANGER XL / XLT / TREMOR (2023+)

Offrez à votre Ford Ranger la vision d'un nouveau monde. Grâce à ce kit d'éclairage LED, parfaitement intégré à votre calandre, vous pourrez encore mieux anticiper tous les détails du chemin qui se dresse devant vous. Les supports de montage personnalisés permettent un montage rapide et aisé des barres lumineuses à LED hautes performances Lazer dans la grille de calandre d'origine de votre Ford Ranger. Conçue pour s'intégrer parfaitement au style d'origine de votre véhicule, la configuration de...

#### Informations Techniques :

Pour un LAZER LED Triple-R4 Gen2 ELITE ( R750) Plage de tension (c.c.) 10-32V Durée de vie des LED 50,000 hrs Poids 2 kg  
FONCTION DE FAISCEAU DE ROUTE Flux lumineux total 10136 Lm  
Flux de champ visuel du conducteur total† 6680 Lm Température de couleur 5000K Nombre de LED haute intensité 2 x 4 Consommation électrique 88 Watts Consommation de courant (à 14,4 V) 6.2...

Référence : **GK-FR-ELITE-08K**

Prix : **882,00 € TTC/KIT**



### KIT ECLAIRAGE LED LAZER LONGUE PORTEE TRIPLE-R 750 WIDE AVEC INTEGRATION A LA CALANDRE POUR FORD RANGER PLATINUM 2023+

Ford Ranger Platinum 2023 : Illuminez Votre Route avec le Kit Lazer Triple-R 750 Wide à large faisceau Découvrez comment le Ford Ranger Platinum 2023 peut transformer votre expérience de conduite nocturne. Grâce au kit d'éclairage intégré à la calandre, doté des puissants feux LED Lazer Triple-R 750, anticipez chaque détail de la route et bénéficiez d'une visibilité sans précédent. Ce système haut de gamme est conçu pour les conducteurs exigeants de Ford Ranger Platinum qui ne veulent faire...

#### Informations Techniques :

Caractéristiques techniques : 2x TRIPLE-750 WIDE 2x TRIPLE-R 750  
2x TRIPLE-R 750 BEACON (BOOST MODE) 2x TRIPLE-R 750 ELITE (BOOST MODE) Plage de tension (c.c.) 10-32V 10-32V  
10-32V 10-32V Durée de vie des LED 50000heures 50000heures  
50000heures 50000heures Poids 2,6kg 2,6kg 2,6kg 2,6kg FONCTION DE FAISCEAU DE ROUTE Flux ...

Référence : **GK-FR-WIDE-09K**

Prix : **741,00 € TTC/KIT**



## KIT ECLAIRAGE LED LAZER LONGUE PORTEE TRIPLE-R 750 WIDE AVEC INTEGRATION A LA CALANDRE POUR FORD RANGER WILDTRAK 2023+

Kit d'Intégration de Calandre LED Lazer Triple-R 750 Wide – Ford Ranger Wildtrak (2023+) Un look d'origine, une puissance d'éclairage incomparable Améliorez le style et les performances de votre Ford Ranger Wildtrak (2023 et +) avec le kit d'intégration de calandre sur mesure Lazer Lamps, spécialement conçu pour accueillir les feux longue portée LED Triple-R 750. Alliant design élégant, finition type OEM et puissance d'éclairage conforme à la législation routière, ce kit est la solution idéale...

### Informations Techniques :

Caractéristiques techniques : 2x TRIPLE-750 WIDE 2x TRIPLE-R 750 2x TRIPLE-R 750 BEACON (BOOST MODE) 2x TRIPLE-R 750 ELITE (BOOST MODE) Plage de tension (c.c.) 10-32V 10-32V 10-32V 10-32V Durée de vie des LED 50000heures 50000heures 50000heures 50000heures Poids 2,6kg 2,6kg 2,6kg 2,6kg FONCTION DE FAISCEAU DE ROUTE Flux ...

Référence : GK-FR-WIDE-12K

Prix : 741,00 € TTC/KIT



## KIT ECLAIRAGE LED LAZER LONGUE PORTEE TRIPLE-R6 Gen2 AVEC INTEGRATION A LA CALANDRE POUR FORD RANGER XLT (2023+)

Kit calandre Ford Ranger XLT (2023+) Reconnaisant la popularité de la marque Ford, nous avons une gamme complète de solutions d'éclairage sur mesure pour le RANGER et le RANGER RAPTOR, ainsi que pour la gamme étendue de véhicules utilitaires légers, y compris le TRANSIT COURIER, TRANSIT CONNECT, TRANSIT CUSTOM et TRANSIT. Ce qui est inclus : - x2 feux LED Haute Performance Triple-R 850 ( LA00R6-G2-EL-x2 ) -Guides de coupe et supports de fixation sur-mesure ( LAGM-FR-03K ) - Notice de...

### Informations Techniques :

DONNEES POUR 1x Triple-R 850 Gamme: Triple-R Gen2 Voltage: 9-32V Poids: 1.4 kg Durée de vie des LEDs: 50,000 heures Puissance lumineuse: 6930 Lm Température de couleur: 5000K Nombre de LEDs: 6 Consommation: 66 Watts Ampérage: 4.6 Amps Certification ECE: ECE R112 DONNEE PHOTOMETRIQUE Angle de faisceau horizontal: 19° 0.25 lx: 1061 metres 0.50 lx: 750 metres 1 lx: 530 metres 3 lx: 306 metres

Référence : LAGK-FR-EL-G2-03K

Prix : 1 038,00 € TTC/KIT

## PHARES & LONGUES-PORTÉES

## ACCESSOIRES MONTAGE LONGUES-PORTÉES

## EQUIPEMENTS POUR FORD RANGER 2023 - PXIV



### CABLAGE POUR RACCORDEMENT PLEIN PHARE POUR FORD RANGER ET FORD RANGER RAPTOR A PARTIR DE 2023

ARB a développé un connecteur de feux de route pour garantir une sortie de signal de feux de route appropriée pour les Ford Ranger MK4 à partir de 2023 et le Raptor à partir de 12/22.

Référence : 3540380  
Prix : 34,08 € TTC/KIT



FORD RANGER WILDTRAK (2023+)  
FOR USE WITH TRIPLE-R 1250

### KIT DE MONTAGE GRILLE (SEUL) POUR INTEGRATION DE LAZER TRIPLE R 1250 POUR FORD RANGER PX IV 2023+

Optez pour la qualité supérieure et la facilité d'installation avec notre Kit de Montage de Grille pour Intégration de Lazer Triple-R 1250, conçu spécialement pour s'adapter à votre Ford Ranger Wildtrak 2023+. N'attendez plus pour améliorer la performance d'éclairage de votre véhicule et augmenter votre visibilité sur la route. Commandez dès aujourd'hui et bénéficiez de l'excellence de Lazer Lamps.

Référence : GM-FR-05K  
Prix : 78,00 € TTC/KIT

## PHARES ET LONGUES-PORTÉES



## KIT ECLAIRAGE BARRE LED LAZER LONGUE PORTEE TRIPLE-R 1250 ELITE + GEN2 INTEGRATION A LA CALANDRE POUR FORD RANGER WILDTRAK 2023+

Kit calandre Ford Ranger Wild (2023+) Lorsque la qualité d'origine est votre norme, les kits d'intégration de grille Lazer sont le choix incontournable pour une installation de projecteurs auxiliaires de premier ordre. Conçus avec précision, ces kits sont spécialement conçus pour offrir une installation rapide et sans tracas de nos projecteurs LED haute performance Lazer, directement dans la calandre de votre Ford Ranger Wildtrak de l'année modèle 2023. Caractéristiques du Kit Ford Ranger...

### Informations Techniques :

*DONNEES POUR 1x Triple-R 1250 ELITE + (mode boost) Gamme: Triple-R Gen2 Voltage: 10-32V Poids: 2.4 kg Durée de vie des LEDs: 50,000 heures Puissance lumineuse: 12 028 / 2045 Lm Température de couleur: 5000K Nombre de LEDs: 24 Consommation: 131 / 19.6 Watts Ampérage: 9.1 / 1.4 Amps Certification ECE: ECE R149*  
*DONNEE PHOTOMETRIQUE Angle de faisceau horizontal: 54° 0.25 lx: 1470 / 616 metres 0.50 lx: 1039 / 436 metres 1 lx: 735 / 308 metres 3 lx: 424 / 178 metres*

**Référence : GK-FR-PLUS-05K**

Prix : **1 002,00 € TTC/KIT**



## KIT ECLAIRAGE BARRE LED LAZER LONGUE PORTEE TRIPLE-R 1250 GEN2 INTEGRATION A LA CALANDRE POUR FORD RANGER WILDTRAK 2023+

Kit calandre Ford Ranger Wild (2023+) Lorsque la qualité d'origine est votre norme, les kits d'intégration de grille Lazer sont le choix incontournable pour une installation de projecteurs auxiliaires de premier ordre. Conçus avec précision, ces kits sont spécialement conçus pour offrir une installation rapide et sans tracas de nos projecteurs LED haute performance Lazer, directement dans la calandre de votre Ford Ranger Wildtrak de l'année modèle 2023. Caractéristiques du Kit Ford Ranger...

### Informations Techniques :

*DONNEES POUR 1x Triple-R 1250 Gamme: Triple-R Gen2 Voltage: 10-32V Poids: 2.4 kg Durée de vie des LEDs: 50,000 heures Puissance lumineuse: 13860 Lm Température de couleur: 5000K Nombre de LEDs: 12 Consommation: 125 Watts Ampérage: 9.2 Amps Certification ECE: ECE R112*  
*DONNEE PHOTOMETRIQUE Angle de faisceau horizontal: 19° 0.25 lx: 1500 metres 0.50 lx: 1061 metres 1 lx: 750 metres 3 lx: 433 metres*

**Référence : GK-FR-05K**

Prix : **738,00 € TTC/KIT**



**KIT ECLAIRAGE DOUBLE BARRE LED LAZER  
LONGUE PORTEE TRIPLE-R 850 ELITE GEN2  
INTEGRATION A LA CALANDRE POUR FORD  
RANGER LIMITED 2023+**

Kit calandre Ford Ranger Wild (2023+) Lorsque la qualité d'origine est votre norme, les kits d'intégration de grille Lazer sont le choix incontournable pour une installation de projecteurs auxiliaires de premier ordre. Conçus avec précision, ces kits sont spécialement conçus pour offrir une installation rapide et sans tracas de nos projecteurs LED haute performance Lazer, directement dans la calandre de votre Ford Ranger Wildtrak de l'année modèle 2023. Caractéristiques du Kit Ford Ranger...

**Informations Techniques :**

*DONNEES POUR 1x Triple-R 850 ELITE Gamme: Triple-R Gen2  
Voltage: 10-32V Poids: 2.6 kg Durée de vie des LEDs: 50,000 heures  
Puissance lumineuse: 16136 Lm Température de couleur: 5000K  
Nombre de LEDs: 2 x 6 Consommation: 146 Watts Ampérage: 10.2  
Amps Certification ECE: ECE R112 DONNEE PHOTOMETRIQUE  
Angle de faisceau horizontal: 19° 0.25 lx: 1643 metres 0.50 lx: 1162  
metres 1 lx: 822 metres 3 lx: 474 metres*

**Référence : GK-FR-ELITE-07K**  
Prix : **1 038,00 € TTC/KIT**



**KIT ECLAIRAGE DOUBLE BARRE LED LAZER  
LONGUE PORTEE TRIPLE-R 850 ELITE GEN2  
INTEGRATION A LA CALANDRE POUR FORD  
RANGER WILDTRAK 2023+**

Kit calandre Ford Ranger Wild (2023+) Lorsque la qualité d'origine est votre norme, les kits d'intégration de grille Lazer sont le choix incontournable pour une installation de projecteurs auxiliaires de premier ordre. Conçus avec précision, ces kits sont spécialement conçus pour offrir une installation rapide et sans tracas de nos projecteurs LED haute performance Lazer, directement dans la calandre de votre Ford Ranger Wildtrak de l'année modèle 2023. Caractéristiques du Kit Ford Ranger...

**Informations Techniques :**

*DONNEES POUR 1x Triple-R 850 ELITE Gamme: Triple-R Gen2  
Voltage: 10-32V Poids: 2.6 kg Durée de vie des LEDs: 50,000 heures  
Puissance lumineuse: 16136 Lm Température de couleur: 5000K  
Nombre de LEDs: 2 x 6 Consommation: 146 Watts Ampérage: 10.2  
Amps Certification ECE: ECE R112 DONNEE PHOTOMETRIQUE  
Angle de faisceau horizontal: 19° 0.25 lx: 1643 metres 0.50 lx: 1162  
metres 1 lx: 822 metres 3 lx: 474 metres*

**Référence : GK-FR-ELITE-04K**  
Prix : **1 038,00 € TTC/KIT**



## KIT ECLAIRAGE DOUBLE BARRE LED LAZER LONGUE PORTEE TRIPLE-R 850 GEN2 INTEGRATION A LA CALANDRE POUR FORD RANGER LIMITED 2023+

Kit calandre Ford Ranger Limited (2023+) Lorsque la qualité d'origine est votre norme, les kits d'intégration de grille Lazer sont le choix incontournable pour une installation de projecteurs auxiliaires de premier ordre. Conçus avec précision, ces kits sont spécialement conçus pour offrir une installation rapide et sans tracas de nos projecteurs LED haute performance Lazer, directement dans la calandre de votre Ford Ranger Wildtrak de l'année modèle 2023. Caractéristiques du Kit Ford Ranger...

### Informations Techniques :

*DONNEES POUR 1x Triple-R 850 Gamme: Triple-R Gen2 Voltage: 10-32V Poids: 2.6 kg Durée de vie des LEDs: 50,000 heures Puissance lumineuse: 13860 Lm Température de couleur: 5000K Nombre de LEDs: 2 x 6 Consommation: 132 Watts Ampérage: 9.2 Amps Certification ECE: ECE R112 DONNEE PHOTOMETRIQUE Angle de faisceau horizontal: 19° 0.25 lx: 1500 metres 0.50 lx: 1061 metres 1 lx: 750 metres 3 lx: 433 metres*

**Référence : GK-FR-07K**

Prix : **852,00 € TTC/KIT**



## KIT ECLAIRAGE LED LAZER LONGUE PORTEE TRIPLE-R 750 AVEC INTEGRATION A LA CALANDRE POUR FORD RANGER XL/XLT/TREMOR (2023+)

Offrez à votre Ford Ranger la vision d'un nouveau monde. Grâce à ce kit d'éclairage LED, parfaitement intégré à votre calandre, vous pourrez encore mieux anticiper tous les détails du chemin qui se dresse devant vous. Les supports de montage personnalisés permettent un montage rapide et aisé des barres lumineuses à LED hautes performances Lazer dans la grille de calandre d'origine de votre Ford Ranger. Conçue pour s'intégrer parfaitement au style d'origine de votre véhicule, la configuration de...

### Informations Techniques :

*Pour un LAZER LED Triple-R4 Gen2 ( R750) Plage de tension (c.c.) 10-32V Durée de vie des LED 50,000 hrs Poids 2 kg FONCTION DE FAISCEAU DE ROUTE Flux lumineux total 9240 Lm Flux de champ visuel du conducteur total 5572 Lm Température de couleur 5000K Nombre de LED haute intensité 2 x 4 Consommation électrique 88 Watts Consommation de courant (à 14,4 V) 6.2...*

**Référence : GK-FR-08K**

Prix : **726,00 € TTC/KIT**

## EQUIPEMENTS POUR FORD RANGER 2023 - PXIV



### KIT ECLAIRAGE LED LAZER LONGUE PORTEE TRIPLE-R 750 ELITE AVEC INTEGRATION A LA CALANDRE POUR FORD RANGER XL / XLT / TREMOR (2023+)

Offrez à votre Ford Ranger la vision d'un nouveau monde. Grâce à ce kit d'éclairage LED, parfaitement intégré à votre calandre, vous pourrez encore mieux anticiper tous les détails du chemin qui se dresse devant vous. Les supports de montage personnalisés permettent un montage rapide et aisé des barres lumineuses à LED hautes performances Lazer dans la grille de calandre d'origine de votre Ford Ranger. Conçue pour s'intégrer parfaitement au style d'origine de votre véhicule, la configuration de...

#### Informations Techniques :

Pour un LAZER LED Triple-R4 Gen2 ELITE ( R750) Plage de tension (c.c.) 10-32V Durée de vie des LED 50,000 hrs Poids 2 kg  
FONCTION DE FAISCEAU DE ROUTE Flux lumineux total 10136 Lm  
Flux de champ visuel du conducteur total† 6680 Lm Température de couleur 5000K Nombre de LED haute intensité 2 x 4 Consommation électrique 88 Watts Consommation de courant (à 14,4 V) 6.2...

Référence : GK-FR-ELITE-08K

Prix : 882,00 € TTC/KIT

## PERFORMANCE & OPTIMISATION

### COMPÉTITION

#### ACCESSOIRES COMPÉTITION



### BAVETTES BLANCHE SEMI-RIGIDES 328x498

Vendu à la paire. Bavettes blanches. Dimensions : 345x495mm. Couleur blanche. Epaisseur : 2mm. Silencieuses aux impacts, ne flottent pas avec la vitesse, facile à retailler / adapter.

Référence : ACBA014

Prix : 20,00 € TTC/PAIRE

## EQUIPEMENTS POUR FORD RANGER 2023 - PXIV

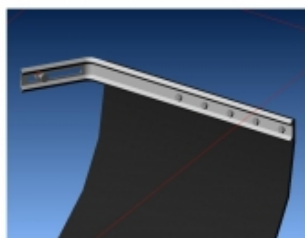

### KIT DE MONTAGE BAVETTES

Vendu à la paire. Kit complet pour réaliser avec facilité la fixation sur le véhicule de 2 bavettes grâce à deux équerres zinguées. Kit livré complet avec visserie et notice.

**Référence : ACBA113**  
Prix : **26,00 € TTC/PAIRE**



### KIT SANGLES MONTAGE BAVETTES

Vendu à la paire. Kit de sangles grises permettant de relever à volonté les bavettes de votre véhicule. Kit complet pour une paire de bavette : Cames à griffe, sangle, équerres de renfort, visserie, notice.

**Référence : ACBA112**  
Prix : **26,00 € TTC/PAIRE**

## FREINAGE RENFORCÉ

### DISQUE DE FREIN RENFORCÉ



### DISQUE DE FREIN ARRIERE PERCE / RAINURE TERRAIN TAMER POUR VW AMAROK FORD RANGER ET RAPTOR 2023+

DISQUE DE FREIN : - Percé / rainuré - Modèle réversible (se monte à gauche ou à droite) - Finition améliorant l'évacuation des impuretés - Offre un meilleur refroidissement permettant une plus grande endurance lors des freinages intenses Véhicules : FORD RANGER 2023+ FORD RANGER RAPTOR 2023+ VOLKSWAGEN AMAROK 2023+

**Référence : DR3110HP**  
Prix : **165,00 € TTC/PIECE**

## EQUIPEMENTS POUR FORD RANGER 2023 - PXIV



### DISQUE DE FREIN AVANT PERCE / RAINURE TERRAIN TAMEER POUR VW AMAROK FORD RANGER ET RAPTOR 2023+

DISQUE DE FREIN : - Percé / rainuré - Modèle réversible (se monte à gauche ou à droite) - Finition améliorant l'évacuation des impuretés - Offre un meilleur refroidissement permettant une plus grande endurance lors des freinages intenses Véhicules : FORD RANGER 2023+ FORD RANGER RAPTOR 2023+ VOLKSWAGEN AMAROK 2023+

**Référence : DR311HP**  
Prix : **209,00 € TTC/PIECE**

## PLAQUETTES DE FREIN RENFORCÉES



### PLAQUETTES DE FREIN RENFORCÉES ARRIERE TERRAIN TAMEER POUR FORD RANGER ET RAPTOR 2023+

Les plaquettes de frein renforcées Terrain Tamer sont spécialement conçues pour les véhicules transportant de très lourdes charges (augmentation du poids du véhicule ou remorquage d'une caravane) ou lorsque des circonstances spécifiques mettent les freins à rude épreuve (descente de pentes pendant une durée prolongée). Vous découvrirez tous les avantages de cette nouvelle formule au premier freinage brutal, en constatant que les plaquettes renforcées Terrain Tamer conservent toutes leurs...

**Référence : DB2689F**  
Prix : **145,00 € TTC/KIT**



### PLAQUETTES DE FREIN RENFORCÉES AVANT TERRAIN TAMEER POUR FORD RANGER ET RAPTOR 2023+

Les plaquettes de frein renforcées Terrain Tamer sont spécialement conçues pour les véhicules transportant de très lourdes charges (augmentation du poids du véhicule ou remorquage d'une caravane) ou lorsque des circonstances spécifiques mettent les freins à rude épreuve (descente de pentes pendant une durée prolongée). Vous découvrirez tous les avantages de cette nouvelle formule au premier freinage brutal, en constatant que les plaquettes renforcées Terrain Tamer conservent toutes leurs...

**Référence : DB2699F**  
Prix : **142,00 € TTC/KIT**

## PERFORMANCES TRANSMISSION

### COUPLES CONIQUES

## EQUIPEMENTS POUR FORD RANGER 2023 - PXIV



### COUPLE CONIQUE DIFFERENTIEL ARRIERE 41X11 POUR FORD RANGER 2012+ BOITE AUTO

Cet article se monte sur les modèles suivants : - FORD RANGER PX 2012+ T=41-11 rapport 3.73 boîte auto 6 vitesses 12 boulons.

**Référence : UC2N27110**  
Prix : **1 248,00 € TTC/PIECE**

## RÉSERVOIRS CARBURANT

### RÉSERVOIRS DE REMPLACEMENT

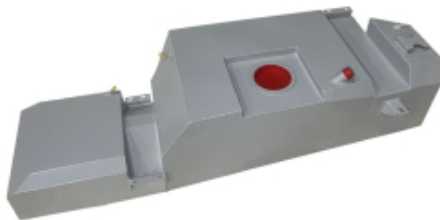

### RESERVOIR DE REMPLACEMENT LONG RANGER 133L POUR FORD RANGER A PARTIR DE 2023

RÉSERVOIR A CARBURANT DE REMPLACEMENT POUR FORD RANGER A PARTIR DE 2023 Les réservoirs Long Ranger sont faciles à installer. Avec les réservoirs de remplacement, le réservoir d'origine est simplement remplacé par un réservoir plus grand. La conception permet d'obtenir une garde au sol maximale et un grand angle d'approche. Les réservoirs Long Ranger sont fabriqués en acier aluminisé de 2 mm pour une meilleure durabilité et stabilité. Des caractéristiques telles que des cloison internes et...

#### Informations Techniques :

*réservoir de remplacement capacité du réservoir : 133 litres véhicule : FORD RANGER A PARTIR DE 2023 Numéro de pièce : TR96S Adaptation au modèle : XL, XLS, XLT, Sport, Wildtrack, Platinum Année d'installation : 2023 Type de carburant : DIESEL Capacité du Ranger : 133 Litres (remplace le réservoir d'origine d'une capacité de 80 Litres) Emplacement du montage : Se monte dans l'emplacement du réservoir OEM entre les essieux sur le côté gauche de l'arbre de queue. Modifications de...*

**Référence : TR96S**  
Prix : **2 116,00 € TTC/PIECE**

## EQUIPEMENTS POUR FORD RANGER 2023 - PXIV

**RESERVOIR DE REMPLACEMENT LONG RANGER  
160L POUR FORD RANGER A PARTIR DE 2023**

RÉSERVOIR A CARBURANT DE REMPLACEMENT POUR FORD RANGER A PARTIR DE 2023 Les réservoirs Long Ranger sont faciles à installer. Avec les réservoirs de remplacement, le réservoir d'origine est simplement remplacé par un réservoir plus grand. La conception permet d'obtenir une garde au sol maximale et un grand angle d'approche. Les réservoirs Long Ranger sont fabriqués en acier aluminisé de 2 mm pour une meilleure durabilité et stabilité. Des caractéristiques telles que des cloison internes et...

**Informations Techniques :**

*réservoir de remplacement capacité du réservoir : 160 litres véhicule : FORD RANGER A PARTIR DE 2023 Numéro de pièce : TR96L Adaptation au modèle : XL, XLS, XLT, Sport, Wildtrack, Platinum Année d'installation : 2023 Type de carburant : DIESEL Capacité du Ranger : 160 Litres (remplace le réservoir d'origine d'une capacité de 80 Litres) Emplacement du montage : Se monte dans l'emplacement du réservoir OEM entre les essieux sur le côté gauche de l'arbre de queue. Modifications de...*

**Référence : TR96L****Prix : 2 197,00 € TTC/PIECE**

## SNORKELS &amp; ACCESSOIRES

**SNORKEL ARMAX SAFARI GROS DEBIT POUR  
FORD RANGER PXIV A PARTIR DE 2023 (2.0L Bi-Turbo & 3.0L V6 Turbo Diesel)**

Snokel ARMAX gros debit 4 POUCES ! Pionniers au début des années 80, les snorkels Safari répondaient à un besoin de la part des offroaders de protéger leur moteur de la poussière et des très nombreux passages à gué rencontrés lors de raids. Sans doute les meilleurs dans les conditions les plus difficiles, les snorkels Safari sont minutieusement conçus, testés et fabriqués pour chaque modèle de 4x4. Les snorkels Safari sont choisis dans le monde entier. Les snorkels Safari sont fabriqués dans...

**Informations Techniques :**

*Positionnement du snorkel : droite Conçu pour le Ford Ranger P703 2,0 L bi-turbo (moteur YN2S) et le moteur V6 diesel de 3,0 L, le snorkel SS987HPD Safari ARMAX est votre clé pour débloquer une augmentation de +25 % du débit d'air, fournissant le volume d'air supplémentaire requis pour des améliorations de haute performance. comme un réglage avancé du moteur et des systèmes d'échappement améliorés. Que ce soit pour affronter un terrain accidenté ou naviguer sur l'autoroute, ce snorkel...*

**Référence : SS987HPD****Prix : 969,00 € TTC/PIECE**

## EQUIPEMENTS POUR FORD RANGER 2023 - PXIV



### SNORKEL BRAVO POUR FORD RANGER PXIV 2023+

pour FORD RANGER PX IV A PARTIR DE 2023 montage à droite  
Nouveau kit SFRG pour Ford Ranger PX IV. Compatible avec toutes motorisations, il ne sera pas nécessaire de percer l'aileron du véhicule, car le snorkel sera installé en utilisant l'ouverture d'origine de celui-ci. Fabriqué en polyéthylène et en une seule pièce par moulage par rotation, d'une grande épaisseur offrant une haute résistance et durabilité. Matériau LLDPE 8446.21 ExxonMobil™, d'une densité de 0,936 g/cm<sup>3</sup>, selon le...

#### Informations Techniques :

Dimensions du colis : 99x38x16cm Poids : 5Kg

Référence : SFRG  
Prix : 478,80 € TTC/KIT



### SNORKEL SAFARI POUR FORD RANGER PXIV A PARTIR DE 2023 (2.0L Bi-Turbo & 3.0L V6 Turbo Diesel)

Pionniers au début des années 80, les snorkels Safari répondaient à un besoin de la part des offroaders de protéger leur moteur de la poussière et des très nombreux passages à gué rencontrés lors de raids. Sans doute les meilleurs dans les conditions les plus difficiles, les snorkels Safari sont minutieusement conçus, testés et fabriqués pour chaque modèle de 4x4. Les snorkels Safari sont choisis dans le monde entier. Les snorkels Safari sont fabriqués dans les matières les plus robustes: un...

#### Informations Techniques :

Positionnement du snorkel : droite TUBA SAFARI V-SPEC Utilisant les concepts de conception traditionnels de Safari et incorporant les tout derniers logiciels de numérisation et de conception CAO, le snorkel V-SPEC de Safari pour la prochaine génération de Ford Ranger est prêt à fonctionner dans les environnements les plus extrêmes, protégeant le moteur du véhicule contre l'eau, la poussière, et la pénétration de neige tout en fournissant de l'air frais et propre au moteur du...

Référence : SS987HFD  
Prix : 666,00 € TTC/PIECE

## PIÈCES RECHANGE & ENTRETIEN

### FREINAGE

### FREINAGE HAUTE PERFORMANCE

## EQUIPEMENTS POUR FORD RANGER 2023 - PXIV



### PLAQUETTES DE FREIN RENFORCÉES ARRIERE TERRAIN TAMER POUR FORD RANGER ET RAPTOR 2023+

Les plaquettes de frein renforcées Terrain Tamer sont spécialement conçues pour les véhicules transportant de très lourdes charges (augmentation du poids du véhicule ou remorquage d'une caravane) ou lorsque des circonstances spécifiques mettent les freins à rude épreuve (descente de pentes pendant une durée prolongée). Vous découvrirez tous les avantages de cette nouvelle formule au premier freinage brutal, en constatant que les plaquettes renforcées Terrain Tamer conservent toutes leurs...

**Référence : DB2689F**  
Prix : **145,00 € TTC/KIT**



### PLAQUETTES DE FREIN RENFORCÉES AVANT TERRAIN TAMER POUR FORD RANGER ET RAPTOR 2023+

Les plaquettes de frein renforcées Terrain Tamer sont spécialement conçues pour les véhicules transportant de très lourdes charges (augmentation du poids du véhicule ou remorquage d'une caravane) ou lorsque des circonstances spécifiques mettent les freins à rude épreuve (descente de pentes pendant une durée prolongée). Vous découvrirez tous les avantages de cette nouvelle formule au premier freinage brutal, en constatant que les plaquettes renforcées Terrain Tamer conservent toutes leurs...

**Référence : DB2699F**  
Prix : **142,00 € TTC/KIT**

## INTRAGEST

### ACCESSOIRES DIVERS OME



### AXE DE LAME GRAISSABLE OME

**Référence : OMEGP10**  
Prix : **118,00 € TTC/PIECE**

## EQUIPEMENTS POUR FORD RANGER 2023 - PXIV

### BRIDE DE LAMES OME-U82

Référence : OMEU82  
Prix : 21,05 € TTC/PIECE



### BRIDE DE LAMES OME-U83

Référence : OMEU83  
Prix : 21,82 € TTC/PIECE



### KIT DE MONTAGE OME

Référence : FK95  
Prix : 60,00 € TTC/PIECE



**EQUIPEMENTS POUR FORD RANGER 2023 - PXIV****KIT DE MONTAGE OME ADAPTATEUR POUR BUTEE**

Le kit d'adaptateur de butée est facultatif, mais fortement recommandé pour économiser du temps montage

Référence : FK115

Prix : 32,71 € TTC/PIECE

**KIT DE MONTAGE OME ENTRETOISE**

Référence : ELSK15

Prix : 47,11 € TTC/PIECE

**KIT DE MONTAGE OME ENTRETOISE**

Référence : ELSK14

Prix : 36,64 € TTC/PIECE

## EQUIPEMENTS POUR FORD RANGER 2023 - PXIV

### KIT DE MONTAGE OME ENTRETOISE 5MM

Référence : FK112  
Prix : 30,32 € TTC/PIECE



### KIT DE MONTAGE OME ENTRETOISE ARBRE DE TRANSMISSION

Le montage du kit d'entretoises de transmission FK113 est recommandé de réaligner l'arbre de transmission.

Référence : FK113  
Prix : 52,32 € TTC/PIECE



### KIT DE MONTAGE OME EXTENSION DU RENIFLARD DE PONT

Référence : FK116  
Prix : 10,67 € TTC/PIECE



## EQUIPEMENTS POUR FORD RANGER 2023 - PXIV



### KIT DE MONTAGE OME SUPPORT CAPTEUR DE HAUTEUR DE PHARES

Nécessaire uniquement pour les véhicules équipée de phares à mise à niveau automatique.

Référence : FK114

Prix : 36,00 € TTC/PIECE



### KIT DE MONTAGE POUR AMORTISSEUR ARRIERE OME BP51 POUR FORD RANGER A PARTIR DE 2022

Référence : VM80010052

Prix : 120,58 € TTC/KIT

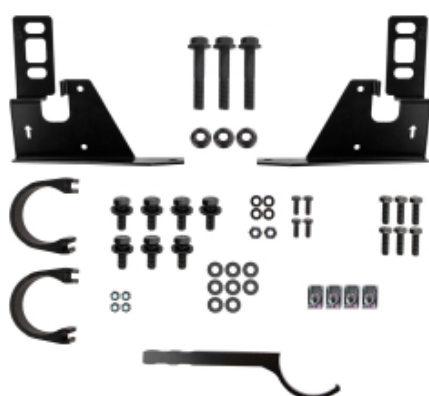

### KIT DE MONTAGE POUR AMORTISSEUR AVANT OME BP51 POUR FORD RANGER A PARTIR DE 2022

Référence : VM80010053

Prix : 210,11 € TTC/KIT

## EQUIPEMENTS POUR FORD RANGER 2023 - PXIV

### KIT SILENT BLOCS OME-SB117

POUR JUMELLE ORIGINE

Référence : OMESB117

Prix : 52,00 € TTC/KIT



### KIT SILENT BLOCS OME-SB118

POUR JUMELLES GRAISSABLE OME

Référence : OMESB118

Prix : 54,00 € TTC/KIT



### LAME ADDITIONNELLE POUR LAMES ARRIERE FORD RANGER A PARTIR DE 2022

LAME ADDITIONNELLE pour lames OME EL130R/EL131R/EL132R  
+250-300kg de charge ou 20-25mm de réhausse En utilisation avec  
EL132R utiliser les amortisseurs OME 60178

Référence : EL48XL

Prix : 72,29 € TTC/PIECE

