

EQUIPEMENTS POUR ISUZU D-MAX IV (EURO 6) 2017-2020



*Les références présentées sur ce document ne constituent pas
une liste exhaustive des équipements disponibles pour le ISUZU D-MAX IV (EURO 6) 2017-2020.
Il peut y avoir d'autres produits adaptés à ce véhicule.
Voir les conditions de vente sur <https://old.equip-raid.fr/>*

SUSPENSION & REHAUSSE

ACCESSOIRES SUSPENSION



AXE DE LAME GRAISSABLE OME

Référence : OMEGP9
Prix : 115,00 € TTC/PIECE



COUPELLE SUPERIEUR D'AMORTISSEUR OME POUR ISUZU D-MAX A PARTIR DE 2012

Référence : OMEMH004
Prix : 127,00 € TTC/PIECE



KIT DE MONTAGE POUR AMORTISSEUR OME BP51 ARRIERE POUR ISUZU D-MAX 2012-2020

KIT DE MONTAGE POUR AMORTISSEUR OME BP51 ARRIERE
POUR ISUZU D-MAX 2012-2020 Photos non contractuelles

Référence : VM80010031
Prix : 138,00 € TTC/KIT

AMORTISSEURS

EQUIPEMENTS POUR ISUZU D-MAX IV (EURO 6) 2017-2020



AMORTISSEUR ARRIERE BYPASS A BONBONNE SEPARÉE OME BP51 REHAUSSE +3CM POUR ISUZU D-MAX 2012-2020

OME Bp 51 amortisseur bypass bonbonne séparée Fruit de 4 années de développement intensif et brevetée, BP-51 amène la technologie course pour une utilisation de tous les jours apportant une performance sans précédent en off road et sur la route. C'est l'union du confort et du contrôle. Ces suspension Nouvelle suspension OME BP-51 (Bypass 51 mm Diamètre interne) Cette nouvelle suspension révolutionnaire est le fruit de 4 années de développement intensif des ingénieurs Old Man Emu....

Référence : BP5160016
Prix : **950,00 € TTC/PIECE**



AMORTISSEUR AVANT OME NITROCHARGER + HD POUR ISUZU D-MAX 2012-2020

Amortisseur OME Nitrocharger Plus - TARAGE HEAVY DUTY - Montage Avec Ressort progressif Améliorez la suspension de votre 4x4 avec l'amortisseur Nitrocharger Plus de Old Man Emu. Conçu pour une rehausse de +20 à 50 mm, il est compatible uniquement avec les ressorts progressifs OME. Réglable selon les accessoires montés sur le véhicule, il garantit un excellent confort, une meilleure stabilité et une grande durabilité en usage route et tout-terrain. Corps en acier bitube, valve sensible...

Informations Techniques :

Caractéristiques principales Rehausse +20 à 50 mm adaptée aux suspensions surélevées Fonctionne uniquement avec les ressorts progressifs OME Réglage de la hauteur d'appui sur 5 positions selon la configuration du 4x4 Montage des combiné ressort/amortisseur possible uniquement avec les ressorts OME série 3000 et 4000 Réglages selon les équipements montés sur le véhicule Sans parechocs ni accessoire : montage direct Avec parechocs aluminium : cale de 5 mm orientée vers le...

Référence : 93022
Prix : **256,00 € TTC/PIECE**

EQUIPEMENTS POUR ISUZU D-MAX IV (EURO 6) 2017-2020



AMORTISSEUR AVANT OME NITROCHARGER PLUS MEDIUM POUR ISUZU D-MAX 2012-2020

Amortisseur OME Nitrocharger Plus - TARAGE MEDIUM - Montage Avec Ressort progressif Améliorez la suspension de votre 4x4 avec l'amortisseur Nitrocharger Plus de Old Man Emu. Conçu pour une rehausse de +20 à 50 mm, il est compatible uniquement avec les ressorts progressifs OME. Réglable selon les accessoires montés sur le véhicule, il garantit un excellent confort, une meilleure stabilité et une grande durabilité en usage route et tout-terrain. Corps en acier bitube, valve sensible à...

Informations Techniques :

Caractéristiques principales Rehausse +20 à 50 mm adaptée aux suspensions surélevées Fonctionne uniquement avec les ressorts progressifs OME Réglage de la hauteur d'appui sur 5 positions selon la configuration du 4x4 Montage des combiné ressort/amortisseur possible uniquement avec les ressorts OME série 3000 et 4000 Réglages selon les équipements montés sur le véhicule Sans parechocs ni accessoire : montage direct Avec parechocs aluminium : cale de 5 mm orientée vers le...

Référence : 93023

Prix : 256,00 € TTC/PIECE



AMORTISSEUR GAZ RENFORCE GRANDE CAPACITE TERRAIN TAMER ARRIERE POUR ISUZU DMAX I DMAX II DMAX EURO 5 & 6

Amortisseur Terrain Tamer série TGS à gaz renforcé grande capacité
Caractéristiques : Piston de 40 mm Tige de 20mm Corps de 60 mm
Système bi-tube Double Soudure ultra résistante Système de clapet multi-niveaux Joint SPI haute résistance fabriqué en Allemagne
Compatibles pour les surélévations de +30 à +70mm (selon modèle)
Garantie 3 ans / 100 000 km (usage privé) Adapté à un usage intensif

Référence : TGSDMAXR

Prix : 208,00 € TTC/PIECE



AMORTISSEUR GAZ RENFORCE GRANDE CAPACITE TERRAIN TAMER AVANT POUR ISUZU DMAX EURO 5 & 6

Amortisseur Terrain Tamer série TGS à gaz renforcé grande capacité
Caractéristiques : Piston de 40 mm Tige de 20mm Corps de 60 mm
Système bi-tube Double Soudure ultra résistante Système de clapet multi-niveaux Joint SPI haute résistance fabriqué en Allemagne
Compatibles pour les surélévations de +30 à +70mm (selon modèle)
Garantie 3 ans / 100 000 km (usage privé) Adapté à un usage intensif

Référence : TGSDMAX2F

Prix : 208,00 € TTC/PIECE

EQUIPEMENTS POUR ISUZU D-MAX IV (EURO 6) 2017-2020



COMBINE AMORTISSEUR BYPASS A BONBONNE SEPARÉE ET RESSORT AVANT DROIT OME BP51 POUR ISUZU D-MAX 2012-2020

OME Bp 51 amortisseur bypass bonbonne séparée Fruit de 4 années de développement intensif et brevetée, BP-51 amène la technologie course pour une utilisation de tous les jours apportant une performance sans précédent en off road et sur la route. C'est l'union du confort et du contrôle. Ces suspension Nouvelle suspension OME BP-51 (Bypass 51 mm Diamètre interne) Cette nouvelle suspension révolutionnaire est le fruit de 4 années de développement intensif des ingénieurs Old Man Emu....

Référence : BP5190009R
Prix : **1 468,00 € TTC/PIECE**



COMBINE AMORTISSEUR BYPASS A BONBONNE SEPARÉE ET RESSORT AVANT GAUCHE OME BP51 POUR ISUZU D-MAX 2012-2020

OME Bp 51 amortisseur bypass bonbonne séparée Fruit de 4 années de développement intensif et brevetée, BP-51 amène la technologie course pour une utilisation de tous les jours apportant une performance sans précédent en off road et sur la route. C'est l'union du confort et du contrôle. Ces suspension Nouvelle suspension OME BP-51 (Bypass 51 mm Diamètre interne) Cette nouvelle suspension révolutionnaire est le fruit de 4 années de développement intensif des ingénieurs Old Man Emu....

Référence : BP5190009L
Prix : **1 468,00 € TTC/PIECE**



COMBINES RESSORTS/AMORTISSEURS AVANT PREMONTÉS TERRAIN TAMER REHAUSSE +40MM TARAGE +50/100KG POUR ISUZU D-MAX 2012-2020

Les combinés Ressorts / Amortisseurs prémontés sont équipés des amortisseurs à gaz renforcé grand capacité TGS, ainsi que des ressorts Smart Coils à pas variable. Les ressorts et amortisseurs sont déjà prémontés, et équipés de coupelles supérieures renforcées. Ils offrent une réhausse de 40mm, ainsi que différents tarages. Caractéristiques amortisseurs: Amortisseur Terrain Tamer série TGS à gaz renforcé grande capacité Piston de 40 mm Tige de 20mm Corps de 60 mm Système...

Référence : TTCSA-006
Prix : **920,00 € TTC/PAIRE**

EQUIPEMENTS POUR ISUZU D-MAX IV (EURO 6) 2017-2020



COMBINES RESSORTS/AMORTISSEURS AVANT PREMONTES TERRAIN TAMER REHAUSSE +40MM TARAGE STANDARD POUR ISUZU D-MAX 2012-2020

Les combinés Ressorts / Amortisseurs prémontés sont équipés des amortisseurs à gaz renforcé grand capacité TGS, ainsi que des ressorts Smart Coils à pas variable. Les ressorts et amortisseurs sont déjà prémontés, et équipés de coupelles supérieures renforcées. Ils offrent une réhausse de 40mm, ainsi que différents tarages. Caractéristiques amortisseurs: Amortisseur Terrain Tamer série TGS à gaz renforcé grande capacité Piston de 40 mm Tige de 20mm Corps de 60 mm Système...

Référence : TTCSA-005
Prix : **920,00 € TTC/PAIRE**

KIT COMPLET SUSPENSION



KIT DE SUSPENSION COMBINÉ ASSEMBLÉ TERRAIN TAMER REHAUSSE +40/50MM POUR ISUZU D-MAX DE 2012 A 2020

Depuis 1969 TERRAIN TAMER développe et fabrique des pièces avec une seule idée en tête : celle de vous garantir la plus extrême fiabilité. Pendant plus de 50 ans, nous avons conçu, fabriqué, et testés des pièces qui permettent aux conducteurs de circuler dans des environnements extrêmement difficiles en toute sérénité. Qu'il s'agisse d'une utilisation: Loisirs : Chasse, Pêche, charges lourdes, tractions de remorques... Professionnels : Artisans, Agriculteurs, Apiculteurs, Dépanneuses,...

Référence : SK073A
Prix : **2 280,00 € TTC/KIT**



KIT DE SUSPENSION COMBINÉ ASSEMBLÉ TERRAIN TAMER REHAUSSE +40/50MM ET LAMES PARABOLIQUES +0-400KG POUR ISUZU D-MAX DE 2012 A 2020

Depuis 1969 TERRAIN TAMER développe et fabrique des pièces avec une seule idée en tête : celle de vous garantir la plus extrême fiabilité. Pendant plus de 50 ans, nous avons conçu, fabriqué, et testés des pièces qui permettent aux conducteurs de circuler dans des environnements extrêmement difficiles en toute sérénité. Qu'il s'agisse d'une utilisation: Loisirs : Chasse, Pêche, charges lourdes, tractions de remorques... Professionnels : Artisans, Agriculteurs, Apiculteurs, Dépanneuses,...

Référence : SK073A-P400
Prix : **2 580,00 € TTC/KIT**

EQUIPEMENTS POUR ISUZU D-MAX IV (EURO 6) 2017-2020



KIT DE SUSPENSION COMBINÉ ASSEMBLÉ TERRAIN TAMER REHAUSSE +40/50MMET LAMES PARABOLIQUES +400-700KG POUR ISUZU D-MAX DE 2012 A 2020

Depuis 1969 TERRAIN TAMER développe et fabrique des pièces avec une seule idée en tête : celle de vous garantir la plus extrême fiabilité. Pendant plus de 50 ans, nous avons conçu, fabriqué, et testés des pièces qui permettent aux conducteurs de circuler dans des environnements extrêmement difficiles en toute sérénité. Qu'il s'agisse d'une utilisation: Loisirs : Chasse, Pêche, charges lourdes, tractions de remorques... Professionnels : Artisans, Agriculteurs, Apiculteurs, Dépanneuses,...

Référence : **SK073A-P700**

Prix : **2 680,00 € TTC/KIT**



KIT DE SUSPENSION COMBINÉ ASSEMBLÉ TERRAIN TAMER REHAUSSE +40/50MMET LAMES PARABOLIQUES +700-850KG POUR ISUZU D-MAX DE 2012 A 2020

Depuis 1969 TERRAIN TAMER développe et fabrique des pièces avec une seule idée en tête : celle de vous garantir la plus extrême fiabilité. Pendant plus de 50 ans, nous avons conçu, fabriqué, et testés des pièces qui permettent aux conducteurs de circuler dans des environnements extrêmement difficiles en toute sérénité. Qu'il s'agisse d'une utilisation: Loisirs : Chasse, Pêche, charges lourdes, tractions de remorques... Professionnels : Artisans, Agriculteurs, Apiculteurs, Dépanneuses,...

Référence : **SK073A-P850**

Prix : **3 080,00 € TTC/KIT**



KIT DE SUSPENSION OME NITROCHARGER PLUS REHAUSSE +40/50MM TARAGE +300KG POUR ISUZU D-MAX 2012-2020

Kit Suspension OME Nitrocharger plus +40/50 mm – Isuzu D-Max 2012-2020 (Tarage +300 kg) Améliorez les capacités de votre Isuzu D-Max (2012-2020) avec ce kit suspension OME Nitro+ spécialement développé pour les charges renforcées. Avec une rehausse de +40 à +50 mm (+4/5 cm) et un tarage arrière +300 kg, il combine confort, robustesse et performance, que ce soit en utilisation quotidienne ou en tout-terrain exigeant. Contenu du kit 2 ressorts avant OME (tarage indifférent) 2 amortisseurs...

Référence : **KITOME32**

Prix : **2 416,00 € TTC/KIT**

EQUIPEMENTS POUR ISUZU D-MAX IV (EURO 6) 2017-2020



KIT DE SUSPENSION OME NITROCHARGER PLUS REHAUSSE +40/50MM TARAGE +600KG POUR ISUZU D-MAX 2012-2020

Kit Suspension OMENitrocharger Plus+40/50 mm – Isuzu D-Max 2012-2020 (Tarage +600 kg) Boostez les performances de votre Isuzu D-Max (2012-2020) avec ce kit suspension OME Sport spécialement conçu pour les charges lourdes. Grâce à une rehausse de +40 à +50 mm (+4/5 cm) et un tarage arrière renforcé +600 kg, ce kit assure stabilité, robustesse et longévité, même dans les conditions les plus exigeantes. Contenu du kit 2 ressorts avant OME (tarage indifférent) 2 amortisseurs avant...

Référence : KITOME33
Prix : **2 504,00 € TTC/KIT**



KIT DE SUSPENSION OME NITROCHARGER PLUS REHAUSSE +40/50MM TARAGE MEDIUM POUR ISUZU D-MAX 2012-2020

Kit Suspension OME Nitrocharger Plus +40/50 mm – Isuzu D-Max 2012-2020 (Tarage medium) Offrez à votre Isuzu D-Max (2012-2020) un comportement routier optimisé et une meilleure capacité de franchissement avec ce kit suspension OME Nitrocharger Plus. Grâce à une rehausse de +40 à +50 mm (+4/5 cm) et un tarage Medium avant et arrière, ce kit est parfaitement adapté à un usage polyvalent : quotidien, tout-terrain et voyages chargés de façon modérée. Contenu du kit 2 ressorts avant OME...

Référence : KITOME31
Prix : **2 267,00 € TTC/KIT**



KIT DE SUSPENSION PEDDERS REHAUSSE + 40MM TARAGE CONFORT POUR ISUZU DMAX A PARTIR DE 2012 EZIFIT

Kit suspensions Pedders ISUZU D-MAX à partir de 2012 Le leader australien de la suspension 4x4 arrive en France. Pedders créée en 1950 conçoit et fabrique une gamme très complète de suspensions renforcées pour une grande majorité de véhicules 4x4 baptisée TrakRyder. Performance et robustesse sont les mots d'ordres de ce géant Australien afin de proposer LES meilleurs produits du marché. 60 ans de recherche et développement ont été nécessaires, une écoute particulière des demandes faites par leurs...

Référence : KITPEDEZ12
Prix : **1 819,00 € TTC/KIT**

EQUIPEMENTS POUR ISUZU D-MAX IV (EURO 6) 2017-2020



KIT DE SUSPENSION TERRAIN TAMER AVEC LAMES PARABOLIQUES 400-700KG REHAUSSE +40/50MM POUR ISUZU D-MAX DE 2012 A 2020

Depuis 1969 TERRAIN TAMER développe et fabrique des pièces avec une seule idée en tête : celle de vous garantir la plus extrême fiabilité. Pendant plus de 50 ans, nous avons conçu, fabriqué, et testé des pièces qui permettent aux conducteurs de circuler dans des environnements extrêmement difficiles en toute sérénité. Qu'il s'agisse d'une utilisation: Loisirs : Chasse, Pêche, charges lourdes, tractions de remorques... Professionnels : Artisans, Agriculteurs, Apiculteurs, Dépanneuses,...

Référence : SK073-P700

Prix : 2 540,00 € TTC/KIT



KIT DE SUSPENSION TERRAIN TAMER AVEC LAMES PARABOLIQUES 700-850 KG REHAUSSE +40/50MM POUR ISUZU D-MAX DE 2012 A 2020

Depuis 1969 TERRAIN TAMER développe et fabrique des pièces avec une seule idée en tête : celle de vous garantir la plus extrême fiabilité. Pendant plus de 50 ans, nous avons conçu, fabriqué, et testé des pièces qui permettent aux conducteurs de circuler dans des environnements extrêmement difficiles en toute sérénité. Qu'il s'agisse d'une utilisation: Loisirs : Chasse, Pêche, charges lourdes, tractions de remorques... Professionnels : Artisans, Agriculteurs, Apiculteurs, Dépanneuses,...

Référence : SK073-P850

Prix : 2 940,00 € TTC/KIT



KIT DE SUSPENSION TERRAIN TAMER REHAUSSE +40/50MM POUR ISUZU D-MAX DE 2012 A 2020

Depuis 1969 TERRAIN TAMER développe et fabrique des pièces avec une seule idée en tête : celle de vous garantir la plus extrême fiabilité. Pendant plus de 50 ans, nous avons conçu, fabriqué, et testé des pièces qui permettent aux conducteurs de circuler dans des environnements extrêmement difficiles en toute sérénité. Qu'il s'agisse d'une utilisation: Loisirs : Chasse, Pêche, charges lourdes, tractions de remorques... Professionnels : Artisans, Agriculteurs, Apiculteurs, Dépanneuses,...

Référence : SK073

Prix : 2 140,00 € TTC/KIT

RESSORTS HÉLICOÏDAUX

EQUIPEMENTS POUR ISUZU D-MAX IV (EURO 6) 2017-2020



RESSORTS AVANT OME pour TOYOTA ET ISUZU (détails en description)

RESSORTS AVANT OME REHAUSSE +50mm TARAGE +00kg pour Toyota FJ CRUISER RESSORTS AVANT OME REHAUSSE +40mm TARAGE +00/75kg pour Toyota FORTUNER 2004+ RESSORTS AVANT OME REHAUSSE +30mm TARAGE +40/60kg pour ISUZU D-MAX 2012+ RESSORTS AVANT OME REHAUSSE +30mm TARAGE +00kg pour Toyota KDJ150 RESSORTS AVANT OME REHAUSSE +25mm TARAGE +00/50kg pour Toyota KDJ125 / KDJ120 Quand vous entreprenez un voyage dans des zones isolées, il vous faudra transporter suffisamment de carburant, d'eau, de...

Référence : 2883

Prix : **292,00 € TTC/PAIRE**



RESSORTS AVANT OME pour TOYOTA ET ISUZU (détails en description)

RESSORTS AVANT OME REHAUSSE +40mm TARAGE +00kg pour TOYOTA KDJ155 / HILUX REVO RESSORTS AVANT OME REHAUSSE +30mm TARAGE +61/110kg pour ISUZU D-MAX 2012+ RESSORTS AVANT OME REHAUSSE +30mm TARAGE +30/50kg pour TOYOTA KDJ150 Quand vous entreprenez un voyage dans des zones isolées, il vous faudra transporter suffisamment de carburant, d'eau, de pièces détachées et d'équipements de sécurité. Votre véhicule sera chargé au maximum, ce qui sollicitera fortement vos suspensions. Vous roulez...

Référence : 2869

Prix : **292,00 € TTC/PAIRE**



RESSORTS AVANT OME PROGRESSIF +30MM A +50MM REHAUSSE POUR AMORTISSEUR MT64/NITRO+

Les ressorts OME NITRO+ / MT64 sont conçus pour les passionnés de tout-terrain à la recherche de la performance ultime. Avec leur robustesse exceptionnelle, ils sont prêts à relever tous les défis, même dans les conditions les plus extrêmes. Caractéristiques Clés : Performance Inégalée : Les ressorts OME MT64 sont spécialement conçus pour offrir une performance tout-terrain inégalée. Que vous soyez sur des sentiers accidentés, des terrains rocheux ou des chemins boueux, ces ressorts...

Informations Techniques :

Rehausse entre 30mm et 50mm

Référence : 4018

Prix : **310,00 € TTC/PAIRE**

EQUIPEMENTS POUR ISUZU D-MAX IV (EURO 6) 2017-2020



RESSORTS AVANT OME REHAUSSE +30mm TARAGE + DE 110kg pour Isuzu D-Max 2012+ / +20 mm TARAGE MEDIUM TOYOTA HILUX A PARTIR DE 2015

RESSORTS AVANT OME REHAUSSE +30mm TARAGE + DE 110kg pour Isuzu D-Max 2012+ RESSORTS AVANT OME REHAUSSE +20mm TARAGE MEDIUM POUR TOYOTA HILUX A PARTIR DE 2015 Quand vous entreprenez un voyage dans des zones isolées, il vous faudra transporter suffisamment de carburant, d'eau, de pièces détachées et d'équipements de sécurité. Votre véhicule sera chargé au maximum, ce qui sollicitera fortement vos suspensions. Vous roulez probablement sur les terrains les plus impitoyables et vous...

Référence : 3114
Prix : **302,00 € TTC/PAIRE**



RESSORTS AVANT OME REHAUSSE +30mm TARAGE +00/30kg pour Isuzu D-Max 2012+

Quand vous entreprenez un voyage dans des zones isolées, il vous faudra transporter suffisamment de carburant, d'eau, de pièces détachées et d'équipements de sécurité. Votre véhicule sera chargé au maximum, ce qui sollicitera fortement vos suspensions. Vous roulez probablement sur les terrains les plus impitoyables et vous atteindrez ainsi les limites de votre suspension d'origine. OLD MAN EMU a mis au point une large gamme de ressorts hélicoïdaux pour chaque véhicule, la plus grande partie...

Référence : 3057
Prix : **293,00 € TTC/PAIRE**



RESSORTS HELICOIDAUX AVANT TERRAIN TAMER REHAUSSE +40MM TARAGE +50KG/+100KG POUR ISUZU D MAX III & IV

Fabriqués en Australie, les ressorts Terrain Tamer renforcée sont fabriqués à partir d'acier X5K, subissent un traitement thermique, et bénéficient d'une finition époxy. LES RESSORTS TERRAIN TAMER SONT GARANTIS A VIE.

Référence : TTCS-2322
Prix : **313,00 € TTC/PAIRE**



**RESSORTS HELICOIDAUX AVANT TERRAIN
TAMER REHAUSSE +40MM A +50MM TARAGE
+100KG POUR ISUZU D MAX III & IV (SANS KDSS)
/TOYOTA HILUX REVO (KUN125/126 GUN125/126)
VIGO (KUN25/26) SANS KDSS / TOYOTA
LANDCRUISER PRADO 120/150 SANS KDSS /
TOYOTA FJ CRUISER**

Fabriqués en Australie, les ressorts Terrain Tamer renforcée sont fabriqués à partir d'acier X5K, subissent un traitement thermique, et bénéficient d'une finition époxy. LES RESSORTS TERRAIN TAMER SONT GARANTIS A VIE.

Référence : TTCS-1695
Prix : **313,00 € TTC/PAIRE**



**RESSORTS HELICOIDAUX SMART COILS AVANT
TERRAIN TAMER REHAUSSE +40MM A +50MM
TARAGE +50KG POUR ISUZU D MAX III & IV**

Fabriqués en Australie, les ressorts Terrain Tamer Smart Coils à pas variable permettent de réduire les forces de rebond qui traversent le ressort hélicoïdal. Cette conception unique possède un fil dont l'épaisseur diffère de manière notable entre le haut et le bas. Le diamètre du fil est plus fin en haut, et augmente ensuite progressivement. Cette technologie concerne uniquement les ressorts hélicoïdaux avant. Lorsque le véhicule aborde de petits accidents de terrains, c'est la partie...

Référence : TTCS-2302T
Prix : **372,00 € TTC/PAIRE**



**RESSORTS HELICOIDAUX SMART COILS AVANT
TERRAIN TAMER REHAUSSE +40MM TARAGE
JUSQU'A 50KG ZU D MAX III & IV (SANS KDSS)
/TOYOTA HILUX REVO (KUN125/126 GUN125/126)
VIGO (KUN25/26) SANS KDSS / TOYOTA
LANDCRUISER PRADO 120/150 SANS KDSS /
TOYOTA**

Fabriqués en Australie, les ressorts Terrain Tamer Smart Coils à pas variable permettent de réduire les forces de rebond qui traversent le ressort hélicoïdal. Cette conception unique possède un fil dont l'épaisseur diffère de manière notable entre le haut et le bas. Le diamètre du fil est plus fin en haut, et augmente ensuite progressivement. Cette technologie concerne uniquement les ressorts hélicoïdaux avant. Lorsque le véhicule aborde de petits accidents de terrains, c'est la partie...

Référence : TTCS-2303T
Prix : **372,00 € TTC/PAIRE**

RESSORTS LAMES



BRIDE DE LAMES DE SUSPENSION TERRAIN TAMER POUR MITSUBISHI L200, TOYOTA HILUX, ISUZU DMAX

BRIDE DE LAMES DE SUSPENSION TERRAIN TAMER L: 195mm - B: 62mm - carré POUR MITSUBISHI L200 A PARTIR DE 2015 POUR TOYOTA HILUX VIGO DE 2005 A 2015 POUR TOYOTA HILUX REVO A PARTIR DE 2016 POUR ISUZU DMAX A PARTIR DE 2012

Référence : 90118-14175

Prix : 17,00 € TTC/PIECE



KIT LAMES (AVEC SILENT BLOCS ET BRIDES) ARRIERE TERRAIN TAMER - REHAUSSE +40MM TARAGE +500KG/+700KG - POUR ISUZU D-MAX III&IV

KIT LAMES (AVEC SILENT BLOCS ET BRIDES) ARRIERE TERRAIN TAMER - REHAUSSE +40MM TARAGE 700KG+ - POUR ISUZU D-MAX III&IV

Référence : ISU016HDK

Prix : 1 255,00 € TTC/KIT



KIT LAMES (AVEC SILENT BLOCS ET BRIDES) ARRIERE TERRAIN TAMER - REHAUSSE +40MM TARAGE 0KG/+150KG - POUR ISUZU D-MAX III&IV

KIT LAMES (AVEC SILENT BLOCS ET BRIDES) ARRIERE TERRAIN TAMER - REHAUSSE +40MM TARAGE 0KG/+150KG - POUR ISUZU D-MAX III&IV

Référence : ISU016K

Prix : 1 069,00 € TTC/KIT



KIT LAMES (AVEC SILENT BLOCS ET BRIDES) PARABOLIQUE ARRIERE TERRAIN TAMER - REHAUSSE +40MM TARAGE +0KG/+400KG - POUR ISUZU D-MAX III&IV TARAGE +300-500KG REHAUSSE +40MM POUR ISUZU DMAX A PARTIR DE 2020

KIT LAMES (AVEC SILENT BLOCS ET BRIDES) PARABOLIQUE ARRIERE TERRAIN TAMER - REHAUSSE +40MM TARAGE +0KG/+400KG - POUR ISUZU D-MAX III&IV

Référence : ISU016PK

Prix : 1 256,00 € TTC/KIT

EQUIPEMENTS POUR ISUZU D-MAX IV (EURO 6) 2017-2020



**KIT LAMES (AVEC SILENT BLOCS ET BRIDES)
PARABOLIQUE ARRIERE TERRAIN TAMER -
REHAUSE +40MM TARAGE +400KG/+700KG - POUR
ISUZU D-MAX III&IV TARAGE +500-700KG
REHAUSSE +40MM POUR ISUZU DMAX A PARTIR
DE 2020**

KIT LAMES (AVEC SILENT BLOCS ET BRIDES) PARABOLIQUE
ARRIERE TERRAIN TAMER - REHAUSE +40MM TARAGE
+400KG/+700KG - POUR ISUZU D-MAX III&IV TARAGE
+500-700KG REHAUSSE +40MM POUR ISUZU DMAX A PARTIR
DE 2020

Référence : ISU016HDPK

Prix : 1 359,00 € TTC/KIT



**LAMES ARRIERE OME RENFORCEE + 30MM
TARAGE +300KG POUR ISUZU D-MAX 2012-2020**

LAMES ARRIERE OME RENFORCEE + 30MM TARAGE +300KG
POUR ISUZU D-MAX 2012-2020

Référence : EL109R

Prix : 495,00 € TTC/PIECE



**LAMES ARRIERE OME RENFORCEE + 30MM
TARAGE +600KG POUR ISUZU D-MAX 2012-2020**

LAMES ARRIERE OME RENFORCEE + 30MM TARAGE +600KG
POUR ISUZU D-MAX 2012-2020

Référence : EL110R

Prix : 537,00 € TTC/PIECE

EQUIPEMENTS POUR ISUZU D-MAX IV (EURO 6) 2017-2020



LAMES ARRIERE OME RENFORCEE + 30MM TARAGE MEDIUM POUR ISUZU D-MAX 2012-2020

LAMES ARRIERE OME RENFORCEE + 30MM TARAGE MEDIUM
POUR ISUZU D-MAX 2012-2020

Référence : **EL108R**
Prix : **429,00 € TTC/PIECE**



LAMES PARABOLIQUE ARRIERE TERRAIN TAMER - REHAUSE +40MM TARAGE +750KG/+850KG - POUR ISUZU D-MAX III&IV

LAMES PARABOLIQUE ARRIERE TERRAIN TAMER - REHAUSE
+40MM TARAGE +750KG/+850KG - POUR ISUZU D-MAX III&IV
ISUZU DMAX de 2012 à 2020 Vendue à l'unité, prévoir la paire pour
équiper un véhicule.

Référence : **ISU016EHDP**
Prix : **939,00 € TTC/PIECE**



LAMES PARABOLIQUES ARRIERE TERRAIN TAMER TARAGE +0-400KG REHAUSSE +40MM POUR ISUZU DMAX A PARTIR DE 2012 TARAGE +300-500KG REHAUSSE +40MM POUR ISUZU DMAX A PARTIR DE 2020

Les lames paraboliques Terrain Tamer ont été conçues afin
d'améliorer la qualité de conduite. Utilisant une nouvelle conception
sur une technique ancienne, les lames paraboliques délivrent un
confort de conduite supérieur, aussi bien à vide qu'une fois le
véhicule chargé. - Plus légère – moins de lames - Moins de
contraintes – moins de chocs sur le différentiel - Silencieux – moins de
friction entre les lames - Plus de confort – meilleure articulation
Lames: arrière Tarage: +0 - 400...

Référence : **ISU016P**
Prix : **575,00 € TTC/PIECE**

EQUIPEMENTS POUR ISUZU D-MAX IV (EURO 6) 2017-2020**LAMES PARABOLIQUES ARRIERE TERRAIN
TAMER TARAGE +400-700KG REHAUSSE +40MM
POUR ISUZU DMAX A PARTIR DE 2012 TARAGE
+500-700KG REHAUSSE +40MM POUR ISUZU DMAX
A PARTIR DE 2020**

Les lames paraboliques Terrain Tamer ont été conçues afin d'améliorer la qualité de conduite. Utilisant une nouvelle conception sur une technique ancienne, les lames paraboliques délivrent un confort de conduite supérieur, aussi bien à vide qu'une fois le véhicule chargé. - Plus légère – moins de lames - Moins de contraintes – moins de chocs sur le différentiel - Silencieux – moins de friction entre les lames - Plus de confort – meilleure articulation
Lames: arrière Tarage: +400 - 700...

Référence : ISU016HDP
Prix : **707,00 € TTC/PIECE**

SILENT BLOCS**SILENT BLOC TERRAIN TAMER POUR ISUZU DMAX
A PARTIR DE 2012**

SILENT BLOC TERRAIN TAMER POUR ISUZU DMAX A PARTIR DE 2012 Les silent blocs Terrain Tamer Pro sont fabriqués en polymère synthétique. - Ils sont la combinaison parfaite entre la sensation de conduite apportée par le caoutchouc, et la durabilité du synthétique. - Ils ne s'abiment pas et ne craquent pas en cas de forte humidité, contrairement au Polyuréthane. - L'intérieur du silent bloc est rainuré et est équipé d'une lèvre extérieure afin de retenir la graisse. - Matière synthétique à mémoire de...

Référence : BK55P
Prix : **111,00 € TTC/KIT**

SUSPENSION AIR

EQUIPEMENTS POUR ISUZU D-MAX IV (EURO 6) 2017-2020



RENFORT DE SUSPENSION PNEUMATIQUE ARRIERE (BOUDINS) POUR ISUZU D-MAX DE 2012 A 2019 (KIT AVEC COMPRESSEUR 2 MANO)

S'INSTALLE EN COMPLÉMENT DES RESSORTS A LAMES Les kits de suspensions pneumatiques (boudins) auxiliaires arrière MAD sont spécialement conçus pour les pick-up et fourgons 4x4 camping-cars équipés de lames de ressort à l'arrière, ils sont indispensables lorsque le véhicule est équipé d'une charge variable (type cellule amovible ou autre) Chaque kit pneumatique se compose de solides fixations en acier spécialement étudiées et de grands coussins d'air résistants qui peuvent être actionnés...

Informations Techniques :

convient pour ISUZU D-MAX 4X4 de 2012 à 2019

Référence : NR-077074-C

Prix : **1 259,00 € TTC/KIT**



RENFORT DE SUSPENSION PNEUMATIQUE ARRIERE (BOUDINS) POUR ISUZU D-MAX DE 2012 A 2019 (KIT DE BASE 2 VALVES DE GONFLAGE)

S'INSTALLE EN COMPLÉMENT DES RESSORTS A LAMES Les kits de suspensions pneumatiques (boudins) auxiliaires arrière MAD sont spécialement conçus pour les pick-up et fourgons 4x4 camping-cars équipés de lames de ressort à l'arrière, ils sont indispensables lorsque le véhicule est équipé d'une charge variable (type cellule amovible ou autre) Chaque kit pneumatique se compose de solides fixations en acier spécialement étudiées et de grands coussins d'air résistants qui peuvent être actionnés...

Informations Techniques :

convient pour ISUZU D-MAX 4X4 de 2012 à 2019

Référence : NR-077074-B

Prix : **759,00 € TTC/KIT**

PARE-CHOCS & PROTECTIONS

BLINDAGES / SKIS DE PROTECTION

EQUIPEMENTS POUR ISUZU D-MAX IV (EURO 6) 2017-2020



BLINDAGE AVANT N4 8MM POUR ISUZU DMAX A PARTIR DE 2012

Skis avant: Ils facilitent l'abordage d'obstacle et en facilitent le franchissement par l'effet de glisse et par leurs inclinaisons progressives. Pour les véhicules à pont rigide, ils protègent les organes situés entre le pare-chocs et le corps de pont. Pour les véhicules à pont suspendu, ils protègent tous les organes entre le pare-chocs avant et l'arrière du berceau moteur et crémaillère de direction. En général, ils permettent la vidange moteur et le remplacement...

Référence : BLAV52A
Prix : **493,00 € TTC/PIECE**



BLINDAGE BOITE DE TRANSFERT N4 8MM POUR ISUZU D-MAX A PARTIR DE 2012

Skis de boîtes de transfert: Lors de franchissement d'obstacles et notamment de bosse ou dune, le véhicule peut être amené à se poser plus ou moins délicatement sur «le ventre» et comme c'est souvent la boîte de transfert qui se trouve à cette position, il est fortement utile de la protéger. Ces tôles de protection présentent le minimum d'orifice et d'arrête possible afin de faciliter l'effet de glisse pour le franchissement. Nos protections les protègent des projections mais surtout...

Référence : BLBT56A
Prix : **391,00 € TTC/PIECE**

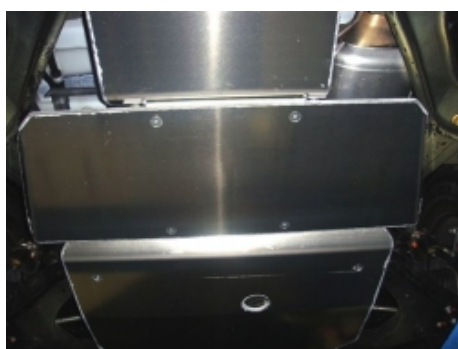

BLINDAGE BOITE DE VITESSE N4 6MM POUR D-MAX / DISCOVERY 3 ET 4 / RANGER ET BT50

Skis de boîtes de vitesse et de transfert: Lors de franchissement d'obstacles et notamment de bosse ou dune, le véhicule peut être amené à se poser plus ou moins délicatement sur «le ventre» et comme c'est souvent la boîte de transfert qui se trouve à cette position, il est fortement utile de la protéger. Ces tôles de protection présentent le minimum d'orifice et d'arrête possible afin de faciliter l'effet de glisse pour le franchissement. Les boîtes de vitesses sont moins exposées aux chocs....

Référence : BLBT13B
Prix : **216,00 € TTC/PIECE**

EQUIPEMENTS POUR ISUZU D-MAX IV (EURO 6) 2017-2020

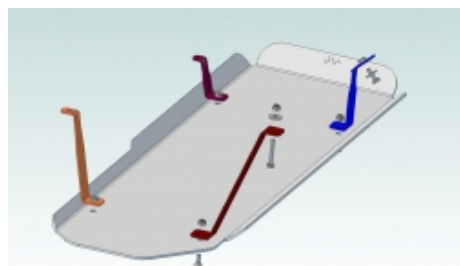

BLINDAGE DE RESERVOIR N4 6MM POUR ISUZU D-MAX A PARTIR DE 2012

Skis de réservoir: Bien souvent, de par leur position les réservoirs de carburant ne sont pas trop exposés aux chocs sur la piste mais dans les zones de franchissement, ils peuvent être également emboutis voir perforés d'autant que la protection d'origine est souvent dérisoire. Nos protections de réservoir sont réalisées en aluminium 5 ou 6 mm suivant les applications. Caractéristiques : blindage aluminium découpé au plasma ferrures sont en acier, finition peinture époxy noire...

Référence : BLRE29B

Prix : **391,00 € TTC/PIECE**

PARE-CHOCS & ACCESSOIRES

ACCESSOIRES PARE-CHOCS



A-BAR ALUMINIUM POUR PARE CHOCS SAHARA BAR POUR ISUZU D-MAX DE 2012 A 2020

A-BAR ALUMINIUM POUR PARE CHOCS SAHARA BAR POUR ISUZU D-MAX DE 2012 A 2020

Référence : 5148020

Prix : **224,00 € TTC/PIECE**

PARE-CHOCS ARRIÈRE

EQUIPEMENTS POUR ISUZU D-MAX IV (EURO 6) 2017-2020



PARE CHOC ARRIERE KAYMAR POUR ISUZU D-MAX 2007-2020

KAYMAR 4WD Accessories est une société australienne dotée d'un bureau d'études et d'une unité de fabrication dédiée, pour répondre aux demandes d'équipements et de protections des véhicules tout terrain. Le savoir-faire particulier de KAYMAR, permet aux produits d'être conçus et fabriqués pour répondre aux attentes les plus exigeantes des clients. Pare choc arrières australien KAYMAR pour 4X4 pouvant recevoir un support roue de secours avec un montage au choix à droite ou à gauche. Les pare...

Informations Techniques :

Photo non contractuelle. Avertissement : les pare-chocs de remplacement ne bénéficient pas d'homologation pour la circulation routière. Leur installation peut entraîner des risques pour la sécurité des usagers de la route et des difficultés lors du contrôle technique. Pour les véhicules tout-terrain, notamment ceux déjà équipés d'origine d'un pare-chocs en acier, une tolérance peut s'appliquer. Nous vous conseillons de contacter votre assurance afin de vérifier si vous êtes couvert en cas...

Référence : KA2205

Prix : **1 956,00 € TTC/PIECE**



PARE CHOCS ARRIERE RIVAL EN ALUMINIUM POUR ISUZU D-MAX AVEC FEUX LED

Pare chocs arrière Rival en aluminium avec revêtement epoxy noir. Les plus du produit: Pare chocs en aluminium permettant une plus grande résistance tout en étant moins lourd que l'acier. Livré avec nécessaire et notice de montage. poids : 44 kg se monte sur : - ISUZU D-MAX 2012+ Ce produit n'est ni homologué ni certifié. Il est exclusivement destiné à un usage hors route ou à l'exportation.

Référence : 2D.9102.1

Prix : **1 890,00 € TTC/PIECE**

EQUIPEMENTS POUR ISUZU D-MAX IV (EURO 6) 2017-2020



PARE CHOCS ARRIERE RIVAL EN ALUMINIUM POUR ISUZU D-MAX SANS FEUX LED

Pare chocs arrière Rival en aluminium avec revêtement epoxy noir. Les plus du produit: Pare chocs en aluminium permettant une plus grande résistance tout en étant moins lourd que l'acier. Livré avec nécessaire et notice de montage. poids : 44 kg se monte sur : - ISUZU D-MAX 2012+

Informations Techniques :

Ce produit n'est ni homologué ni certifié. Il est exclusivement destiné à un usage hors route ou à l'exportation.

Référence : 2D.9102.1-NL
Prix : 1 789,00 € TTC/PIECE

PARE-CHOCS AVANT



PARE CHOCS AVANT RIVAL EN ALUMINIUM POUR ISUZU D-MAX 2017-2020 AVEC FEUX LED

Pare chocs avant Rival en aluminium avec revêtement epoxy noir. Pare chocs avec platine de treuil en acier et feux anti brouillard led. Les plus du produit: Pare chocs en aluminium permettant une plus grande résistance tout en étant moins lourd que l'acier. L'installation du pare chocs Rival ne nécessite pas de découpe du pare chocs d'origine. Compatible avec les blindages de protection de la même marque. Meilleur accès au treuil derrière le porte-plaque d'immatriculation à...

Référence : 2D.9101.1
Prix : 2 510,00 € TTC/PIECE



PARE CHOCS AVANT RIVAL EN ALUMINIUM POUR ISUZU D-MAX 2017-2020 SANS FEUX LED

Pare chocs avant Rival en aluminium avec revêtement epoxy noir. Pare chocs avec platine de treuil en acier. Les plus du produit: Pare chocs en aluminium permettant une plus grande résistance tout en étant moins lourd que l'acier. L'installation du pare chocs Rival ne nécessite pas de découpe du pare chocs d'origine. Compatible avec les blindages de protection de la même marque. Meilleur accès au treuil derrière le porte-plaque d'immatriculation à charnière. Livré avec nécessaire et...

Référence : 2D.9101.1-NL
Prix : 2 268,00 € TTC/PIECE

PROTECTIONS BAS DE CAISSE

EQUIPEMENTS POUR ISUZU D-MAX IV (EURO 6) 2017-2020



PROTECTION BAS DE CAISSE POUR ISUZU D-MAX 2012-2020

Paire de barres de protection latérale de bas de caisse N4-Offroad
Montage sans perçage ni modification du véhicule. Fixation très rigide sur le châssis. Peinture époxy noire. Livrée avec: Nécessaire de montage Notice N4-Offroad Non compatible avec les marchepieds d'origine Option: Marchepied antidérapant Référence : N4-MP100 (la paire) Compatible avec toutes les type de cabine: Simple cab, Extra cab, Double cab Finition peinture noire époxy grainée.

Référence : MPMT001
Prix : **748,00 € TTC/PAIRE**

FRANCHISSEMENT & OUTILLAGE

BLOCAGES DE DIFFÉRENTIEL



BLOCAGE DE DIFFERENTIEL ARRIERE AIR LOCKER POUR ISUZU D-MAX (vendu sans compresseur)

Blocage ARB arrière pour - Isuzu D-Max 2.5l 06/ 12 -> D-Max 3.0l de 03 - 05/12 Trooper 83 à 93 2,8 TD et V6 - Opel Campo 3.1l 01/97-02 Campo 3.1 l jusqu'à 12/96 Monterey jusqu'à 04/98 LE BLOCAGE ARB COMPREND : (livré sans compresseur) le différentiel, la tuyauterie, les raccords, la notice de montage, les instructions d'utilisation et la liste des pièces détachées. Quand un véhicule prend un virage, la roue extérieure parcourt une plus grande...

Référence : RD261
Prix : **1 290,00 € TTC/PIECE**



BLOCAGE DE DIFFERENTIEL AVANT AIR LOCKER POUR ISUZU D-MAX (vendu sans compresseur)

Blocage ARB pour Isuzu D-Max à partir de 06/ 12 D-Max 03 - 05/12 LE BLOCAGE ARB COMPREND : (livré sans compresseur) le différentiel, la tuyauterie, les raccords, la notice de montage, les instructions d'utilisation et la liste des pièces détachées. Quand un véhicule prend un virage, la roue extérieure parcourt une plus grande distance que la roue intérieure, elle doit donc tourner plus vite. Sur tous les véhicules, c'est le différentiel placé entre les...

Informations Techniques :

Certaines constructions entre décembre 1996 et mai 1998 utilisaient un autre modèle de pont avec des boulons de couronne différents. Il peut être remplacé par des modèles pont antérieurs ou ultérieurs ayant le même ratio pour l'installation du Air Locker.

Référence : RD203
Prix : **1 200,00 € TTC/PIECE**

EQUIPEMENTS POUR ISUZU D-MAX IV (EURO 6) 2017-2020



ELocker

BLOCAGE DE DIFFERENTIEL ELOCKER ARRIERE 100% ELECTRIQUE

BLOCAGE DE DIFFERENTIEL ELOCKER 100% ELECTRIQUE ARRIERE Véhicules : ISUZU DMAX 4X4 TFS85 A PARTIR DE 2008-12/2019 Nombre de Cannelures : 26 Proposés depuis peu par les fabricants Harrop et Eaton, les blocages de différentiels électromagnétiques ELockers sont désormais disponibles en France. Terrain Tamer va distribuer le blocage de différentiel « Elocker », à la fois très innovant et extrêmement performant. Outre leur très haute qualité de fabrication et leur conception à 4 ...

Référence : A11559

Prix : 2 425,00 € TTC/PIECE



ELocker

KIT BLOCAGE DE DIFFERENTIEL ELOCKER ARRIERE 100% ELECTRIQUE AVEC ROULEMENTS

BLOCAGE DE DIFFERENTIEL ELOCKER 100% ELECTRIQUE ARRIEREKIT AVEC ROULEMENTS Véhicules : ISUZU DMAX 4X4 TFS85 A PARTIR DE 2008-12/2019 Nombre de Cannelures : 26 Proposés depuis peu par les fabricants Harrop et Eaton, les blocages de différentiels électromagnétiques ELockers sont désormais disponibles en France. Terrain Tamer va distribuer le blocage de différentiel « Elocker », à la fois très innovant et extrêmement performant. Outre leur très haute qualité de fabrication et leur...

Référence : A11559-18TT

Prix : 2 494,00 € TTC/KIT



ELocker

KIT BLOCAGE DE DIFFERENTIEL ELOCKER AVANT 100% ELECTRIQUE AVEC ROULEMENTS

BLOCAGE DE DIFFERENTIEL ELOCKER 100% ELECTRIQUE AVANTKIT AVEC ROULEMENTS Véhicules : ISUZU DMAX 4X4 TFS85 A PARTIR DE 2008-12/2019 Nombre de Cannelures : 17 Proposés depuis peu par les fabricants Harrop et Eaton, les blocages de différentiels électromagnétiques ELockers sont désormais disponibles en France. Terrain Tamer va distribuer le blocage de différentiel « Elocker », à la fois très innovant et extrêmement performant. Outre leur très haute qualité de fabrication et leur conception...

Référence : A11556-11TT

Prix : 2 430,00 € TTC/KIT

EQUIPEMENTS POUR ISUZU D-MAX IV (EURO 6) 2017-2020



KIT BLOCAGE DE DIFFERENTIEL ELOCKER AVANT 100% ELECTRIQUE AVEC ROULEMENTS

BLOCAGE DE DIFFERENTIEL ELOCKER 100% ELECTRIQUE AVANT Véhicules : ISUZU DMAX 4X4 TFS85 A PARTIR DE 2008-12/2019 Nombre de Cannelures : 17 Proposés depuis peu par les fabricants Harrop et Eaton, les blocages de différentiels électromagnétiques ELockers sont désormais disponibles en France. Terrain Tamer va distribuer le blocage de différentiel « Elocker », à la fois très innovant et extrêmement performant. Outre leur très haute qualité de fabrication et leur conception à 4 satellites,...

Référence : A11556
Prix : 2 425,00 € TTC/PIECE

TREUILLAGE

KITS DE MONTAGE ET FIXATION



KIT DE MONTAGE INTEGRE AVEC TREUIL WARN M8000 POUR ISUZU D-MAX A PARTIR DE 2017

Platine de treuil intégré pour Isuzu D-max à partir de 2017 Platine vendue avec un treuil Warn M8000 Caractéristiques du treuil Warn M8000 : Force de traction : 3630 kg Puissance moteur : 12 V / 4.8 CV Décrabotable par levier tournant Encombrement : L 534 mm x l 160 mm x h 203 mm Poids avec câble : 34 kg Relais : boîte à 4 relais Etanchéité renforcée Télécommande filaire de 3.70 m Type de réduction: Planétaire 3 étages. Réduction à trains planétaires : 216/1 Vitesse...

Référence : 16-8120-PREM
Prix : 2 420,00 € TTC/KIT

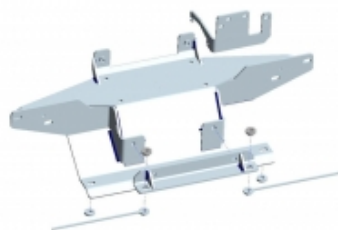

KIT DE MONTAGE INTEGRE POUR TREUIL POUR ISUZU D-MAX A PARTIR DE 2017

Platine de treuil intégré pour Isuzu D-max à partir de 2017 Platine vendue sans treuil

Référence : 16-8120NW
Prix : 1 276,00 € TTC/KIT

EQUIPEMENTS POUR ISUZU D-MAX IV (EURO 6) 2017-2020



KIT DE MONTAGE POUR TREUIL INTEGRE AU PARE CHOC D'ORIGINE POUR ISUZU D-MAX DE 2012 A 2020

Platine pour le montage d'un treuil dans le pare-chocs d'origine. Permet le montage des treuils électriques les plus courants (3.6T à 4.5T) avec boîtier relais séparé. Une découpe du Pare-chocs est nécessaire pour le passage du guide câble ou de l'écubier. Platine en acier électro-zinguée. Pas de modification en dehors de la découpe du pare-chocs. Livraison complète : Notice, platine, fixations, visserie

Informations Techniques :

PHOTO NON CONTRACTUELLE

Référence : KMT025

Prix : **344,00 € TTC/PIECE**



KIT TREUIL POUR BENNE DE PICK UP AVEC TREUIL POWERMATE WORKS 2000

Idéal pour les paysagistes, agriculteurs ou chasseurs Le montage s'effectue sur la largeur du pick-up (peut occuper de 1,4m à 1,8m la largeur du véhicule).

Informations Techniques :

Caractéristiques : - Force : 907 kg - 11 m de câble Ø 4 mm avec crochet - télécommande avec câble de 3,6m

Référence : 1-390430

Prix : **1 020,50 € TTC/PIECE**



PLATINE DE MONTAGE DE TREUIL INTEGRE AU PARE CHOC D'ORIGINE POUR ISUZU D-MAX

Platine pour le montage d'un treuil dans le pare-chocs d'origine. Permet le montage des treuils électriques les plus courants (jusqu'à 5000 kg ou 11000 lb) avec boîtier relais séparé. Juste une découpe du Pare-chocs est nécessaire pour le passage du guide câble ou de l'écubier. Platine en acier avec revêtement epoxy noir. Pas de modification en dehors de la découpe du pare-chocs. Livraison complet : Notice, platine, fixations, visserie nécessite une modification pour warn VR EVO...

Référence : 2L.9101.2

Prix : **418,00 € TTC/KIT**

EQUIPEMENT INTÉRIEUR & EXTÉRIEUR

ACCESSOIRES VITRES

EQUIPEMENTS POUR ISUZU D-MAX IV (EURO 6) 2017-2020

DÉFLECTEURS DE VITRE



DEFLECTEUR D'AIR FUME VITRE ARRIERE POUR ISUZU D-MAX DOUBLE CABINE 2013-2019

Déflecteur d'air vous procurant une ventilation naturelle de l'habitacle, il permet de rouler la vitre entrouverte, sans turbulences désagréables. Montage simple et rapide. Déflecteurs d'air en polyéthylène Les déflecteurs Clim Air se clipsent directement dans le cadre de la vitre d'origine (ne nécessite pas d'être collés sur la carrosserie et évitent tout problème de décollage dû au temps ou aux intempéries) vitres arrières couleur : fumé (également disponible en noir et transparent...

Référence : **CLI0044423**
Prix : **69,00 € TTC/PAIRE**



DEFLECTEUR D'AIR FUME VITRE AVANT POUR ISUZU D-MAX 2013-2020

Déflecteur d'air vous procurant une ventilation naturelle de l'habitacle, il permet de rouler la vitre entrouverte, sans turbulences désagréables. Montage simple et rapide. Déflecteurs d'air en polyéthylène Les déflecteurs Clim Air se clipsent directement dans le cadre de la vitre d'origine (ne nécessite pas d'être collés sur la carrosserie et évitent tout problème de décollage dû au temps ou aux intempéries) vitres avant couleur : fumé (également disponible en noir et transparent sur...

Référence : **CLI0033833**
Prix : **79,00 € TTC/PAIRE**



DEFLECTEUR D'AIR NOIR VITRE ARRIERE POUR ISUZU D-MAX DOUBLE CABINE 2013-2019

Les déflecteurs Clim Air se clipsent directement dans le cadre de la vitre d'origine (ne nécessite pas d'être collés sur la carrosserie et évitent tout problème de décollage dû au temps ou aux intempéries) vitres arrières couleur : noir

Référence : **CLI0044423D**
Prix : **69,00 € TTC/PAIRE**

EQUIPEMENTS POUR ISUZU D-MAX IV (EURO 6) 2017-2020



DEFLECTEUR D'AIR NOIR VITRE AVANT POUR ISUZU D-MAX 2013-2019

Les déflecteurs Clim Air se clipsent directement dans le cadre de la vitre d'origine (ne nécessite pas d'être collés sur la carrosserie et évitent tout problème de décollement dû au temps ou aux intempéries)
vitres avants couleur : noir

Référence : CLI0033833D

Prix : **79,00 € TTC/PAIRE**

BARRES DE TOIT ET ACCESSOIRES

KIT BARRES DE TOIT



KIT 2 BARRES DE TOIT HEAVY DUTY NOIRES 1250 MM ET PIEDS RHINO RACK POUR ISUZU D-MAX DOUBLE CABINE A PARTIR DE 2012

comprend :- 2 barres heavy duty 1250 mm, noires- 1 kit de pieds RLT600 + RTS527 (les rails à riveter, nécessite de percer le toit)- adaptateurCHARGE 100 KG

Référence : JA6225

Prix : **590,80 € TTC/KIT**



KIT 2 BARRES DE TOIT HEAVY DUTY NOIRES 1250 MM ET PIEDS RHINO RACK POUR ISUZU D-MAX SPACE CABINE A PARTIR DE 2012

comprend :- 2 barres heavy duty 1250 mm, noires- 1 kit de pieds RLT600 + RTS528 (les rails à riveter, nécessite de percer le toit)- adaptateurCHARGE 100 KG

Référence : JA6448

Prix : **601,80 € TTC/KIT**



KIT 2 BARRES DE TOIT VORTEX NOIRES 1260 MM ET PIEDS RHINO RACK POUR ISUZU D-MAX DOUBLE CABINE A PARTIR DE 2012

comprend :- 2 barres VORTEX 1260 mm, noires- 1 kit de pieds RLT600 + RTS527 (les rails à riveter, nécessite de percer le toit)CHARGE 100 KG

Référence : JA6170

Prix : **572,00 € TTC/KIT**

EQUIPEMENTS POUR ISUZU D-MAX IV (EURO 6) 2017-2020



KIT 2 BARRES DE TOIT VORTEX NOIRES 1260 MM ET PIEDS RHINO RACK POUR ISUZU D-MAX SPACE CABINE A PARTIR DE 2012

comprend :- 2 barres Vortex 1260 mm, noires- 1 kit de pieds RLT600 + RTS528 (les rails à riveter, nécessite de percer le toit)CHARGE 100 KG

Référence : JA6447
Prix : **583,00 € TTC/KIT**

PIEDS



PIEDS DE FIXATION RX100 SUR BARRES LONGITUDINALES D'ORIGINE POUR BARRES DE TOIT RHINO RACK VORTEX - 4 PIEDS -

Fixations Rhino Rack pour barres de toitlongitudinales d'origine, pour véhicule sans fixation, ni gouttière. Ils sont facilement ajustables et sont équipés de deux tiges de serrage permettant un meilleur pincement de la barre de toit longitudinale. Livrés avec le nécessaire de sécurité et de montage. kit contenant 2 paires de pieds permettant l'installation de 2 barres de toit Rhino Rack VORTEX (vendu séparément) ou galrie PIONEER NG Attention se monte uniquement si le véhicule est équipé...

Référence : RX100
Prix : **239,34 € TTC/KIT**

COUVRE BENNE



BACHE SOUPLE NOIRE POUR ISUZU D-MAX EXTRA CABINE A PARTIR DE 2012

Nous sommes fiers de vous présenter la Bâche Souple Keko Noire pour Isuzu D-Max 2020+ Space Cabine. Si vous possédez ce modèle de véhicule et que vous recherchez une bâche haut de gamme à un prix compétitif, vous êtes au bon endroit. Caractéristiques Principales : Installation Facile et Rapide : Cette bâche est conçue pour une installation simple et rapide. Vous n'avez pas besoin de compétences particulières pour la mettre en place. C'est un ajout pratique à votre Isuzu...

Référence : SFTC1050
Prix : **580,00 € TTC/PIECE**

EQUIPEMENTS POUR ISUZU D-MAX IV (EURO 6) 2017-2020



BARRES DE PORTAGE POUR COUVRE BENNE MOUNTAIN TOP MTC314/MTC315 POUR ISUZU DMAX 2012-2020

MOUNTAIN TOP, fabricant numéro 1 mondial de couvre benne rétractable. Les produits MOUNTAIN TOP sont fait pour les conditions difficiles. Les équipes de R&D et de conception au Danemark et en Australie savent à quel point les pick-up peuvent être mis à rude épreuve. C'est pourquoi ils se consacrent à offrir le meilleur des deux mondes: Une qualité et un design danois et une conception pour résister aux environnements les plus difficiles. Les produits MOUNTAIN TOP sont de très haute...

Informations Techniques :

BARRES DE PORTAGE POUR COUVRE BENNE MOUNTAIN TOP ISUZU DMAX 2012-2020 Barres de portage compatible avec couvre benne Mountain Top Charge maxi : 75 kg Pour emporter du matériel supplémentaire comme des planches de surf ou des vélos avec vous.

Référence : MTC314-BAR

Prix : **414,00 € TTC/PIECE**



COUVRE BENNE ROLL TOP COVER NOIR MOUNTAIN TOP POUR ISUZU DMAX 2012-20120 SPACE CABINE

MOUNTAIN TOP, fabricant numéro 1 mondial de couvre benne rétractable. Les produits MOUNTAIN TOP sont fait pour les conditions difficiles. Les équipes de R&D et de conception au Danemark et en Australie savent à quel point les pick-up peuvent être mis à rude épreuve. C'est pourquoi ils se consacrent à offrir le meilleur des deux mondes: Une qualité et un design danois et une conception pour résister aux environnements les plus difficiles. Les produits MOUNTAIN TOP sont de très haute qualité...

Informations Techniques :

COUVRE BENNE MOUNTAIN TOP NOIR POUR ISUZU DMAX SPACE CABINE 2012-2020 Permet d'ouvrir et fermer rapidement la benne Vitesse d'enroulage réglable (+ ou - rapide). Le rideau peut s'arrêter et se verrouiller sur de multiples positions Installation simple et sans perçage. Poignée avec serrure intégrée. Fermeture à clé. Permet, une fois ouvert, d'accéder à la benne depuis les 3 côtés Résiste aux intempéries et à l'exposition UV Traité contre la rouille

Référence : MTC315-B

Prix : **2 511,00 € TTC/PIECE**

EQUIPEMENTS POUR ISUZU D-MAX IV (EURO 6) 2017-2020



COUVRE BENNE ROLL TOP COVER NOIR MOUNTAIN TOP POUR ISUZU DMAX 2012-2020 CREW CABINE

MOUNTAIN TOP, fabricant numéro 1 mondial de couvre benne rétractable. Les produits MOUNTAIN TOP sont fait pour les conditions difficiles. Les équipes de R&D et de conception au Danemark et en Australie savent à quel point les pick-up peuvent être mis à rude épreuve. C'est pourquoi ils se consacrent à offrir le meilleur des deux mondes: Une qualité et un design danois et une conception pour résister aux environnements les plus difficiles. Les produits MOUNTAIN TOP sont de très haute...

Informations Techniques :

COUVRE BENNE MOUNTAIN TOP NOIR ISUZU DMAX CREW CABINE 2012-2020 Permet d'ouvrir et fermer rapidement la benne Vitesse d'enroulage réglable (+ ou - rapide). Le rideau peut s'arrêter et se verrouiller sur de multiples positions Installation simple et sans perçage. Poignée avec serrure intégrée. Fermeture à clé. Permet, une fois ouvert, d'accéder à la benne depuis les 3 côtés Résiste aux intempéries et à l'exposition UV Traité contre la rouille

Référence : MTC314-B

Prix : 2 384,00 € TTC/PIECE



TONNEAU COVER EN ALUMINIUM DOUBLE CAB POUR ISUZU D-MAX A PARTIR DE 2012

TONNEAU COVER EN ALUMINIUM DOUBLE CAB POUR ISUZU D-MAX A PARTIR DE 2012 TONNEAU COVER ALUMINIUM UPSTONE - Nouveau système de fixation SANS PERCAGES - Système de sécurisation de la porte de benne SANS PERCAGE. - Montage/démontage facile pour l'utilisateur final afin de charger les objets encombrants. - Suppression de la "plaque avant", ce tonneau cover devient l'unique modèle Aluminium du marché couvrant l'intégralité de la benne. - Nouvelle serrure avec pad ABS intégré au profil Aluminium. -...

Référence : EVOS700S

Prix : 1 930,00 € TTC/PIECE



TONNEAU COVER EN ALUMINIUM EXTRA CAB POUR ISUZU D-MAX A PARTIR DE 2012

TONNEAU COVER EN ALUMINIUM EXTRA CAB POUR ISUZU D-MAX A PARTIR DE 2012 TONNEAU COVER ALUMINIUM UPSTONE - Nouveau système de fixation SANS PERCAGES - Système de sécurisation de la porte de benne SANS PERCAGE. - Montage/démontage facile pour l'utilisateur final afin de charger les objets encombrants. - Suppression de la "plaque avant", ce tonneau cover devient l'unique modèle Aluminium du marché couvrant l'intégralité de la benne. - Nouvelle serrure avec pad ABS intégré au profil Aluminium. -...

Référence : EVOS750S

Prix : 2 202,00 € TTC/PIECE

EQUIPEMENTS POUR ISUZU D-MAX IV (EURO 6) 2017-2020



TONNEAU COVER EN ALUMINIUM NOIR DOUBLE CABINE POUR ISUZU D-MAX A PARTIR DE 2012

TONNEAU COVER EN ALUMINIUM NOIR DOUBLE CABINE POUR ISUZU D-MAX A PARTIR DE 2012 TONNEAU COVER ALUMINIUM THERMOLAQUE NOIR UPSTONE - Thermolaqué en noir - Nouveau système de fixation SANS PERCAGES - Système de sécurisation de la porte de benne SANS PERCAGE. - Montage/démontage facile pour l'utilisateur final afin de charger les objets encombrants. - Suppression de la "plaque avant", ce tonneau cover devient l'unique modèle Aluminium du marché couvrant l'intégralité de la benne. - Nouvelle...

Référence : EVOS700SB
Prix : **2 260,00 € TTC/PIECE**



TONNEAU COVER EN ALUMINIUM NOIR EXTRA CAB POUR ISUZU D-MAX A PARTIR DE 2012

TONNEAU COVER EN ALUMINIUM NOIR EXTRA CAB POUR ISUZU D-MAX A PARTIR DE 2012 TONNEAU COVER ALUMINIUM THERMOLAQUE NOIR UPSTONE - Thermolaqué en noir - Nouveau système de fixation SANS PERCAGES - Système de sécurisation de la porte de benne SANS PERCAGE. - Montage/démontage facile pour l'utilisateur final afin de charger les objets encombrants. - Suppression de la "plaque avant", ce tonneau cover devient l'unique modèle Aluminium du marché couvrant l'intégralité de la benne. - Nouvelle serrure...

Référence : EVOS750SB
Prix : **2 338,00 € TTC/PIECE**

DÉNEIGEMENT & LAMES À NEIGE

KIT DE MONTAGE & ACCESSOIRES DÉNEIGEMENT

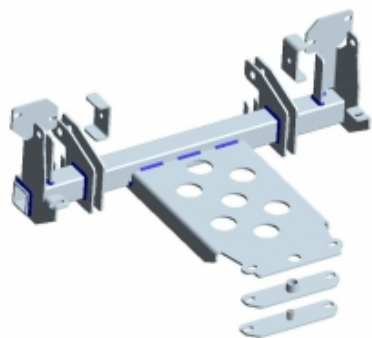

KIT DE MONTAGE POUR LAME A NEIGE SNOWAY POUR ISUZU D-MAX III et IV A PARTIR DE 2012

Ce kit de montage vous permet d'installer rapidement une lame à neige SNOWAY sur votre véhicule. Pour des raisons de poids, seule la taille de lame à neige Sno-way 183 x 55 cm et 203 x 55 cm est utilisée

Référence : 5-286
Prix : **541,00 € TTC/KIT**

EQUIPEMENTS POUR ISUZU D-MAX IV (EURO 6) 2017-2020

ELARGISSEURS D'AILES

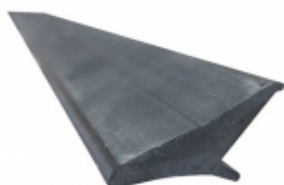

ELARGISSEURS D'AILES SOUPLES (2CM) UNIVERSELS - JEU DE 4 X 1.5 METRES

Se fixe directement sur l'aile, élargit de 2 cm par rapport à la carrosserie. Elargisseur d'aile en Profil caoutchouc incassable. Fixation sans vis et sans perçage. S'adapte à la plupart des véhicules, remorques. jeu de 4 élargisseurs d'ailes prédécoupés en 1.5 m de long

Référence : 13-1900
Prix : 69,00 € TTC/KIT



ELARGISSEURS D'AILES SOUPLES (5CM) UNIVERSELS - JEU DE 2 X 1.5 METRES

Se fixe directement sur l'aile, élargit de 5 cm par rapport à la carrosserie. Elargisseur d'aile en Profil caoutchouc incassable. Fixation sans vis et sans perçage. S'adapte à la plupart des véhicules, remorques. jeu de 2 élargisseurs d'ailes prédécoupés en 1.5 m de long

Référence : 13-1915
Prix : 49,00 € TTC/KIT



ELARGISSEURS D'AILES SOUPLES AVEC RENFORT EN FIBRE DE VERRE (7CM) UNIVERSEL - VENDU PAR 6 METRES

Se fixe sur le repli de l'aile, élargit de 7 cm par rapport à la carrosserie. Elargisseur d'aile en Profil caoutchouc incassable avec renfort en fibre de verre. S'adapte à la plupart des véhicules, remorques. Facile à travailler avec cutter, disqueuse, ponceuse, .. Jointure parfaite à la carrosserie grâce à son profil étudié. Installation facile. Vendu par 6 mètres pour s'adapter à 4 passages de roue minimum

Référence : 13-1910
Prix : 100,79 € TTC/KIT

GALERIES DE TOIT & ACCESSOIRES

KIT GALERIE DE TOIT

EQUIPEMENTS POUR ISUZU D-MAX IV (EURO 6) 2017-2020



KIT BACKBONE RHINO RACK AVEC GALERIE PIONEER 6 1500 X 1240 MM POUR ISUZU D-MAX DOUBLE CABINE A PARTIR DE 2012

comprend :- 1 galerie Rhino Rack Pioneer6 1500 X 1240 MM (nouvelle génération)- 1 kit backbone pour Isuzu D-max double cabine à partir de 2012charge 100 kg

Référence : JB1022
Prix : **1 301,80 € TTC/KIT**



KIT DE GALERIE SLIMLINE II POUR LE ISUZU D-MAX DOUBLE CABINE (2013-2019) - DE FRONT RUNNER

Le kit de galerie Slimline II pour toute la longueur du toit de 1358mm/53.5" contient le plateau Slimline II, un déflecteur de vent et 2 Foot rails pour installer le plateau Slimline II sur votre Isuzu Double Cabine. Le perçage n'est pas nécessaire.

Informations Techniques :

KRID008T -Kit de galerie Slimline II pour le Isuzu RT50/85/2nd Gén DC (2013-2019) - de Front RunnerComposé de :1x FAIK001 - Foot rails pour le Isuzu D-Max RT50/85 2nd Gen (2011-jusqu'à présent)1x RRSTA07 - Plateau SLII - 1165mm(l)X1358mm(L)Matériel utilisé :Aluminium T6 recouvert de poudre époxy noireAcier à haute résistancePoids approximatif installé : 28.16kg (62.08lbs)La rainure en T sur le haut et sur le bas du plateau de la barre transversale convient pour un boulon de 8mm (standard).Pour...

Référence : KRID008T
Prix : **1 059,00 € TTC/KIT**



KIT GALERIE RHINO RACK PIONEER 6 1300 X 1240 MM POUR ISUZU D-MAX DOUBLE CABINE DE 2012 A 12/2020 (PIEDS INCLUS)

comprend :- 1 galerie Rhino Rack Pioneer 6 1300 X 1240 MM- 1 kit de pieds RCH4 ET RCP58-BK + rails RTS527 (les rails à riveter, nécessite de percer le toit)- 1 kit adaptateurcharge 100 kg

Référence : JB1387
Prix : **1 308,00 € TTC/KIT**



KIT GALERIE RHINO RACK PIONEER 6 1300 X 1240 MM POUR ISUZU D-MAX SPACE CABINE DE 2012 A 12/2020 (PIEDS INCLUS)

comprend :- 1 galerie Rhino Rack Pioneer 6 1300 X 1240 MM- 1 kit de pieds RCH4 ET RCP58-BK + rails RTS528 (les rails à riveter, nécessite de percer le toit)charge 100 kg

Référence : JT0051
Prix : **1 301,00 € TTC/KIT**

EQUIPEMENTS POUR ISUZU D-MAX IV (EURO 6) 2017-2020



KIT GALERIE RHINO RACK PIONEER 6 1500 X 1240 MM POUR ISUZU D-MAX A PARTIR DE 2012 DOUBLE CABINE (PIEDS INCLUS)

comprend :- 1 galerie Rhino Rack Pioneer 6 1500 X 1240 MM- 1 kit de pieds + rails (les rails à riveter, nécessite de percer le toit)charge 100 kg

Référence : JB1037

Prix : 1 312,80 € TTC/KIT



KIT GALERIE RHINO RACK PIONEER 6 1500 X 1240 MM POUR MONTAGE SUR BARRES LONGITUDINALES D'ORIGINES

comprend :- 1 galerie Rhino Rack Pioneer6 1500 X 1240 MM (New-Generation)- 1 kit de pieds RX100charge 80 kg

Référence : JT0085

Prix : 1 114,14 € TTC/KIT

PIEDS

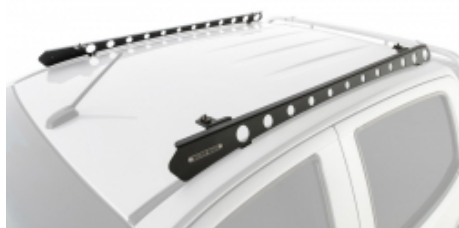

SYSTEME DE SUPPORTS BACKBONE RHINO RACK A 2 ANCRAGES POUR ISUZU D-MAX A PARTIR DE 2012

Système de supports backbone à 2 ancrages pour Isuzu D-max à partir de 2012 Se connectant au toit de votre véhicule via 2 points d'ancrage de chaque côté, il permet d'installer un système Rhino-Rack Pioneer sur le dessus.

Référence : RIDB1

Prix : 427,00 € TTC/KIT

GALERIES ET BARRES DE BENNE

EQUIPEMENTS POUR ISUZU D-MAX IV (EURO 6) 2017-2020



BARRES DE PORTAGE POUR COUVRE BENNE MOUNTAIN TOP MTC314/MTC315 POUR ISUZU DMAX 2012-2020

MOUNTAIN TOP, fabricant numéro 1 mondial de couvre benne rétractable. Les produits MOUNTAIN TOP sont fait pour les conditions difficiles. Les équipes de R&D et de conception au Danemark et en Australie savent à quel point les pick-up peuvent être mis à rude épreuve. C'est pourquoi ils se consacrent à offrir le meilleur des deux mondes: Une qualité et un design danois et une conception pour résister aux environnements les plus difficiles. Les produits MOUNTAIN TOP sont de très haute...

Informations Techniques :

BARRES DE PORTAGE POUR COUVRE BENNE MOUNTAIN TOP ISUZU DMAX 2012-2020 Barres de portage compatible avec couvre benne Mountain Top Charge maxi : 75 kg Pour emporter du matériel supplémentaire comme des planches de surf ou des vélos avec vous.

Référence : MTC314-BAR

Prix : **414,00 € TTC/PIECE**



KIT DE GALERIE DE BENNE SLIMLINE II POUR PICK-UP AVEC ROLL TOP / 1425 (LARGEUR) X 1358 (LONGUEUR) - PAR FRONT RUNNER

Ce kit permet de créer une galerie de pleine taille qui s'installe au-dessus de la benne de votre pick-up lorsqu'il est équipé d'une couverture Roll Top. Ce kit de galerie Slimline II contient le plateau Slimline II (1425mm x 1358mm) et 4 pieds de Pickup Roll Top qui s'adaptent aux rails existants d'usine/OEM dans votre couverture Roll Top. Pour Ford ranger raptor, Mitsubishi L200, Toyota Hilux, Nissan Navara et Isuzu D-max (montage rail plat)

Informations Techniques :

KRRT001T - Kit de galerie de benne Slimline II pour Pick-up avec Roll Top / 1425(Largeur) x 1358(Longueur) - par Front Runner Composé de :2 x LASS028 - Pieds de pick-up avec Roll-Top - par Front Runner montage rail plat1 x RRSTJ07 - Plateau Slimline II - 1425mm(W) X 1358mm(L) - par Front Runner Matériaux utilisés :Revêtement époxy noir T6 aluminium3CR12 Acier inoxydable Poids installé approximatif : 24 kg (53 lbs) Les rainures en T sur le dessus et le dessous des lamelles et des profilés de bordure...

Référence : KRRT001T

Prix : **1 165,00 € TTC/PIECE**

EQUIPEMENTS POUR ISUZU D-MAX IV (EURO 6) 2017-2020



KIT DE GALERIE SLIMLINE II POUR BENNE DE PICK-UP / 1425MM(L) X 1358MM(L) - DE FRONT RUNNER

Ce kit crée une galerie qui s'installe sur toute la longueur de votre benne de Pick-Up. Le kit de galerie Slimline II contient un plateau Slimline II (1425mm x 1358mm), 2 rails et 4 pieds universels pour une benne de Pick-Up qui correspondent aux rails. Toutes les galeries de Front Runner sont accompagnées de guides d'installation, tout comme les composants nécessaires pour installer le plateau Slimline II sur votre véhicule. Toutes les galeries de Front Runner sont couvertes par une...

Informations Techniques :

KRLB002T - Kit de galerie pour une benne de Pick-Up / 1425mm (largeur) x 1358mm(longueur) - Slimline II de Front Runner Contient: 1 x FITT002 - Instructions de montage pour un véhicule spécifique 2 x LASS026 - Pieds Universels pour une benne de Pick-Up 188mm (Paire) 1 x RRSTJ07 - Plateau Slimline II - 1425mm (largeur) x 1358mm (longueur) x 50mm (hauteur) 1 x TRBU001 - Rails pour une benne de Pick-Up 1000mm (Paire) Matériaux utilisés : Aluminium T6 en époxy noir Acier à haute résistance Poids...

Référence : KRLB002T

Prix : **1 235,00 € TTC/PIECE**

HARDTOP

HARDTOP



HARDTOP ALU CAB ADVENTURE 3 POUR ISUZU D-MAX (2013 - 2020) DOUBLE CABINE - ALUMINIUM LISSE NOIR

Le modèle Adventure 3 se distingue du modèle Explorer 3 par - une fenêtre arrière de 900 mm de large au lieu d'être sur toute la longueur - la possibilité de rajouter sur l'arrière, une échelle, un porte jerrican, ou encore un porte bouteille de gaz. Alu-Cab est la référence en matière de Hard Top en aluminium, reconnu pour sa résistance et haute qualité . L'aluminium offre de nombreux avantages : résistance, faible poids et longévité. Les atouts principaux pour un hard top haut de...

Référence : AC-C-D-IZ12-A-BS

Prix : **3 190,00 € TTC/PIECE**

EQUIPEMENTS POUR ISUZU D-MAX IV (EURO 6) 2017-2020**HARDTOP ALU CAB ADVENTURE 3 POUR ISUZU D-MAX (2013 - 2020) DOUBLE CABINE - ALUMINIUM STRIE NOIR**

Le modèle Adventure 3 se distingue du modèle Explorer 3 par - une fenêtre arrière de 900 mm de large au lieu d'être sur toute la longueur - la possibilité de rajouter sur l'arrière, une échelle, un porte jerrican, ou encore un porte bouteille de gaz. Alu-Cab est la référence en matière de Hard Top en aluminium, reconnu pour sa résistance et haute qualité. L'aluminium offre de nombreux avantages : résistance, faible poids et longévité. Les atouts principaux pour un hard top haut de...

Référence : AC-C-D-IZ12-A-BT
Prix : 3 190,00 € TTC/PIECE

**HARDTOP ALU CAB EXPLORER 3 POUR ISUZU D-MAX DOUBLE CABINE (2013 - 2020) - ALUMINIUM LISSE NOIR**

Alu-Cab est la référence en matière de Hard Top en aluminium, reconnu pour sa résistance et haute qualité. L'aluminium offre de nombreux avantages : résistance, faible poids et longévité. Les atouts principaux pour un hard top haut de gamme. Alu Cab a lancé pour 2016, la troisième génération de son hardtop aluminium. Ce dernier a été fondamentalement restructuré et amélioré sur de nombreux points. Les charnières sont continues et intégrées sur toute la longueur des différentes...

Référence : AC-C-D-IZ12-E-BS
Prix : 3 190,00 € TTC/PIECE

**HARDTOP ALU CAB EXPLORER 3 POUR ISUZU D-MAX DOUBLE CABINE (2013 - 2020) - ALUMINIUM STRIE NOIR**

Alu-Cab est la référence en matière de Hard Top en aluminium, reconnu pour sa résistance et haute qualité. L'aluminium offre de nombreux avantages : résistance, faible poids et longévité. Les atouts principaux pour un hard top haut de gamme. Alu Cab a lancé pour 2016, la troisième génération de son hardtop aluminium. Ce dernier a été fondamentalement restructuré et amélioré sur de nombreux points. Les charnières sont continues et intégrées sur toute la longueur des différentes...

Référence : AC-C-D-IZ12-E-BT
Prix : 3 190,00 € TTC/PIECE

EQUIPEMENTS POUR ISUZU D-MAX IV (EURO 6) 2017-2020**HARDTOP ALU CAB EXPLORER 3 POUR ISUZU D-MAX EXTRA CABINE (2013 - 2020) - ALUMINIUM LISSE NOIR**

Alu-Cab est la référence en matière de Hard Top en aluminium, reconnu pour sa résistance et haute qualité . L'aluminium offre de nombreux avantages : résistance, faible poids et longévité. Les atouts principaux pour un hard top haut de gamme. Alu Cab a lancé pour 2016, la troisième génération de son hardtop aluminium. Ce dernier a été fondamentalement restructuré et amélioré sur de nombreux points. Les charnières sont continues et intégrées sur toute la longueur des différentes...

Référence : AC-C-X-IZ12-E-BS
Prix : 3 690,00 € TTC/PIECE

**HARDTOP ALU CAB EXPLORER 3 POUR ISUZU D-MAX EXTRA CABINE (2013 - 2020) - ALUMINIUM STRIE NOIR**

Alu-Cab est la référence en matière de Hard Top en aluminium, reconnu pour sa résistance et haute qualité . L'aluminium offre de nombreux avantages : résistance, faible poids et longévité. Les atouts principaux pour un hard top haut de gamme. Alu Cab a lancé pour 2016, la troisième génération de son hardtop aluminium. Ce dernier a été fondamentalement restructuré et amélioré sur de nombreux points. Les charnières sont continues et intégrées sur toute la longueur des différentes...

Référence : AC-C-X-IZ12-E-BT
Prix : 3 690,00 € TTC/PIECE

MULTI RACK SYSTEM / PRO BED RACK POUR PICK-UP**KIT COMPLET MULTI RACK SYSTEM**

**MULTI RACK SYSTEM BAS TECHNIC OFFROAD
POUR PICK UP DOUBLE CABINE AVEC 2 BARRES
DE TOIT RHINO RACK HEAVY DUTY NOIRE 1500
MM**

Les véhicules pick-up sont plus que jamais incontournable dans le monde du 4x4 mais également un outil de travail très pratique au quotidien. Ces véhicules étant souvent dédiés à un usage mixte lorsque l'on souhaite installer des accessoires ou une tente de toit sur la benne cela implique l'installation d'un hard-top ou couvre benne ce qui peut limiter l'usage de la benne. Si vous souhaitez conduire votre véhicule ouvert à l'arrière, c'est-à-dire sans hard top ni couvre benne et tout de...

Informations Techniques :

le kit comprend : le système Multi-rack system 2 barres de toit Rhino Rack Heavy Duty noire 1500 mm 2 jeux d'adaptateurs de fixation pour les barres de toit charge dynamique : 100 kg ; statique 250 kg

Référence : 55-040-XHD01**Prix : 750,00 € TTC/KIT****MULTI RACK SYSTEM BAS TECHNIC OFFROAD
POUR PICK UP DOUBLE CABINE AVEC 2 BARRES
DE TOIT RHINO RACK VORTEX NOIRE 1500 MM**

Les véhicules pick-up sont plus que jamais incontournable dans le monde du 4x4 mais également un outil de travail très pratique au quotidien. Ces véhicules étant souvent dédiés à un usage mixte lorsque l'on souhaite installer des accessoires ou une tente de toit sur la benne cela implique l'installation d'un hard-top ou couvre benne ce qui peut limiter l'usage de la benne. Si vous souhaitez conduire votre véhicule ouvert à l'arrière, c'est-à-dire sans hard top ni couvre benne et tout de...

Informations Techniques :

le kit comprend : le système Multi-rack system 2 barres de toit Rhino Rack Vortex noire 1500 mm 2 jeux d'adaptateurs de fixation pour les barres de toit charge dynamique : 100 kg ; statique 250 kg

Référence : 55-040-XVA01**Prix : 734,00 € TTC/KIT**

**MULTI RACK SYSTEM BAS TECHNIC OFFROAD
POUR PICK UP EXTRA CABINE AVEC 2 BARRES
DE TOIT RHINO RACK HEAVY DUTY NOIRE 1500
MM**

Les véhicules pick-up sont plus que jamais incontournable dans le monde du 4x4 mais également un outil de travail très pratique au quotidien. Ces véhicules étant souvent dédiés à un usage mixte lorsque l'on souhaite installer des accessoires ou une tente de toit sur la benne cela implique l'installation d'un hard-top ou couvre benne ce qui peut limiter l'usage de la benne. Si vous souhaitez conduire votre véhicule ouvert à l'arrière, c'est-à-dire sans hard top ni couvre benne et tout de...

Informations Techniques :

le kit comprend : le système Multi-rack system 2 barres de toit Rhino Rack Heavy Duty noire 1500 mm 2 jeux d'adaptateurs de fixation pour les barres de toit charge dynamique : 100 kg ; statique 250 kg

Référence : 55-030-XHD01**Prix : 782,00 € TTC/KIT****MULTI RACK SYSTEM BAS TECHNIC OFFROAD
POUR PICK UP EXTRA CABINE AVEC 2 BARRES
DE TOIT RHINO RACK VORTEX NOIRE 1500 MM**

Les véhicules pick-up sont plus que jamais incontournable dans le monde du 4x4 mais également un outil de travail très pratique au quotidien. Ces véhicules étant souvent dédiés à un usage mixte lorsque l'on souhaite installer des accessoires ou une tente de toit sur la benne cela implique l'installation d'un hard-top ou couvre benne ce qui peut limiter l'usage de la benne. Si vous souhaitez conduire votre véhicule ouvert à l'arrière, c'est-à-dire sans hard top ni couvre benne et tout de...

Informations Techniques :

le kit comprend : le système Multi-rack system 2 barres de toit Rhino Rack Vortex noire 1500 mm 2 jeux d'adaptateurs de fixation pour les barres de toit charge dynamique : 100 kg ; statique 250 kg

Référence : 55-030-XVA01**Prix : 767,00 € TTC/KIT**



MULTI RACK SYSTEM HAUT TECHNIC OFFROAD POUR PICK UP DOUBLE CABINE AVEC 2 BARRES DE TOIT RHINO RACK HEAVY DUTY NOIRE 1375 MM

Les véhicules pick-up sont plus que jamais incontournable dans le monde du 4x4 mais également un outil de travail très pratique au quotidien. Ces véhicules étant souvent dédiés à un usage mixte lorsque l'on souhaite installer des accessoires ou une tente de toit sur la benne cela implique l'installation d'un hard-top ou couvre benne ce qui peut limiter l'usage de la benne. Si vous souhaitez conduire votre véhicule ouvert à l'arrière, c'est-à-dire sans hard top ni couvre benne...

Informations Techniques :

le kit comprend : le système Multi-rack system (réglable en hauteur) 2 barres de toit Rhino Rack Heavy Duty noire 1375 mm 2 jeux d'adaptateurs de fixation pour les barres de toit charge dynamique : 100 kg ; statique 250 kg

Référence : 55-020-XHD01

Prix : **1 135,00 € TTC/KIT**



MULTI RACK SYSTEM HAUT TECHNIC OFFROAD POUR PICK UP DOUBLE CABINE AVEC 2 BARRES DE TOIT RHINO RACK VORTEX NOIRE 1375 MM

Les véhicules pick-up sont plus que jamais incontournable dans le monde du 4x4 mais également un outil de travail très pratique au quotidien. Ces véhicules étant souvent dédiés à un usage mixte lorsque l'on souhaite installer des accessoires ou une tente de toit sur la benne cela implique l'installation d'un hard-top ou couvre benne ce qui peut limiter l'usage de la benne. Si vous souhaitez conduire votre véhicule ouvert à l'arrière, c'est-à-dire sans hard top ni couvre...

Informations Techniques :

le kit comprend : le système Multi-rack system (réglable en hauteur) 2 barres de toit Rhino Rack Vortex noire 1375 mm 2 jeux d'adaptateurs de fixation pour les barres de toit charge dynamique : 100 kg ; statique 250 kg

Référence : 55-020-XVA01

Prix : **1 092,00 € TTC/KIT**

EQUIPEMENTS POUR ISUZU D-MAX IV (EURO 6) 2017-2020



MULTI RACK SYSTEM HAUT TECHNIC OFFROAD POUR PICK UP DOUBLE CABINE AVEC GALERIE DE TOIT RHINO RACK PIONEER NG 1528 X 1376 MM

Les véhicules pick-up sont plus que jamais incontournable dans le monde du 4x4 mais également un outil de travail très pratique au quotidien. Ces véhicules étant souvent dédiés à un usage mixte lorsque l'on souhaite installer des accessoires ou une tente de toit sur la benne cela implique l'installation d'un hard-top ou couvre benne ce qui peut limiter l'usage de la benne. Si vous souhaitez conduire votre véhicule ouvert à l'arrière, c'est-à-dire sans hard top ni couvre benne et...

Informations Techniques :

le kit comprend : le système Multi-rack system (réglable en hauteur) une galerie Rhino Rack Pioneer NG 1528 X 1376 MM 2 jeux d'adaptateurs de fixation pour la galerie charge dynamique : 100 kg ; statique 250 kg

Référence : 55-020-PNG01

Prix : 1 910,00 € TTC/KIT



MULTI RACK SYSTEM HAUT TECHNIC OFFROAD POUR PICK UP EXTRA CABINE AVEC 3 BARRES DE TOIT RHINO RACK HEAVY DUTY NOIRE 1375 MM

Les véhicules pick-up sont plus que jamais incontournable dans le monde du 4x4 mais également un outil de travail très pratique au quotidien. Ces véhicules étant souvent dédiés à un usage mixte lorsque l'on souhaite installer des accessoires ou une tente de toit sur la benne cela implique l'installation d'un hard-top ou couvre benne ce qui peut limiter l'usage de la benne. Si vous souhaitez conduire votre véhicule ouvert à l'arrière, c'est-à-dire sans hard top ni couvre benne et...

Informations Techniques :

le kit comprend : le système Multi-rack system (réglable en hauteur) 3 barres de toit Rhino Rack Heavy Duty noire 1375 mm 3 jeux d'adaptateurs de fixation pour les barres de toit charge dynamique : 100 kg ; statique 250 kg

Référence : 55-010-XHD01

Prix : 1 418,00 € TTC/KIT

**MULTI RACK SYSTEM HAUT TECHNIC OFFROAD
POUR PICK UP EXTRA CABINE AVEC 3 BARRES
DE TOIT RHINO RACK VORTEX NOIRE 1375 MM**

Les véhicules pick-up sont plus que jamais incontournable dans le monde du 4x4 mais également un outil de travail très pratique au quotidien. Ces véhicules étant souvent dédiés à un usage mixte lorsque l'on souhaite installer des accessoires ou une tente de toit sur la benne cela implique l'installation d'un hard-top ou couvre benne ce qui peut limiter l'usage de la benne. Si vous souhaitez conduire votre véhicule ouvert à l'arrière, c'est-à-dire sans hard top ni couvre benne...

Informations Techniques :

le kit comprend : le système Multi-rack system (réglable en hauteur) 3 barres de toit Rhino Rack Vortex noire 1375 mm 3 jeux d'adaptateurs de fixation pour les barres de toit charge dynamique : 100 kg ; statique 250 kg

Référence : 55-010-XVA01**Prix : 1 395,00 € TTC/KIT****MULTI RACK SYSTEM HAUT TECHNIC OFFROAD
POUR PICK UP EXTRA CABINE AVEC GALERIE DE
TOIT RHINO RACK PIONEER NG 1828 X 1426 MM**

Les véhicules pick-up sont plus que jamais incontournable dans le monde du 4x4 mais également un outil de travail très pratique au quotidien. Ces véhicules étant souvent dédiés à un usage mixte lorsque l'on souhaite installer des accessoires ou une tente de toit sur la benne cela implique l'installation d'un hard-top ou couvre benne ce qui peut limiter l'usage de la benne. Si vous souhaitez conduire votre véhicule ouvert à l'arrière, c'est-à-dire sans hard top ni couvre benne et tout de...

Informations Techniques :

le kit comprend : le système Multi-rack system (réglable en hauteur) une galerie Rhino Rack Pioneer NG 1828 X 1426 MM 3 jeux d'adaptateurs de fixation pour la galerie charge dynamique : 100 kg ; statique 250 kg

Référence : 55-010-PNG01**Prix : 2 366,00 € TTC/KIT****MULTI RACK SYSTEM SEUL**

EQUIPEMENTS POUR ISUZU D-MAX IV (EURO 6) 2017-2020



MULTI RACK SYSTEM BAS TECHNIC OFFROAD POUR PICK UP DOUBLE CABINE

Les véhicules pick-up sont plus que jamais incontournable dans le monde du 4x4 mais également un outil de travail très pratique au quotidien. Ces véhicules étant souvent dédiés à un usage mixte lorsque l'on souhaite installer des accessoires ou une tente de toit sur la benne cela implique l'installation d'un hard-top ou couvre benne ce qui peut limiter l'usage de la benne. Si vous souhaitez conduire votre véhicule ouvert à l'arrière, c'est-à-dire sans hard top ni couvre benne et tout de...

Référence : 55-040
Prix : **501,00 € TTC/KIT**

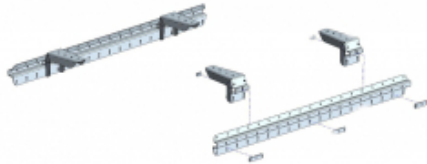

MULTI RACK SYSTEM BAS TECHNIC OFFROAD POUR PICK UP EXTRA CABINE

Les véhicules pick-up sont plus que jamais incontournable dans le monde du 4x4 mais également un outil de travail très pratique au quotidien. Ces véhicules étant souvent dédiés à un usage mixte lorsque l'on souhaite installer des accessoires ou une tente de toit sur la benne cela implique l'installation d'un hard-top ou couvre benne ce qui peut limiter l'usage de la benne. Si vous souhaitez conduire votre véhicule ouvert à l'arrière, c'est-à-dire sans hard top ni couvre benne et tout de même...

Référence : 55-030
Prix : **557,00 € TTC/KIT**



MULTI RACK SYSTEM HAUT TECHNIC OFFROAD POUR PICK UP DOUBLE CABINE

Les véhicules pick-up sont plus que jamais incontournable dans le monde du 4x4 mais également un outil de travail très pratique au quotidien. Ces véhicules étant souvent dédiés à un usage mixte lorsque l'on souhaite installer des accessoires ou une tente de toit sur la benne cela implique l'installation d'un hard-top ou couvre benne ce qui peut limiter l'usage de la benne. Si vous souhaitez conduire votre véhicule ouvert à l'arrière, c'est-à-dire sans hard top ni couvre benne et tout de...

Référence : 55-020
Prix : **897,00 € TTC/KIT**

EQUIPEMENTS POUR ISUZU D-MAX IV (EURO 6) 2017-2020**MULTI RACK SYSTEM HAUT TECHNIC OFFROAD
POUR PICK UP EXTRA CABINE**

Les véhicules pick-up sont plus que jamais incontournable dans le monde du 4x4 mais également un outil de travail très pratique au quotidien. Ces véhicules étant souvent dédiés à un usage mixte lorsque l'on souhaite installer des accessoires ou une tente de toit sur la benne cela implique l'installation d'un hard-top ou couvre benne ce qui peut limiter l'usage de la benne. Si vous souhaitez conduire votre véhicule ouvert à l'arrière, c'est-à-dire sans hard top ni couvre benne et tout de même...

Référence : 55-010

Prix : 1 103,00 € TTC/KIT

PLATEAU COULISSANT BENNE**PLATEAU COULISSANT CARGOGLIDE DECKED
POUR PICK UP EXTRA CABINE 1720 X 1046 MM
OUVERTURE 100%**

Le CargoSlide 2e génération est là! Pensé pour être plus ergonomique et avec un meilleur accès au chargement que la version précédente, le CargoSlide Decked est aussi plus léger de 20% grâce notamment à une fonte notable de la hauteur du plateau. Ainsi vous gagnerez en volume utile tout en économisant du carburant et, bien sûr, sans perte de capacité de charge. Facile à installer car livré déjà préassemblé, le cargo glide est conçu en contreplaqué de 1.9cm de type marin revêtu d'une couche...

Informations Techniques :

Longueur totale : 1737 mm Largeur totale : 1046 mm Largeur de la zone utilisable : 960 mm Poids: 116 kg Charge utile: 454 kg extension d'ouverture : 100% de la longueur du cargoSlide

Référence : DCG1000XL-6841

Prix : 3 650,00 € TTC/PIECE



PLATEAU COULISSANT CARGOGLIDE DECKED POUR PICK UP EXTRA CABINE 1720 X 1046 MM OUVERTURE 75%

Le Cargoglide 3e génération est là! Pensé pour être plus ergonomique et avec un meilleur accès au chargement que la version précédente, le Cargoglide Decked est aussi plus léger de 20% grâce notamment à une fonte notable de la hauteur du plateau. Ainsi vous gagnerez en volume utile tout en économisant du carburant et, bien sûr, sans perte de capacité de charge. Facile à installer car livré déjà préassemblé, le cargo glide est conçu en contreplaqué de 1.9cm de type marin revêtu d'une couche...

Informations Techniques :

Longueur totale : 1720 mm Largeur totale : 1046 mm Largeur de la zone utilisable : 960 mm Poids: 59 kg Charge utile: 680 kg Extension d'ouverture : 75% de la longueur du cargoglide Note importante concernant la charge utile : lorsqu'un DCG1500 est installé sur un système de double plancher avec tiroir DECKED, la charge utile du plateau coulissant reste de 454 kg. Ce détail est clairement indiqué dans les instructions et sur un autocollant situé sur le support de montage du CargoGlide

Référence : DCG1500-6841
Prix : 2 390,00 € TTC/PIECE



PLATEAU COULISSANT LONGUEUR AJUSTABLE POUR BENNE DE PICKUP DOUBLE/EXTRA/SIMPLE CABINE CHARGE MAXI 600KG

plateau coulissant s'adaptant à tous les modèles de pick up simple / double ou extra cabine Caractéristiques : Chargement accessible sans monter dans la benne grâce au plateau coulissant Possède un rebord en acier avec points d'ancrage permettant de sécuriser le contenu Sol résistant Peut se bloquer dans plusieurs positions pour une utilisation optimale Livré dans une longueur de 1443mm (double cabine standard) et peut être déployé jusqu'à une longueur de 1843mm Couleur : noir ...

Référence : BEDSLIDE6
Prix : 1 690,00 € TTC/PIECE

ROLL BAR

EQUIPEMENTS POUR ISUZU D-MAX IV (EURO 6) 2017-2020



ROLL BAR INOX DOUBLE TUBE Ø 76MM NOIR POUR ISUZU DMAX A PARTIR DE 2012

Roll bar inox thermolaqué noir diamètre 76 pour Isuzu Dmax 2012+
Couleur: Noir

Référence : **RLSS2314N**
Prix : **895,00 € TTC/PIECE**



ROLL BAR INOX DOUBLE TUBE Ø 76MM POUR ISUZU D-MAX A PARTIR DE 2012

ROLL BAR INOX Double tube - Ø 76mm Avec marquage " D-Max " sur la barre latérale Pour Isuzu D-Max à partir de 2012 Livré avec le 3ème feu stop additionnel (Fixation par double face sur la lunette arrière à l'intérieur de la cabine) Existe en version noir

Référence : **RLSSK2314IX**
Prix : **969,00 € TTC/PIECE**



ROLL BAR INOX DOUBLE TUBE Ø 76MM POUR ISUZU DMAX A PARTIR DE 2012

Roll bar inox Double tube - Ø 76MM Couleur: inox

Référence : **RLSS2314IX**
Prix : **895,00 € TTC/PIECE**

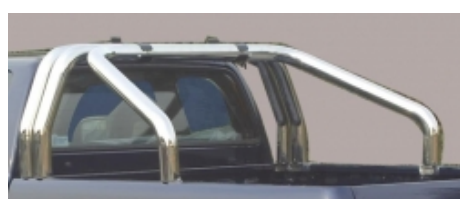

ROLL BAR INOX TRIPLE TUBES Ø 76 MM POUR ISUZU D-MAX A PARTIR DE 2012

Roll bar inox triple tubes Ø 76 mm POUR ISUZU D-MAX A PARTIR DE 2012

Référence : **RLSS3314IX**
Prix : **1 334,00 € TTC/PIECE**

TIROIRS & COFFRES DE RANGEMENT

COFFRES & CAISSES DE RANGEMENT

EQUIPEMENTS POUR ISUZU D-MAX IV (EURO 6) 2017-2020



COFFRE / BOITE A OUTILS PICKUP ABS NOIR DOUBLE OUVERTURE MAXBOX 1580 X 650 H 466 MM

Lecoffrederangement à double ouverture Maxbox est pratique, robusteet durable. Robustegrâceàsafabrication enpolyéthylènethermoforméet Durable de parsacouchede protectionrenforçantson étanchéité. Cecoffredebenneestéquipéd'unsystème deverrouillage à cléet de deux ouvertures latérales. Son installationnécessiteunperçagesur lesridelles de la benned'origine.

Informations Techniques :

Fermeture à clé Double ouverture papillon Traitement anti-UV
Dimensions extérieures : 1580 x 650 x 466 mm Volume : 263 L
Couleur: Noir se monte sur les véhicules suivants : Ford Ranger 2P/4Places - Super cab (de 2012 à 2015) Ford Ranger 4P/4Places - Double cab (de 2012 à 2015) Ford Ranger 4P/4Places - Double cab (de 2015 à 2019) Ford Ranger 2P/4Places - Super cab (de 2015 à 2019) Ford Ranger 2P/2Places - Simple cab...

Référence : **BOX4**

Prix : **854,00 € TTC/PIECE**



COFFRE / BOITE A OUTILS PICKUP ABS NOIR MAXBOX 1320 X 505 H 475 MM

LecoffrederangementMaxbox esttrèsrobusteet durable. Robustegrâceàsafabrication enpolyéthylènethermoforméet Durable de parsacouchede protectionrenforçantson étanchéité. Cecoffredebenneestéquipéd'unsystème deverrouillage à cléetd'unegrandeouverture frontale. Son installationnécessiteunperçagesurlesridelles de la benned'origine.

Informations Techniques :

Fermeture à clé Dimensions extérieures : 1320 x 505 x 475 mm Poids : 19 kg Couleur: Noir se monte sur les véhicules suivants : Ford Ranger 2P/4Places - Super cab (de 2012 à 2015) Ford Ranger 4P/4Places - Double cab (de 2012 à 2015) Ford Ranger 4P/4Places - Double cab (de 2015 à 2019) Ford Ranger 2P/4Places - Super cab (de 2015 à 2019) Ford Ranger 2P/2Places - Simple cab (de 2015 à 2019) Ford Ranger 4P/4Places - Double cab...

Référence : **BOX1**

Prix : **639,00 € TTC/PIECE**

EQUIPEMENTS POUR ISUZU D-MAX IV (EURO 6) 2017-2020



COFFRE / BOITE A OUTILS PICKUP ABS NOIR MAXBOX 1400 X 540 H 540 MM

Le coffret rangement Maxbox est très robuste et durable. Robuste grâce à sa fabrication en polyéthylène thermoformé et durable de par sa couche de protection renforçant son étanchéité. Ce coffret de benne est équipé d'un système de verrouillage à clé et d'une grande ouverture frontale. Son installation nécessite un perçage sur les ridelles de la benne d'origine.

Informations Techniques :

Fermeture à clé Dimensions extérieures : 1400 x 540 x 540 mm Poids : 22 kg Couleur: Noir se monte sur les véhicules suivants : Ford Ranger 2P/4Places - Super cab (de 2012 à 2015) Ford Ranger 4P/4Places - Double cab (de 2012 à 2015) Ford Ranger 4P/4Places - Double cab (de 2015 à 2019) Ford Ranger 2P/4Places - Super cab (de 2015 à 2019) Ford Ranger 2P/2Places - Simple cab (de 2015 à 2019) Ford Ranger 4P/4Places - Double cab...

Référence : **BOX2**
Prix : **710,00 € TTC/PIECE**



COFFRE / BOITE A OUTILS PICKUP ABS NOIR MAXBOX COMPATIBLE ROLL BAR 1400 X 552 H 527 MM

Le coffret rangement Maxbox est robuste et durable. Robuste grâce à sa fabrication en polyéthylène thermoformé et durable de par sa couche de protection renforçant son étanchéité. Ce coffret de benne est équipé d'un système de verrouillage à clé d'une grande ouverture frontale. Son installation nécessite un perçage sur les ridelles de la benne d'origine.

Informations Techniques :

Fermeture à clé Compatible roll bar Traitement anti-UV Dimensions extérieures : 1400 x 552 x 527 mm Couleur: Noir se monte sur les véhicules suivants : Ford Ranger 2P/4Places - Super cab (de 2012 à 2015) Ford Ranger 4P/4Places - Double cab (de 2012 à 2015) Ford Ranger 4P/4Places - Double cab (de 2015 à 2019) Ford Ranger 2P/4Places - Super cab (de 2015 à 2019) Ford Ranger 2P/2Places - Simple cab (de 2015 à...)

Référence : **BOX5**
Prix : **720,00 € TTC/PIECE**

KIT DE FINITION TIROIR

EQUIPEMENTS POUR ISUZU D-MAX IV (EURO 6) 2017-2020



KIT DE FINITION AVANT POUR AMENAGEMENT TIROIR ARB POUR ISUZU D-MAX DOUBLE CABINE A PARTIR DE 2012

KIT DE FINITION AVANT POUR AMENAGEMENT TIROIR ARB POUR ISUZU D-MAX DOUBLE CABINE A PARTIR DE 2012

Référence : RO12EXFK

Prix : 234,00 € TTC/KIT



KIT DE FINITION LATERALES POUR AMENAGEMENT TIROIR ARB POUR ISUZU D-MAX DOUBLE CABINE A PARTIR DE 2012

KIT DE FINITION POUR AMENAGEMENT TIROIR ARB POUR ISUZU D-MAX DOUBLE CABINE A PARTIR DE 2012

Référence : RO12FK

Prix : 228,00 € TTC/KIT



KIT DE FINITION POUR AMENAGEMENT TIROIR ARB POUR ISUZU D-MAX EXTRA CABINE A PARTIR DE 2012

KIT DE FINITION CÔTÉ POUR AMENAGEMENT TIROIR ARB POUR ISUZU D-MAX EXTRA CABINE A PARTIR DE 2012 contient les finitions sur le côté et à l'avant Kit de finition compatible pour les tiroirs 37-RD1730SM ET 37-RDRF1730SM

Référence : FK1730RO12

Prix : 736,00 € TTC/KIT

TIROIRS DE RANGEMENT

EQUIPEMENTS POUR ISUZU D-MAX IV (EURO 6) 2017-2020



AMENAGEMENT INTERIEUR DOUBLE TIROIR ARB POUR ISUZU D-MAX DOUBLE CABINE A PARTIR DE 2012

Ce système est basé autour de plusieurs points clés donnant un produit de haute qualité avec une fonctionnalité et une facilité d'utilisation maximale : verrouillage à clé, fermeture par poignée, coup de poing pour un maximum de sécurité moquette traitée contre les UV et à haute résistance contre l'abrasion renforts de plancher pour un maintien maximal des charges placées dans chaque tiroir raccord d'angle en aluminium pour une finition impeccable glissières en forme de "u" pour une...

Informations Techniques :

Dimensions extérieures (LxLxH): 505 x1355x310 mm Dimensions du tiroir (LxLxH): 435 x 1260x250 mm

Référence : **ARB1355/IS12**

Prix : **3 232,00 € TTC/KIT**



TIROIR COULISSANT ARB CUISINE PICKUP DOUBLE CABINE 1355MM

Le tiroir cuisine ARB RDK1355 est une cuisine coulissante complète intégrée dans un cadre de tiroir modulaire. Il ne s'agit pas uniquement d'un tiroir, mais d'une cuisine entièrement équipée comprenant : Un plan de travail en acier inoxydable de 1 250 mm de longueur. Une plaque de cuisson à trois brûleurs de la marque Thetford. Un évier en silicone pliable de 12 litres avec bouchon. Un tiroir à ustensiles intégré. Cette cuisine coulissante est conçue pour...

Informations Techniques :

Caractéristiques: Convient pour tous les tiroirs RD / RFH / RF et RDRF 1355. S'intègre comme le ferait un tiroir normal S'adapte aux kits de finition latéral spécifiques au véhicule Alliage d'ingénierie extrudé sur des glissières d'extension, sans besoin de pied de support configuration rapide de 15 secondes Fonctions de verrouillage / verrouillage similaires aux tiroirs ARB Dessus de table de cuisine en acier inoxydable largeur 485 mm x longueur 1250 mm Poêle Thetford - Poêle MK3 à 3...

Référence : **RDK1355**

Prix : **3 837,36 € TTC/KIT**

EQUIPEMENTS POUR ISUZU D-MAX IV (EURO 6) 2017-2020



TIROIR DE RANGEMENT SIMPLE ARB 1355 X 500 X 190 MM AVEC PLATEAU COULISSANT

TIROIR DE RANGEMENT SIMPLE ARB 1355 X 505 X 140 MM AVEC PLATEAU COULISSANT Il s'agit de tiroir mi-hauteur. Ce système est basé autour de plusieurs points clés donnant un produit de haute qualité avec une fonctionnalité et une facilité d'utilisation maximale : verrouillage à clé, fermeture par poignée, coup de poing pour un maximum de sécurité moquette traitée contre les UV et à haute résistance contre l'abrasion renforts de plancher pour un maintien maximal des charges placées dans...

Référence : RFH1355

Prix : 1 190,00 € TTC/PIECE



TIROIR DE RANGEMENT SIMPLE ARB 1355 X 505 X 140 MM AVEC PLATEAU COULISSANT

TIROIR DE RANGEMENT SIMPLE ARB 1355 X 505 X 140 MM AVEC PLATEAU COULISSANT Ce système est basé autour de plusieurs points clés donnant un produit de haute qualité avec une fonctionnalité et une facilité d'utilisation maximale : verrouillage à clé, fermeture par poignée, coup de poing pour un maximum de sécurité moquette traitée contre les UV et à haute résistance contre l'abrasion renforts de plancher pour un maintien maximal des charges placées dans chaque tiroir raccord d'angle en...

Référence : RF1355

Prix : 1 010,00 € TTC/PIECE



TIROIR DE RANGEMENT SIMPLE ARB 1355 X 505 X 310 MM AVEC PLATEAU FIXE POUR PICK-UP DOUBLE CABINE

TIROIR DE RANGEMENT SIMPLE ARB 1355 X 505 X 310 MM AVEC PLATEAU FIXE Ce système est basé autour de plusieurs points clés donnant un produit de haute qualité avec une fonctionnalité et une facilité d'utilisation maximale : verrouillage à clé, fermeture par poignée, coup de poing pour un maximum de sécurité moquette traitée contre les UV et à haute résistance contre l'abrasion renforts de plancher pour un maintien maximal des charges placées dans chaque tiroir raccord d'angle en...

Référence : RD1355

Prix : 1 320,00 € TTC/PIECE

EQUIPEMENTS POUR ISUZU D-MAX IV (EURO 6) 2017-2020



TIROIR DE RANGEMENT SIMPLE ARB 1730 X 500 X 320 MM AVEC PLATEAU FIXE POUR PICK-UP EXTRA CABINE

TIROIR DE RANGEMENT SIMPLE ARB 1355 X 505 X 310 MM AVEC PLATEAU FIXE Ce système est basé autour de plusieurs points clés donnant un produit de haute qualité avec une fonctionnalité et une facilité d'utilisation maximale : verrouillage à clé, fermeture par poignée, coup de poing pour un maximum de sécurité moquette traitée contre les UV et à haute résistance contre l'abrasion renforts de plancher pour un maintien maximal des charges placées dans chaque tiroir raccord d'angle en...

Référence : RD1730SM
Prix : 1 490,00 € TTC/PIECE

VÉRIN DE HAYON OU DE CAPOT



VERIN DE HAYON POUR ISUZU D-MAX DE 2007 A 2021

La meilleure façon d'abaisser le hayon Le vérin EZDown est le meilleur système pour abaisser votre hayon de pick-up en tout sécurité. Au lieu de s'ouvrir d'un «coup sec», votre hayon descendra lentement. Le système de vérin EZDown vous permet de garder les mains libres, d'amortir l'impact et de ralentir considérablement la vitesse d'ouverture. Détails sur le produit Le EZDown utilise de l'huile pour vérin Stabilus afin de fournir une plus grande facilité dans l'abaissement du hayon de...

Référence : ED0450
Prix : 92,00 € TTC/PIECE



VERINS DE CAPOT POUR ISUZU D-MAX A PARTIR DE 2012

Système de vérins pour capot, permet un ouverture/fermeture facile. Fixation sans modification du véhicule sur point d'attache d'origine. L'ensemble se compose de 2 vérins, kit de montage et instructions d'installation

Référence : 2A.ST.9101.1
Prix : 84,00 € TTC/PAIRE

EQUIPEMENTS POUR ISUZU D-MAX IV (EURO 6) 2017-2020



VERINS DE HAYON TAILGATE ASSIST ARB AIDE A LA FERMETURE ET RETENUE A L'OUVERTURE POUR ISUZU D-MAX A PARTIR DE 2012 (HAYON A CABLES)

Les vérins de hayon Tailgate Assist de chez ARB sont la solution idéale pour abaisser et relever le hayon de votre pick-up, Tailgate Assist contrôle en toute sécurité la vitesse d'ouverture et réduit les efforts de fermeture tout en permettant une utilisation simple à une main. Chaque kit est livré avec le matériel spécifique au véhicule, y compris des supports de montage et des câbles de hayon de remplacement et des supports de guidage, le cas échéant. Ce kit se monte sur : - ISUZU D-MAX à...

Référence : 4744030
Prix : 235,00 € TTC/KIT



VERINS DE HAYON TAILGATE ASSIST ARB AIDE A LA FERMETURE ET RETENUE A L'OUVERTURE POUR ISUZU D-MAX DE 2012 à 2019 (HAYON A CHARNIERES ACIER)

Les vérins de hayon Tailgate Assist de chez ARB sont la solution idéale pour abaisser et relever le hayon de votre pick-up, Tailgate Assist contrôle en toute sécurité la vitesse d'ouverture et réduit les efforts de fermeture tout en permettant une utilisation simple à une main. Chaque kit est livré avec le matériel spécifique au véhicule, y compris des supports de montage et des câbles de hayon de remplacement et des supports de guidage, le cas échéant. Ce kit se monte sur : - ISUZU D-MAX...

Référence : 4744010
Prix : 262,00 € TTC/KIT

BIVOUAC & AUTONOMIE

CANOPY CAMPER

ACCESSOIRES CANOPY CAMPER



KIT DE MONTAGE POUR CANOPY CAMPER POUR ISUZU D-MAX DOUBLE ET EXTRA CABINE DE 2012 A 2020

Retrouvez toutes les informations sur le Canopy Camper d'Alu-cab dans cette page dédiée : <https://www.equip-raid.fr/atelier/canopy-camper> kit de montage spécifique au véhicule pour le canopy camper de chez Alu-cab compatible avec le Isuzu D-max de 2012 à 2020 double et extra cabine

Référence : AC-CC-FK-IZ12
Prix : 520,00 € TTC/PIECE

CANOPY CAMPER



CANOPY CAMPER ALU-CAB VERSION AC20 COMFORT NOIR POUR ISUZU D-MAX DOUBLE CABINE A PARTIR DE 2012 A 2020 (KIT DE MONTAGE INCLUS)

CANOPY CAMPER HARD-TOP ET TENTE DE TOIT ALU-CAB
COULEUR : NOIR Le nouveau Canopy Camper est l'équipement idéal pour chasseur ou couple baroudeur. C'est la combinaison idéale entre un hardtop et une cellule. En effet, il s'agit d'un hard-top avec une tente de toit intégrée permettant un accès direct au couchage par le hard-top. L'accès se fait par la porte arrière (qui fait toute la hauteur, du plancher de la benne jusqu'en haut du hard-top). Comme tous les hard-tops Alu Cab, ce Canopy Camper...

Informations Techniques :

Compatible avec les véhicules suivants : ISUZU D-MAX III (EURO 5) 2012-2016 ISUZU D-MAX IV (EURO 6) 2017-2020 Dimensions : LONGUEUR: 2865 mm (sans porte-roue) et 3035 mm (avec porte-roue) HAUTEUR: avec toit fermé: 1365 mm (du haut du toit au bas du cadre de la porte arrière) HAUTEUR: avec toit ouvert: 2520 mm LARGEUR: hors tout: 1600mm TAILLE DES LITS DE TOIT: Lit de la tente sur le toit: L2600 mm x l1340 mm POIDS A VIDE: (coque de base) 210 kg POIDS ENTIÈREMENT EQUIPE:...

Référence : AC-CC-D-BT-IZ12

Prix : **13 690,00 € TTC/PIECE**



CANOPY CAMPER ALU-CAB VERSION AC20 COMFORT NOIR POUR ISUZU D-MAX EXTRA CABINE DE 2012 A 2020 (KIT DE MONTAGE INCLUS)

CANOPY CAMPER HARD-TOP ET TENTE DE TOIT ALU-CAB
COULEUR : NOIR Le nouveau Canopy Camper est l'équipement idéal pour chasseur ou couple baroudeur. C'est la combinaison idéale entre un hardtop et une cellule. En effet, il s'agit d'un hard-top avec une tente de toit intégrée permettant un accès direct au couchage par le hard-top. L'accès se fait par la porte arrière (qui fait toute la hauteur, du plancher de la benne jusqu'en haut du hard-top). Comme tous les hard-tops Alu Cab, ce Canopy...

Informations Techniques :

Compatible avec les véhicules suivants : ISUZU D-MAX III (EURO 5) 2012-2016 ISUZU D-MAX IV (EURO 6) 2017-2020 Dimensions : LONGUEUR: 2 865 mm (sans porte-roue) et 3035 mm (avec porte-roue) HAUTEUR: avec toit fermé: 1365 mm (du haut du toit au bas du cadre de la porte arrière) HAUTEUR: avec toit ouvert: 2520 mm LARGEUR: hors tout: 1600mm TAILLE DES LITS DE TOIT: Lit de la tente sur le toit: L2600 mm x l1340 mm POIDS A VIDE: (coque de base) 210 kg POIDS ENTIÈREMENT EQUIPE: 250 kg...

Référence : AC-CC-X-BT-IZ12

Prix : **13 950,00 € TTC/PIECE**

EQUIPEMENTS POUR ISUZU D-MAX IV (EURO 6) 2017-2020

CANOPY MODULABLE MODCAP

COMPOSANTS MODCAP

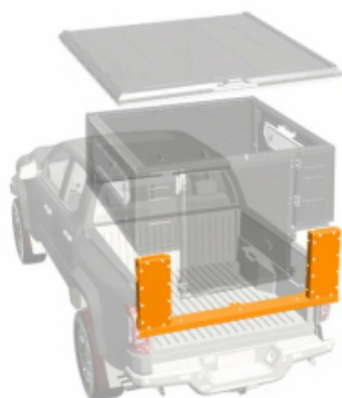

KIT DE MONTAGE ALU CAB MODCAP POUR ISUZU D-MAX DE 2012 A 2020 DOUBLE ET EXTRA CABINE

Référence : AC-CC2-FK-IZ12

Prix : 540,00 € TTC/KIT

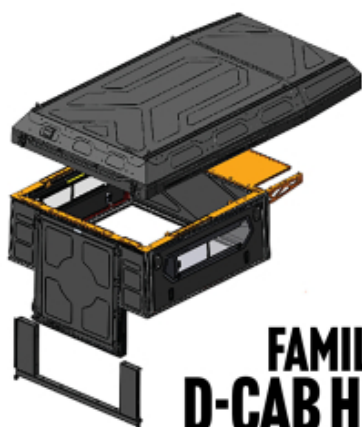

KIT DE MONTAGE HAUT PROFIL TOIT RELEVABLE FAMILY SUR BASE ALU-CAB MODCAP POUR PICK UP DOUBLE CABINE

Kit de montage indispensable pour monter la tente Family sur modcap DOUBLE CABINE compatible avec : Jeep gladiator 2019+ Volkswagen amarak 2010-2022 Isuzu D-Max 2012-2020 Mercedes Klasse-X 2017+ Nissan Navara 2016+ Toyota hilux Vigo 2005-2016 Attention, le support de table pour Modcap double famille n'est pas compatible avec ce kit de montage Haut Profil.

Référence : AC-CC2-TFM-FAM-DC-HP

Prix : 715,00 € TTC/PIECE

**FAMILY
D-CAB HP**

MODCAP CAMPER

EQUIPEMENTS POUR ISUZU D-MAX IV (EURO 6) 2017-2020



ALU CAB MODCAP CAMPER AVEC FENETRES LATERALES POUR ISUZU D-MAX DE 2012 A 2020 DOUBLE CABINE

ModCap ALU-Cab – Le hardtop avec toit relevable pour les aventuriers exigeants Une plateforme évolutive, robuste et pensée pour le tout-terrain Le ModCap d'ALU-Cab est une alternative innovante aux cellules classiques. Plus léger, plus accessible financièrement et entièrement modulable, il s'adresse aux voyageurs, professionnels et passionnés de 4x4 à la recherche d'une solution flexible et durable. Pensé comme une base fixe et personnalisable, le ModCap permet de choisir le type de toit le...

Informations Techniques :

Les photos illustrant ce produit proviennent d'un modcap avec fenestres et déjà équipé. Elles ne sont pas contractuelles. Couchage 2.6m x 1.4m et matelas de 70mm d'épaisseur dans la tente. Idéal pour deux personnes.

Référence : AC-CC2-D-IZ12-RT-W

Prix : **14 478,00 € TTC/KIT**



ALU CAB MODCAP CAMPER AVEC FENETRES LATERALES POUR ISUZU D-MAX DE 2012 A 2020 EXTRA CABINE

ModCap ALU-Cab – Le hardtop avec toit relevable pour les aventuriers exigeants Une plateforme évolutive, robuste et pensée pour le tout-terrain Le ModCap d'ALU-Cab est une alternative innovante aux cellules classiques. Plus léger, plus accessible financièrement et entièrement modulable, il s'adresse aux voyageurs, professionnels et passionnés de 4x4 à la recherche d'une solution flexible et durable. Pensé comme une base fixe et personnalisable, le ModCap permet de choisir le type de toit le...

Informations Techniques :

Les photos illustrant ce produit proviennent d'un modcap avec fenestres et déjà équipé. Elles ne sont pas contractuelles. Couchage 2.6m x 1.4m et matelas de 70mm d'épaisseur dans la tente. Idéal pour deux personnes.

Référence : AC-CC2-X-IZ12-RT-W

Prix : **14 778,00 € TTC/KIT**

EQUIPEMENTS POUR ISUZU D-MAX IV (EURO 6) 2017-2020



ALU CAB MODCAP CAMPER SANS FENETRES POUR ISUZU D-MAX DE 2012 A 2020 DOUBLE CABINE

ModCap ALU-Cab – Le hardtop avec toit relevable pour les aventuriers exigeants Une plateforme évolutive, robuste et pensée pour le tout-terrain Le ModCap d'ALU-Cab est une alternative innovante aux cellules classiques. Plus léger, plus accessible financièrement et entièrement modulable, il s'adresse aux voyageurs, professionnels et passionnés de 4x4 à la recherche d'une solution flexible et durable. Pensé comme une base fixe et personnalisable, le ModCap permet de choisir le type de toit le...

Informations Techniques :

Les photos illustrant ce produit proviennent d'un modcap avec fenestres et déjà équipé. Elles ne sont pas contractuelles. Couchage 2.6m x 1.4m et matelas de 70mm d'épaisseur dans la tente. Idéal pour deux personnes.

Référence : AC-CC2-D-IZ12-RT

Prix : **13 928,00 € TTC/KIT**



ALU CAB MODCAP CAMPER SANS FENETRES POUR ISUZU D-MAX DE 2012 A 2020 EXTRA CABINE

ModCap ALU-Cab – Le hardtop avec toit relevable pour les aventuriers exigeants Une plateforme évolutive, robuste et pensée pour le tout-terrain Le ModCap d'ALU-Cab est une alternative innovante aux cellules classiques. Plus léger, plus accessible financièrement et entièrement modulable, il s'adresse aux voyageurs, professionnels et passionnés de 4x4 à la recherche d'une solution flexible et durable. Pensé comme une base fixe et personnalisable, le ModCap permet de choisir le type de toit le...

Informations Techniques :

Les photos illustrant ce produit proviennent d'un modcap avec fenestres et déjà équipé. Elles ne sont pas contractuelles. Couchage 2.6m x 1.4m et matelas de 70mm d'épaisseur dans la tente. Idéal pour deux personnes.

Référence : AC-CC2-X-IZ12-RT

Prix : **14 228,00 € TTC/KIT**

MODCAP COMPACT CAMPER

EQUIPEMENTS POUR ISUZU D-MAX IV (EURO 6) 2017-2020



**ALU CAB MODCAP COMPACT CAMPER AVEC
FENETRES POUR ISUZU D-MAX DE 2012 A 2020
DOUBLE CABINE**

ModCap ALU-Cab – Le hardtop avec toit relevable pour les aventuriers exigeants Une plateforme évolutive, robuste et pensée pour le tout-terrain Le ModCap d'ALU-Cab est une alternative innovante aux cellules classiques. Plus léger, plus accessible financièrement et entièrement modulable, il s'adresse aux voyageurs, professionnels et passionnés de 4x4 à la recherche d'une solution flexible et durable. Pensé comme une base fixe et personnalisable, le ModCap permet de choisir le type de toit le...

Informations Techniques :

NOUVEAUTÉ - LIVRAISONS PREVUES FIN 2025

Référence : AC-CC2-D-IZ12-CO-W

Prix : **9 380,00 € TTC/KIT**



**ALU CAB MODCAP COMPACT CAMPER SANS
FENETRES POUR ISUZU D-MAX DE 2012 A 2020
DOUBLE CABINE**

ModCap ALU-Cab – Le hardtop avec toit relevable pour les aventuriers exigeants Une plateforme évolutive, robuste et pensée pour le tout-terrain Le ModCap d'ALU-Cab est une alternative innovante aux cellules classiques. Plus léger, plus accessible financièrement et entièrement modulable, il s'adresse aux voyageurs, professionnels et passionnés de 4x4 à la recherche d'une solution flexible et durable. Pensé comme une base fixe et personnalisable, le ModCap permet de choisir le type de toit le...

Informations Techniques :

NOUVEAUTÉ - LIVRAISONS PREVUES FIN 2025

Référence : AC-CC2-D-IZ12-CO

Prix : **8 830,00 € TTC/KIT**

MODCAP FAMILY

EQUIPEMENTS POUR ISUZU D-MAX IV (EURO 6) 2017-2020



ALU CAB MODCAP FAMILY AVEC FENETRES POUR ISUZU D-MAX DE 2012 A 2020 DOUBLE CABINE

ModCap ALU-Cab – Le hardtop avec toit relevable pour les aventuriers exigeants Une plateforme évolutive, robuste et pensée pour le tout-terrain Le ModCap d'ALU-Cab est une alternative innovante aux cellules classiques. Plus léger, plus accessible financièrement et entièrement modulable, il s'adresse aux voyageurs, professionnels et passionnés de 4x4 à la recherche d'une solution flexible et durable. Pensé comme une base fixe et personnalisable, le ModCap permet de choisir le type de toit...

Informations Techniques :

couchage de 2m x 2.40m Haut profil non compatible avec le support de table de camping Alu-Cab

Référence : AC-CC2-D-IZ12-FAM-W

Prix : **15 523,00 € TTC/KIT**



ALU CAB MODCAP FAMILY AVEC FENETRES POUR ISUZU D-MAX DE 2012 A 2020 EXTRA CABINE

ModCap ALU-Cab – Le hardtop avec toit relevable pour les aventuriers exigeants Une plateforme évolutive, robuste et pensée pour le tout-terrain Le ModCap d'ALU-Cab est une alternative innovante aux cellules classiques. Plus léger, plus accessible financièrement et entièrement modulable, il s'adresse aux voyageurs, professionnels et passionnés de 4x4 à la recherche d'une solution flexible et durable. Pensé comme une base fixe et personnalisable, le ModCap permet de choisir le type de toit...

Informations Techniques :

couchage de 2m x 2.40m

Référence : AC-CC2-X-IZ12-FAM-W

Prix : **15 823,00 € TTC/KIT**

EQUIPEMENTS POUR ISUZU D-MAX IV (EURO 6) 2017-2020



ALU CAB MODCAP FAMILY SANS FENETRES POUR ISUZU D-MAX DE 2012 A 2020 DOUBLE CABINE

ModCap ALU-Cab – Le hardtop avec toit relevable pour les aventuriers exigeants Une plateforme évolutive, robuste et pensée pour le tout-terrain Le ModCap d'ALU-Cab est une alternative innovante aux cellules classiques. Plus léger, plus accessible financièrement et entièrement modulable, il s'adresse aux voyageurs, professionnels et passionnés de 4x4 à la recherche d'une solution flexible et durable. Pensé comme une base fixe et personnalisable, le ModCap permet de choisir le type de toit...

Informations Techniques :

couchage de 2m x 2.40m Haut profil non compatible avec le support de table de camping Alu-Cab

Référence : AC-CC2-D-IZ12-FAM

Prix : **14 973,00 € TTC/KIT**



ALU CAB MODCAP FAMILY SANS FENETRES POUR ISUZU D-MAX DE 2012 A 2020 EXTRA CABINE

ModCap ALU-Cab – Le hardtop avec toit relevable pour les aventuriers exigeants Une plateforme évolutive, robuste et pensée pour le tout-terrain Le ModCap d'ALU-Cab est une alternative innovante aux cellules classiques. Plus léger, plus accessible financièrement et entièrement modulable, il s'adresse aux voyageurs, professionnels et passionnés de 4x4 à la recherche d'une solution flexible et durable. Pensé comme une base fixe et personnalisable, le ModCap permet de choisir le type de toit...

Informations Techniques :

couchage de 2m x 2.40m

Référence : AC-CC2-X-IZ12-FAM

Prix : **15 273,00 € TTC/KIT**

MODCAP WORKER

EQUIPEMENTS POUR ISUZU D-MAX IV (EURO 6) 2017-2020



**ALU CAB MODCAP WORKER AVEC FENETRES
LATERALES POUR ISUZU D-MAX DE 2012 A 2020
DOUBLE CABINE**

ModCap ALU-Cab – Le hardtop avec toit relevable pour les aventuriers exigeants Une plateforme évolutive, robuste et pensée pour le tout-terrain Le ModCap d'ALU-Cab est une alternative innovante aux cellules classiques. Plus léger, plus accessible financièrement et entièrement modulable, il s'adresse aux voyageurs, professionnels et passionnés de 4x4 à la recherche d'une solution flexible et durable. Pensé comme une base fixe et personnalisable, le ModCap permet de choisir le type de toit le...

Référence : AC-CC2-D-IZ12-HT-W
Prix : **6 440,00 € TTC/KIT**



**ALU CAB MODCAP WORKER AVEC FENETRES
LATERALES POUR ISUZU D-MAX DE 2012 A 2020
EXTRA CABINE**

ModCap ALU-Cab – Le hardtop avec toit relevable pour les aventuriers exigeants Une plateforme évolutive, robuste et pensée pour le tout-terrain Le ModCap d'ALU-Cab est une alternative innovante aux cellules classiques. Plus léger, plus accessible financièrement et entièrement modulable, il s'adresse aux voyageurs, professionnels et passionnés de 4x4 à la recherche d'une solution flexible et durable. Pensé comme une base fixe et personnalisable, le ModCap permet de choisir le type de toit le...

Référence : AC-CC2-X-IZ12-HT-W
Prix : **6 890,00 € TTC/KIT**



**ALU CAB MODCAP WORKER SANS FENETRES
POUR ISUZU D-MAX DE 2012 A 2020 DOUBLE
CABINE**

ModCap ALU-Cab – Le hardtop avec toit relevable pour les aventuriers exigeants Une plateforme évolutive, robuste et pensée pour le tout-terrain Le ModCap d'ALU-Cab est une alternative innovante aux cellules classiques. Plus léger, plus accessible financièrement et entièrement modulable, il s'adresse aux voyageurs, professionnels et passionnés de 4x4 à la recherche d'une solution flexible et durable. Pensé comme une base fixe et personnalisable, le ModCap permet de choisir le type de toit le...

Référence : AC-CC2-D-IZ12-HT
Prix : **5 890,00 € TTC/KIT**

EQUIPEMENTS POUR ISUZU D-MAX IV (EURO 6) 2017-2020



ALU CAB MODCAP WORKER SANS FENETRES POUR ISUZU D-MAX DE 2012 A 2020 EXTRA CABINE

ModCap ALU-Cab – Le hardtop avec toit relevable pour les aventuriers exigeants Une plateforme évolutive, robuste et pensée pour le tout-terrain Le ModCap d'ALU-Cab est une alternative innovante aux cellules classiques. Plus léger, plus accessible financièrement et entièrement modulable, il s'adresse aux voyageurs, professionnels et passionnés de 4x4 à la recherche d'une solution flexible et durable. Pensé comme une base fixe et personnalisable, le ModCap permet de choisir le type de toit le...

Référence : AC-CC2-X-IZ12-HT

Prix : **6 340,00 € TTC/KIT**

CELLULES & ACCESSOIRES

CANOPY CAMPER



CANOPY CAMPER ALU-CAB VERSION AC20 COMFORT NOIR POUR ISUZU D-MAX DOUBLE CABINE A PARTIR DE 2012 A 2020 (KIT DE MONTAGE INCLUS)

CANOPY CAMPER HARD-TOP ET TENTE DE TOIT ALU-CAB
COULEUR : NOIR Le nouveau Canopy Camper est l'équipement idéal pour chasseur ou couple baroudeur. C'est la combinaison idéale entre un hardtop et une cellule. En effet, il s'agit d'un hard-top avec une tente de toit intégrée permettant un accès direct au couchage par le hard-top. L'accès se fait par la porte arrière (qui fait toute la hauteur, du plancher de la benne jusqu'en haut du hard-top). Comme tous les hard-tops Alu Cab, ce Canopy Camper...

Informations Techniques :

Compatible avec les véhicules suivants : ISUZU D-MAX III (EURO 5) 2012-2016 ISUZU D-MAX IV (EURO 6) 2017-2020 Dimensions : LONGUEUR: 2865 mm (sans porte-roue) et 3035 mm (avec porte-roue) HAUTEUR: avec toit fermé: 1365 mm (du haut du toit au bas du cadre de la porte arrière) HAUTEUR: avec toit ouvert: 2520 mm LARGEUR: hors tout: 1600mm TAILLE DES LITS DE TOIT: Lit de la tente sur le toit: L2600 mm x l1340 mm POIDS A VIDE: (coque de base) 210 kg POIDS ENTIÈREMENT EQUIPE:...

Référence : AC-CC-D-BT-IZ12

Prix : **13 690,00 € TTC/PIECE**

EQUIPEMENTS POUR ISUZU D-MAX IV (EURO 6) 2017-2020



CANOPY CAMPER ALU-CAB VERSION AC20 COMFORT NOIR POUR ISUZU D-MAX EXTRA CABINE DE 2012 A 2020 (KIT DE MONTAGE INCLUS)

CANOPY CAMPER HARD-TOP ET TENDE DE TOIT ALU-CAB COULEUR : NOIR Le nouveau Canopy Camper est l'équipement idéal pour chasseur ou couple baroudeur. C'est la combinaison idéale entre un hardtop et une cellule. En effet, il s'agit d'un hard-top avec une tente de toit intégrée permettant un accès direct au couchage par le hard-top. L'accès se fait par la porte arrière (qui fait toute la hauteur, du plancher de la benne jusqu'en haut du hard-top). Comme tous les hard-tops Alu Cab, ce Canopy...

Informations Techniques :

Compatible avec les véhicules suivants : ISUZU D-MAX III (EURO 5) 2012-2016 ISUZU D-MAX IV (EURO 6) 2017-2020 Dimensions : LONGUEUR: 2 865 mm (sans porte-roue) et 3035 mm (avec porte-roue) HAUTEUR: avec toit fermé: 1365 mm (du haut du toit au bas du cadre de la porte arrière) HAUTEUR: avec toit ouvert: 2520 mm LARGEUR: hors tout: 1600mm TAILLE DES LITS DE TOIT: Lit de la tente sur le toit: L2600 mm x l1340 mm POIDS A VIDE: (coque de base) 210 kg POIDS ENTIÈREMENT EQUIPE: 250 kg...

Référence : AC-CC-X-BT-IZ12

Prix : 13 950,00 € TTC/PIECE

CELLULES AMOVIBLES



CELLULE AMOVIBLE ULTRA COMPACT 2 PERSONNES ALU CAB CAMPER KHAYA MODELE CONFORT VERSION NOIRE POUR PICKUP DOUBLE ET EXTRA CABINE

CELLULE ULTRA COMPACT 2 PERSONNES ALU CAB CAMPER KHAYA- NOIRE Le Khaya Camper est une nouvelle cellule démontable, conçue pour s'adapter au benne de la plus part des pickup. La cabine Khaya possède déjà un équipement de base important dont un auvent avec ouverture à 270° autoporté fournit avec la gouttière. A l'extérieur sous la capucine, vous avez un rangement avec une table alu. Elle peut être livrée avec d'autres équipements et options. Elle comporte de nombreux espaces de stockages. Le...

Informations Techniques :

DIMENSIONS: Longueur (seule): 2800mm Hauteur (toit fermé): 1450mm Largeur (seule): 1850mm Hauteur (seule, toit ouvert): 3100mm Poids à vide : 535kg Poids prêt à partir : environ 700Kg

Référence : AC-KH-COMFORT-B

Prix : 29 900,00 € TTC/PIECE

EQUIPEMENTS POUR ISUZU D-MAX IV (EURO 6) 2017-2020



CELLULE AMOVIBLE ULTRA COMPACT 4 PERSONNES ALU CAB CAMPER KHAYA MODELE FAMILY VERSION NOIRE POUR PICKUP DOUBLE ET EXTRA CABINE

CELLULE ULTRA COMPACT 4 PERSONNES ALU CAB CAMPER KHAYA Le Khaya Camper est une nouvelle cellule démontable, conçue pour s'adapter au benne de la plus part des pickup. La cabine Khaya possède déjà un équipement de base important dont un auvent autoporté 270° fournit avec la gouttière. A l'extérieur sous la capucine, vous avez un rangement avec une table alu. Elle peut être livrée avec d'autres équipements et options. Elle comporte de nombreux espaces de stockages. Le fond de la cabine est...

Informations Techniques :

DIMENSIONS: Longueur (seule): 2800mm Hauteur (toit fermé): 1450mm Largeur (seule): 1850mm Hauteur (seulet, toit ouvert): 3100mm Poids à vide : 535kg Poids prêt à partir : environ 700Kg

Référence : AC-KH-FAMILY-B

Prix : **28 900,00 € TTC/PIECE**

CUISINE ET PETITS ACCESSOIRES CAMPING



TIROIR COULISSANT ARB CUISINE PICKUP DOUBLE CABINE 1355MM

Le tiroir cuisine ARB RDK1355 est une cuisine coulissante complète intégrée dans un cadre de tiroir modulaire. Il ne s'agit pas uniquement d'un tiroir, mais d'une cuisine entièrement équipée comprenant : Un plan de travail en acier inoxydable de 1 250 mm de longueur. Une plaque de cuisson à trois brûleurs de la marque Thetford. Un évier en silicone pliable de 12 litres avec bouchon. Un tiroir à ustensiles intégré. Cette cuisine coulissante est conçue pour...

Informations Techniques :

Caractéristiques: Convient pour tous les tiroirs RD / RFH / RF et RDRF 1355. S'intègre comme le ferait un tiroir normal S'adapte aux kits de finition latéral spécifiques au véhicule Alliage d'ingénierie extrudé sur des glissières d'extension, sans besoin de pied de support configuration rapide de 15 secondes Fonctions de verrouillage / verrouillage similaires aux tiroirs ARB Dessus de table de cuisine en acier inoxydable largeur 485 mm x longueur 1250 mm Poêle Thetford - Poêle MK3 à 3...

Référence : RDK1355

Prix : **3 837,36 € TTC/KIT**

JANTES & PNEUS

ACCESSOIRES JANTES ET PNEUS

EQUIPEMENTS POUR ISUZU D-MAX IV (EURO 6) 2017-2020**ECROUS****ECROU CHROME 12X1.50**

Écrou chromé idéal pour améliorer le look de votre 4x4 ! Écrou 19mm cône 60°

Référence : E121.50
Prix : **3,00 € TTC/PIECE**

**ECROUS ANTIVOL CHROME 12 X 1.5 (jeu de 5 pièces + clé)**

Modèles coniques 60°, compatible avec tous nos modèles de jantes acier et aluminium. Ces écrous ne conviennent pas pour les jantes aluminium d'origine

Référence : A5121.5
Prix : **22,80 € TTC/JEU**

**ECROUS ANTIVOL NOIRS 12 X 1.5 (jeu de 5 pièces + clé)**

Modèles coniques 60°, compatible avec tous nos modèles de jantes acier et aluminium. Ces écrous ne conviennent pas pour les jantes aluminium d'origine

Référence : A5121.5BK
Prix : **22,80 € TTC/JEU**

ELARGISSEURS DE VOIES

EQUIPEMENTS POUR ISUZU D-MAX IV (EURO 6) 2017-2020**KIT DE 4 ELARGISSEURS DE VOIE ALUMINIUM
HOFMANN POUR ISUZU D-MAX DE 2004 A 2020**

Caractéristiques : Fabrication allemande Alliage spécifique
Homologation TÜV Stabilité directionnelle accrue Axe de centrage
Largeur 23 mm avant Largeur 30 mm arrière Caractéristiques
techniques : LARGEUR (mm): 23 avant et 30 arrière Marque: ISUZU
Modele: D-MAX PCD: 6 x 139.7 vendu en kit de 4

Référence : HSPVA06IDM

Prix : **338,00 € TTC/KIT**

JANTES ALUMINIUM**JANTE ALUMINIUM ATX AX202 MATTE BRONZE**

Les jantes ATX sont issues du savoir faire du fabricant American Racing. Elles sont conçues pour répondre aux exigeantes demandes des passionnés de Tout-Terrain. Fabriquées selon un cahier des charges minutieux, elles sont à la fois légères et très durantes. Finition MATTE BRONZE Livrée avec cache-moyeu, sans visserie Largeur Diamètre Nb de trous Entraxe Déport Center bore 9 18 6 139.7 0 106.25 se monte sur le véhicule avec de possibles...

Références :

AX20289068600 - JANTE ALUMINIUM ATX AX202 MATTE BRONZE
9 X 18 ENTRAXE 6 X 139.7 DEPORT 0

Prix : 366,00 € TTC/PIECE

**JANTE ALUMINIUM BALLISTIC 814 GEN2 BLACK**

Jante Ballistic 814 GEN2 Black Un modèle du fabricant américain Ballistic baptisé 814 GEN2. Finition Flat Black. Livrée avec cache-moyeu, sans visserie Largeur Diamètre Nb de trous Entraxe Déport Center bore 9 17 6 139.7 12 106.10 se monte sur le véhicule avec de possibles modifications de carrosserie (nous consulter pour confirmer la compatibilité de votre véhicule)

Références :

BA814790655+12 - JANTE ALUMINIUM BALLISTIC 814 GEN2
BLACK 9 X 17 ENTRAXE 6 X 139.7 DEPORT 12

Prix : 304,00 € TTC/PIECE

BA814890655+12 - JANTE ALUMINIUM BALLISTIC 814 GEN2
BLACK 9 X 18 ENTRAXE 6 X 139.7 DEPORT 12

Prix : 333,00 € TTC/PIECE

EQUIPEMENTS POUR ISUZU D-MAX IV (EURO 6) 2017-2020



JANTE ALUMINIUM BALLISTIC 845 GEN2 BLACK 9 X 17 ENTRAXE 6x135/139.7 DEPORT 12

Jante Ballistic 956 BLACK Un modèle du fabricant américain Ballistic baptisé 956 black Finition black Livrée avec cache-moyeu, sans visserie Largeur Diamètre Nb de trous Entraxe Déport Center bore 9 17 6 135/139.7 12 106.1 se monte sur le véhicule avec de possibles modifications de carrosserie (nous consulter pour confirmer la compatibilité de votre véhicule)

Référence : BA845790655+12
Prix : **304,00 € TTC/PIECE**



JANTE ALUMINIUM BALLISTIC 845 GEN2 BLACK

Jante Ballistic 956 BLACK Un modèle du fabricant américain Ballistic baptisé 956 black Finition black Livrée avec cache-moyeu, sans visserie Largeur Diamètre Nb de trous Entraxe Déport Center bore 9 18 6 139.7 12 106.10 se monte sur le véhicule avec de possibles modifications de carrosserie (nous consulter pour confirmer la compatibilité de votre véhicule)

Références :

BA845890655+12 - JANTE ALUMINIUM BALLISTIC 845 GEN2 BLACK 9 X 18 ENTRAXE 6 X 139.7 DEPORT 12
Prix : 333,00 € TTC/PIECE



JANTE ALUMINIUM BALLISTIC 956 BLACK

Jante Ballistic 956 Black Un modèle du fabricant américain Ballistic baptisé 956. Finition Black. Livrée avec cache-moyeu, sans visserie Largeur Diamètre Nb de trous Entraxe Déport Center bore 9 17 6 139.7 12 106.1 se monte sur le véhicule avec de possibles modifications de carrosserie (nous consulter pour confirmer la compatibilité de votre véhicule)

Références :

BA956790655+12 - JANTE ALUMINIUM BALLISTIC 956 BLACK 9 X 17 ENTRAXE 6 X 139.7 DEPORT 12
Prix : 304,00 € TTC/PIECE
BA956890655+12 - JANTE ALUMINIUM BALLISTIC 956 BLACK 9 X 18 ENTRAXE 6 X 139.7 DEPORT 12
Prix : 333,00 € TTC/PIECE

EQUIPEMENTS POUR ISUZU D-MAX IV (EURO 6) 2017-2020



JANTE ALUMINIUM KMC XD135 GRENADE MATTE GRAY

KMC XD135 GRENADE MATTE GRAY Du célèbre fabricant US Wheels Pro, les jantes KMC offrent un design unique. Une qualité de fabrication inégalée depuis 1982. Ce modèle XD135 est en finition MATTE GRAY. Finition MATTE GRAY Livré avec cache moyeu et sans visserie Largeur Diamètre Nb de trous Entraxe Déport Center bore 8.5 18 6 139.7 0 106.25 se monte sur le véhicule avec de possibles modifications de carrosserie (nous consulter pour confirmer la compatibilité...

Références :

XD13588568400 - JANTE ALUMINIUM KMC XD135 GRENADE MATTE GRAY 8.5 X 18 ENTRAXE 6 X 139.7 DEPORT 0
Prix : 378,00 € TTC/PIECE

JANTES ALUMINIUM RENFORCÉES / RAID



JANTE ALUMINIUM BRAID WINRACE BLANCHE 7 X 16 ENTRAXE 6 X 139,7 DEPORT 20 POUR ISUZU D-MAX

Jante aluminium Braid. Modèle Winrace T CARACTERISTIQUES : Dimensions 7" x 16" Entraxe 6 x 139,7mm Alésage 106,20 mm Déport +20 mm (Calculé pour être affleurant à la carrosserie) Coloris blanc Poids 13kg Flasque intérieur et extérieur renforcées Rebord de maintien de talon de pneumatique plus haut (pour une meilleure tenue au déjantage) Peinture époxy (pour une meilleure tenue dans le temps) Livrée sans boulonnerie Compatible Isuzu D-max

Référence : BRA-WIN7166I20B

Prix : 372,00 € TTC/PIECE



JANTE ALUMINIUM MANANO BLACK

JANTE ALUMINIUM SPECIAL CHARGES LOURDES finition : black moulée sous pression spécialement conçue pour les raids avec indice de charge jusqu'à 1400kg alliage spécifique (Al Si 7% Mg Sr) traitement thermique Insert acier anti-desserrement Livrée sans visserie Largeur Diamètre Nb de trous Entraxe Déport Center bore 8 17 6 139.7 20 106.1 se monte sur le véhicule avec de possibles modifications de carrosserie (nous consulter pour confirmer la...

Références :

MAN57BK - JANTE ALUMINIUM MANANO BLACK 8 X 17 ENTRAXE 6 X 139.7 DEPORT 20
Prix : 362,00 € TTC/PIECE



JANTE ALUMINIUM MANANO BLACK 8.5 X 18 ENTRAXE 6 X 139.7 DEPORT 20

JANTE ALUMINIUM SPECIAL CHARGES LOURDES finition : black moulée sous pression spécialement conçue pour les raids avec indice de charge jusqu'à 1400kg alliage spécifique (Al Si 7% Mg Sr) traitement thermique Insert acier anti-desserrement Livrée sans visserie Largeur Diamètre Nb de trous Entraxe Déport Center bore 8.5 18 6 139.7 20 106.1 se monte sur le véhicule avec de possibles modifications de carrosserie (nous consulter pour confirmer la...

Référence : MAN87BK
Prix : 444,00 € TTC/PIECE



JANTE ALUMINIUM MANANO SILVER

JANTE ALUMINIUM SPECIAL CHARGES LOURDES finition : silver moulée sous pression spécialement conçue pour les raids avec indice de charge jusqu'à 1400kg alliage spécifique (Al Si 7% Mg Sr) traitement thermique Insert acier anti-desserrement Livrée sans visserie Largeur Diamètre Nb de trous Entraxe Déport Center bore 8 17 6 139.7 20 106.1 se monte sur le véhicule avec de possibles modifications de carrosserie (nous consulter pour confirmer la...

Références :

**MAN57SI - JANTE ALUMINIUM MANANO SILVER 8 X 17 ENTRAXE
6 X 139.7 DEPORT 20**
Prix : 362,00 € TTC/PIECE



JANTE ALUMINIUM MANANO SILVER 8.5 X 18 ENTRAXE 6 X 139.7 DEPORT 20

JANTE ALUMINIUM SPECIAL CHARGES LOURDES finition : silver moulée sous pression spécialement conçue pour les raids avec indice de charge jusqu'à 1400kg alliage spécifique (Al Si 7% Mg Sr) traitement thermique Insert acier anti-desserrement Livrée sans visserie Largeur Diamètre Nb de trous Entraxe Déport Center bore 8.5 18 6 139.7 20 106.1 se monte sur le véhicule avec de possibles modifications de carrosserie (nous consulter pour confirmer la...

Référence : MAN87SI
Prix : 444,00 € TTC/PIECE

EQUIPEMENTS POUR ISUZU D-MAX IV (EURO 6) 2017-2020



JANTE ALUMINIUM RACER GRISE

Le modèle RACER est une jante en aluminium coulé, spécialement conçue pour les raids avec indice de charge de 1300kg. finition : grise
JANTE RENFORCÉE : moulée sous pression alliage spécifique (Al Si 7% Mg Sr) traitement thermique insert acier anti-desserrement Jante aluminium livrée sans visserie. Largeur Diamètre Nb de trous Entraxe Déport Center bore 7 16 6 139.7 15 111.5 se monte sur le véhicule avec de possibles modifications de...

Références :

RAC29SI - JANTE ALUMINIUM RACER GRISE 7 X 16 ENTRAXE 6 X 139.7 DEPOT 15
 Prix : 304,00 € TTC/PIECE



JANTE ALUMINIUM RACER NOIRE

Le modèle RACER est une jante en aluminium coulé, spécialement conçue pour les raids avec indice de charge de 1300kg. finition : noire
JANTE RENFORCÉE : moulée sous pression alliage spécifique (Al Si 7% Mg Sr) traitement thermique insert acier anti-desserrement Jante aluminium livrée sans visserie. Largeur Diamètre Nb de trous Entraxe Déport Center bore 7 16 6 139.7 15 111.5 se monte sur le véhicule avec de possibles modifications de...

Références :

RAC29BK - JANTE ALUMINIUM RACER NOIRE 7 X 16 ENTRAXE 6 X 139.7 DEPOT 15
 Prix : 304,00 € TTC/PIECE



JANTE ALUMINIUM RENFORCE RAID EVO CORSE DAKAR ZERO 8x17" ET 30 ANTHRACITE POUR ISUZU DMAX 2012-2020

La jante Dakar Zéro, issue de la Dakar Corse, spécialement développée pour la compétition, est la version dédiée aux véhicules tout terrain. Les rayons internes du bord de la jante ont un profil qui rentre vers le centre, ce qui permet d'avoir un déport négatif protégeant les pièces mécaniques des gravillons et du sable et conçu pour laisser suffisamment d'espace pour les gros freins. Structure très résistante en alliage léger AS7, avec traitement thermique T6 conformément aux réglementations...

Informations Techniques :

Charge maximum : 1400kg Prévoir le kit de montage CM0750460040-6 comprenant la visserie spécifique et cache moyeu (pour une jante) Taille : 8x17" Déport : ET 30 Entraxe : 6x139.7 Alésage : 100.1mm Couleur : ANTHRACITE

Référence : SE4160051051

Prix : 410,00 € TTC/PIECE

EQUIPEMENTS POUR ISUZU D-MAX IV (EURO 6) 2017-2020



JANTE ALUMINIUM RENFORCE RAID EVO CORSE DAKAR ZERO 8x17" ET 30 BLANCHE POUR ISUZU DMAX 2012-2020

La jante Dakar Zéro, issue de la Dakar Corse, spécialement développée pour la compétition, est la version dédiée aux véhicules tout terrain. Les rayons internes du bord de la jante ont un profil qui rentre vers le centre, ce qui permet d'avoir un déport négatif protégeant les pièces mécaniques des gravillons et du sable et conçu pour laisser suffisamment d'espace pour les gros freins. Structure très résistante en alliage léger AS7, avec traitement thermique T6 conformément aux réglementations...

Informations Techniques :

Charge maximum : 1400kg Prévoir le kit de montage CM0750460010-6 comprenant la visserie spécifique et cache moyeu (pour une jante) Taille : 8x17" Déport : ET 30 Entraxe : 6x139.7 Alésage : 100.1mm Couleur : blanc

Référence : SE4160051011

Prix : 397,00 € TTC/PIECE



IMAGE IS FOR COLOUR ILLUSTRATION PURPOSES ONLY
MODELLO IN FOTO SOLO PER RIFERIMENTO COLORE

JANTE ALUMINIUM RENFORCE RAID EVO CORSE DAKAR ZERO 8x17" ET 30 BRONZE BRILLANT POUR ISUZU DMAX 2012-2020

La jante Dakar Zéro, issue de la Dakar Corse, spécialement développée pour la compétition, est la version dédiée aux véhicules tout terrain. Les rayons internes du bord de la jante ont un profil qui rentre vers le centre, ce qui permet d'avoir un déport négatif protégeant les pièces mécaniques des gravillons et du sable et conçu pour laisser suffisamment d'espace pour les gros freins. Structure très résistante en alliage léger AS7, avec traitement thermique T6 conformément aux réglementations...

Informations Techniques :

Charge maximum : 1400kg Prévoir le kit de montage CM0750460010-6 comprenant la visserie spécifique et cache moyeu (pour une jante) Taille : 8x17" Déport : ET 30 Entraxe : 6x139.7 Alésage : 100.1mm Couleur : Bronze brillant

Référence : SE4160051221

Prix : 410,00 € TTC/PIECE

EQUIPEMENTS POUR ISUZU D-MAX IV (EURO 6) 2017-2020



**IMAGE IS FOR COLOUR ILLUSTRATION PURPOSES ONLY
MODELLO IN FOTO SOLO PER RIFERIMENTO COLORE**

JANTE ALUMINIUM RENFORCE RAID EVO CORSE DAKAR ZERO 8x17" ET 30 BRONZE MAT POUR ISUZU DMAX 2012-2020

La jante Dakar Zéro, issue de la Dakar Corse, spécialement développée pour la compétition, est la version dédiée aux véhicules tout terrain. Les rayons internes du bord de la jante ont un profil qui rentre vers le centre, ce qui permet d'avoir un déport négatif protégeant les pièces mécaniques des gravillons et du sable et conçu pour laisser suffisamment d'espace pour les gros freins. Structure très résistante en alliage léger AS7, avec traitement thermique T6 conformément aux réglementations...

Informations Techniques :

Charge maximum : 1400kg Prévoir le kit de montage CM0750460010-6 comprenant la visserie spécifique et cache moyeu (pour une jante) Taille : 8x17" Déport : ET 30 Entraxe : 6x139.7 Alésage : 100.1mm Couleur : Bronze mat

Référence : SE4160051111

Prix : **410,00 € TTC/PIECE**



JANTE ALUMINIUM RENFORCE RAID EVO CORSE DAKAR ZERO 8x17" ET 30 NOIR POUR ISUZU DMAX 2012-2020

La jante Dakar Zéro, issue de la Dakar Corse, spécialement développée pour la compétition, est la version dédiée aux véhicules tout terrain. Les rayons internes du bord de la jante ont un profil qui rentre vers le centre, ce qui permet d'avoir un déport négatif protégeant les pièces mécaniques des gravillons et du sable et conçu pour laisser suffisamment d'espace pour les gros freins. Structure très résistante en alliage léger AS7, avec traitement thermique T6 conformément aux réglementations...

Informations Techniques :

Charge maximum : 1400kg Prévoir le kit de montage CM0750460040-6 comprenant la visserie spécifique et cache moyeu (pour une jante) Taille : 8x17" Déport : ET 30 Entraxe : 6x139.7 Alésage : 100.1mm Couleur : NOIR

Référence : SE4160051041

Prix : **397,00 € TTC/PIECE**

EQUIPEMENTS POUR ISUZU D-MAX IV (EURO 6) 2017-2020



JANTE ALUMINIUM RENFORCE RAID EVO CORSE DAKAR ZERO 8x17" ET 30 SILVER POUR ISUZU DMAX 2012-2020

La jante Dakar Zéro, issue de la Dakar Corse, spécialement développée pour la compétition, est la version dédiée aux véhicules tout terrain. Les rayons internes du bord de la jante ont un profil qui rentre vers le centre, ce qui permet d'avoir un déport négatif protégeant les pièces mécaniques des gravillons et du sable et conçu pour laisser suffisamment d'espace pour les gros freins. Structure très résistante en alliage léger AS7, avec traitement thermique T6 conformément aux réglementations...

Informations Techniques :

Charge maximum : 1400kg Prévoir le kit de montage CM0750460010-6 comprenant la visserie spécifique et cache moyeu (pour une jante) Taille : 8x17" Déport : ET 30 Entraxe : 6x139.7 Alésage : 100.1mm Couleur : SILVER

Référence : SE4160051031

Prix : 410,00 € TTC/PIECE

JANTES TÔLES / ACIER



JANTE ACIER GOSS MODULAR GENERATION II BLACK

Jante acier Modular Génération II Finition BLACK Structure renforcée pour une utilisation Off-Road livré sans visserie ni cache moyeu se monte sur le véhicule avec de possibles modifications de carrosserie (nous consulter pour confirmer la compatibilité de votre véhicule) modèle disponible en : Largeur Diamètre Nb de trous Entraxe Déport Center bore 7 16 6 139.7 20 100.1

Références :

428100.1BK - JANTE ACIER GOSS MODULAR GENERATION II BLACK 7 X 16 ENTRAXE 6 X 139.7 DEPORT 20

Prix : 108,00 € TTC/PIECE

457100.1BK - JANTE ACIER GOSS MODULAR GENERATION II BLACK 7 X 17 ENTRAXE 6 X 139.7 DEPORT 20

Prix : 141,00 € TTC/PIECE

EQUIPEMENTS POUR ISUZU D-MAX IV (EURO 6) 2017-2020



JANTE ACIER GOSS SOFT8 BLACK MAT

Jante acier Soft8 Finition black mat Structure renforcée pour une utilisation Off-Road livré sans visserie ni cache moyeu se monte sur le véhicule avec de possibles modifications de carrosserie (nous consulter pour confirmer la compatibilité de votre véhicule) modèle disponible en : Largeur Diamètre Nb de trous Entraxe Déport Center bore 8 17 6 139.7 10 106.1

Références :

567BK - JANTE ACIER GOSS SOFT8 BLACK MAT 8 X 17
ENTRAXE 6 X 139.7 DEPORT 10
Prix : 147,00 € TTC/PIECE



JANTE ACIER GOSS TRIANGULAR GENERATION II BLACK

Jante acier Triangular Génération II Finition BLACK Structure renforcée pour une utilisation Off-Road livré sans visserie ni cache moyeu se monte sur le véhicule avec de possibles modifications de carrosserie (nous consulter pour confirmer la compatibilité de votre véhicule) modèle disponible en : Largeur Diamètre Nb de trous Entraxe Déport Center bore 7 16 6 139.7 28 100.1

Références :

357100.1BK - JANTE ACIER GOSS TRIANGULAR GENERATION II BLACK 7 X 17 ENTRAXE 6 X 139.7 DEPORT 20
Prix : 139,00 € TTC/PIECE
328100.1BK - JANTE ACIER GOSS TRIANGULAR GENERATION II BLACK 7 X 16 ENTRAXE 6 X 139.7 DEPORT 28
Prix : 105,00 € TTC/PIECE



JANTE ACIER GOSS TRIANGULAR GENERATION II SILVER

Jante acier Triangular Génération II Finition SILVER / GUN METAL GRAY Structure renforcée pour une utilisation Off-Road livré sans visserie ni cache moyeu se monte sur le véhicule avec de possibles modifications de carrosserie (nous consulter pour confirmer la compatibilité de votre véhicule) modèle disponible en : Largeur Diamètre Nb de trous Entraxe Déport Center bore 7 16 6 139.7 28 100.1

Références :

357100.1GM - JANTE ACIER GOSS TRIANGULAR GENERATION II SILVER 7 X 17 ENTRAXE 6 X 139.7 DEPORT 20
Prix : 139,00 € TTC/PIECE
328100.1GM - JANTE ACIER GOSS TRIANGULAR GENERATION II SILVER 7 X 16 ENTRAXE 6 X 139.7 DEPORT 28
Prix : 105,00 € TTC/PIECE

ECLAIRAGE & ENERGIE

INTERFACE LINX ARB



KIT DE MONTAGE VEHICULE POUR INTERFACE ARB LINX - KIT 1

Kit de montage permettent de positionner l'écran mobile LINX de manière pratique et discrète à la portée du conducteur, offrant ainsi une vue dégagée sur la route. Kit spécifique aux véhicules suivants: Toyota Hilux Vigo et Revo à partir de 2005 Toyota Landcruiser J15 Toyota Landcruiser J12 Mitsubishi L200 Triton à partir de 2016 Isuzu D-max à partir de 2012

Référence : 7450106
Prix : **34,00 € TTC/KIT**

KIT D'ÉCLAIRAGE SPÉCIFIQUE VÉHICULE

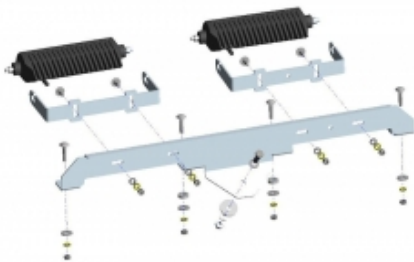

KIT 2 BARRES LED OSRAM AVEC KIT DE MONTAGE POUR ISUZU D-MAX A PARTIR DE 2017

KIT 2 BARRES LED OSRAM SX180-SP AVEC KIT DE MONTAGE POUR ISUZU D-MAX A PARTIR DE 2017 comprend : - 2 barres LED RIGID INDUSTRIES 6 LEDS, IP69, 1300 lumens - kit de montage spécifique au véhicule s'installe directement sur la structure du véhicule en acier mécano-soudé montage robuste et fiable afin d'éviter toute vibration des longues portées compatible avec le montage d'un treuil

Référence : 35-T7400090
Prix : **490,00 € TTC/KIT**

EQUIPEMENTS POUR ISUZU D-MAX IV (EURO 6) 2017-2020



KIT BARRE LED VISION-X XPR-12M (SANS VEILLEUSE INTEGREE) POUR ISUZU D-MAX A PARTIR DE 2017 (SANS RADAR DE STATIONNEMENT)

kit comprenant : la barre LED XPR-12M (sans veilleuse intégrée) les supports de fixation spécifique les câblages la notice de montage Le XPR-H12M utilise la technologie dite de réflecteur IRIS et la multioptique (M) avec plusieurs angles de faisceau différents pour un faisceau uniforme et large sans ombres: 6,5 ° + 15 ° + 25 ° + 45 ° + 70 °. Si vous souhaitez installer une barre lumineuse sous la plaque d'immatriculation sans "perdre de lumière" est la rampe XPR le choix parfait....

Informations Techniques :

caractéristiques techniques XPR-12M : faisceau incliné 5° (IRIS Reflector Technology) dimensions : 60.96 / 8 / 7 cm nombre de LED : 12 voltage : 9-32V puissance : 120W (soit 10W par led) couleur : noir 12948 lumens norme d'étanchéité IP-68 durée de vie : 50000 heures résistant à des températures de -40°C à +80°C Garantie 2 ans homologué Europe

Référence : ISU-XPR12MDM

Prix : 852,00 € TTC/KIT



KIT BARRE LED VISION-X XPR-9M (SANS VEILLEUSE INTEGREE) POUR ISUZU D-MAX DE 2015 A 2019

kit comprenant : la barre LED XPR-9M (sans veilleuse intégrée) les supports de fixation spécifique les câblages la notice de montage Un kit d'éclairage élégant et facile à monter. La barre XPR-9M (90W) avec sa technologie "IRIS optique" offre une très bonne propagation de la lumière sur la distance et les bas-côtés. Le choix parfait pour des utilisateurs qui veulent voir toujours plus loin grâce à la puissance de la barre XPR. Ses diodes d'ultime génération de 10W à haute...

Informations Techniques :

caractéristiques techniques XPR-9M : faisceau mixte 10° (IRIS Reflector Technology) dimensions : 44.8 / 8 / 5 cm nombre de LED : 9 voltage : 9-32V puissance : 90W (soit 10W par led) couleur : noir 9711 lumens norme d'étanchéité IP-69k durée de vie : 50000 heures résistant à des températures de -40°C à +80°C Garantie 2 ans homologué Europe

Référence : ISU-XPR9DM

Prix : 717,00 € TTC/KIT

EQUIPEMENTS POUR ISUZU D-MAX IV (EURO 6) 2017-2020



KIT BARRE LED VISION-X XPR-H12S (AVEC VEILLEUSE INTEGREE) POUR ISUZU D-MAX A PARTIR DE 2017

kit comprenant : la barre LED XPR-H12S les supports de fixation spécifique les câblages la notice de montage Le XPR-H12S utilise la technologie dite de réflecteur IRIS et la multioptique (M) avec plusieurs angles de faisceau différents pour un faisceau uniforme et large sans ombres: 6,5 ° + 15 ° + 25 ° + 45 ° + 70 °. Si vous souhaitez installer une barre lumineuse sous la plaque d'immatriculation sans "perdre de lumière" est la rampe XPR le choix parfait. Avec des diodes inclinées à...

Informations Techniques :

faisceau incliné 5° (IRIS Reflector Technology) dimensions : 60.96 / 8 / 7 cm nombre de LED : 12 voltage : 9-32V puissance : 120W (soit 10W par led) couleur : noir 12948 lumens norme d'étanchéité IP-68 durée de vie : 50000 heures résistant à des températures de -40°C à +80°C Garantie 2 ans homologué Europe

Référence : ISU-XPRH12SDM

Prix : 987,00 € TTC/KIT



KIT BARRE LED VISION-X XPR-H3S (AVEC VEILLEUSE INTEGREE) POUR ISUZU D-MAX A PARTIR DE 2017

Kit comprenant: 2pcs XPR-H3S LED barre lumineuse les supports de fixation spécifique les câblages la notice de montage Barres LED XPR-H3S de 30 W – E-Marked: XPR-H utilise la technologie dite de réflecteur IRIS avec seulement un faisceau secondaire de 6,5° + 70° par diode, ce qui offre une portée plus longue pour que la lumière dépasse les limites. Les LED 10W à haute efficacité de la dernière génération de LED assurent que le XPR offre une grande lumière avec une force incroyable qui...

Informations Techniques :

Dimensions: 2*156/70/80 mm Tension: 11-32 V DC Puissance Watt: 2*30 watts Consommation électrique: 2,5 Amp à 12V Indice de vibration: 15,6 Grms Matériau de la lentille: polycarbonate Certifications: CE, RoHS, IEC 62471, E-marked Puissance : 2x 3237 Lumens

Référence : ISU-XPRH3DM

Prix : 894,00 € TTC/KIT

EQUIPEMENTS POUR ISUZU D-MAX IV (EURO 6) 2017-2020



KIT BARRE LED VISION-X XPR-H6S (AVEC VEILLEUSE INTEGREE) POUR ISUZU D-MAX A PARTIR DE 2017

Kit comprenant: 2pcs XPR-H6S LED barre lumineuse les supports de fixation spécifique les câblages la notice de montage Barres LED XPR-H6S: XPR-H utilise la technologie dite de réflecteur IRIS avec seulement un faisceau secondaire de 6,5° + 70° par diode, ce qui offre une portée plus longue pour que la lumière dépasse et dépasse les limites. Les LED 10W à haute efficacité de la dernière génération de LED assurent que le XPR offre une grande lumière avec une force incroyable qui...

Informations Techniques :

Puissance : 6474 Lumens Dimensions: 2*291/70/80 mm Tension: 11-32 V DC Puissance Watt: 2*60 watts Consommation électrique: 2* (5,0 A à 12 V) Indice de vibration: 15,6 Grms Matériau de la lentille: polycarbonate Certifications: CE, RoHS, IEC 62471

Référence : ISU-XPRH6DM

Prix : 1 099,00 € TTC/KIT

PHARES & LONGUES-PORTÉES

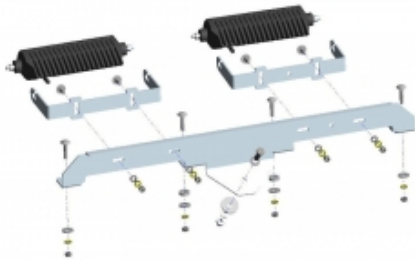

KIT 2 BARRES LED OSRAM AVEC KIT DE MONTAGE POUR ISUZU D-MAX A PARTIR DE 2017

KIT 2 BARRES LED OSRAM SX180-SP AVEC KIT DE MONTAGE POUR ISUZU D-MAX A PARTIR DE 2017 comprend : - 2 barres LED RIGID INDUSTRIES 6 LEDS, IP69, 1300 lumens - kit de montage spécifique au véhicule s'installe directement sur la structure du véhicule en acier mécano-soudé montage robuste et fiable afin d'éviter toute vibration des longues portées compatible avec le montage d'un treuil

Référence : 35-T7400090

Prix : 490,00 € TTC/KIT

PHARES ET LONGUES-PORTÉES

EQUIPEMENTS POUR ISUZU D-MAX IV (EURO 6) 2017-2020



KIT BARRE LED VISION-X XPR-12M (SANS VEILLEUSE INTEGREE) POUR ISUZU D-MAX A PARTIR DE 2017 (SANS RADAR DE STATIONNEMENT)

kit comprenant : la barre LED XPR-12M (sans veilleuse intégrée) les supports de fixation spécifique les câblages la notice de montage Le XPR-H12M utilise la technologie dite de réflecteur IRIS et la multioptique (M) avec plusieurs angles de faisceau différents pour un faisceau uniforme et large sans ombres: 6,5 ° + 15 ° + 25 ° + 45 ° + 70 °. Si vous souhaitez installer une barre lumineuse sous la plaque d'immatriculation sans "perdre de lumière" est la rampe XPR le choix parfait....

Informations Techniques :

caractéristiques techniques XPR-12M : faisceau incliné 5° (IRIS Reflector Technology) dimensions : 60.96 / 8 / 7 cm nombre de LED : 12 voltage : 9-32V puissance : 120W (soit 10W par led) couleur : noir 12948 lumens norme d'étanchéité IP-68 durée de vie : 50000 heures résistant à des températures de -40°C à +80°C Garantie 2 ans homologué Europe

Référence : ISU-XPR12MDM

Prix : **852,00 € TTC/KIT**



KIT BARRE LED VISION-X XPR-9M (SANS VEILLEUSE INTEGREE) POUR ISUZU D-MAX DE 2015 A 2019

kit comprenant : la barre LED XPR-9M (sans veilleuse intégrée) les supports de fixation spécifique les câblages la notice de montage Un kit d'éclairage élégant et facile à monter. La barre XPR-9M (90W) avec sa technologie "IRIS optique" offre une très bonne propagation de la lumière sur la distance et les bas-côtés. Le choix parfait pour des utilisateurs qui veulent voir toujours plus loin grâce à la puissance de la barre XPR. Ses diodes d'ultime génération de 10W à haute...

Informations Techniques :

caractéristiques techniques XPR-9M : faisceau mixte 10° (IRIS Reflector Technology) dimensions : 44.8 / 8 / 5 cm nombre de LED : 9 voltage : 9-32V puissance : 90W (soit 10W par led) couleur : noir 9711 lumens norme d'étanchéité IP-69k durée de vie : 50000 heures résistant à des températures de -40°C à +80°C Garantie 2 ans homologué Europe

Référence : ISU-XPR9DM

Prix : **717,00 € TTC/KIT**

EQUIPEMENTS POUR ISUZU D-MAX IV (EURO 6) 2017-2020



KIT BARRE LED VISION-X XPR-H12S (AVEC VEILLEUSE INTEGREE) POUR ISUZU D-MAX A PARTIR DE 2017

kit comprenant : la barre LED XPR-H12S les supports de fixation spécifique les câblages la notice de montage Le XPR-H12S utilise la technologie dite de réflecteur IRIS et la multioptique (M) avec plusieurs angles de faisceau différents pour un faisceau uniforme et large sans ombres: 6,5 ° + 15 ° + 25 ° + 45 ° + 70 °. Si vous souhaitez installer une barre lumineuse sous la plaque d'immatriculation sans "perdre de lumière" est la rampe XPR le choix parfait. Avec des diodes inclinées à...

Informations Techniques :

faisceau incliné 5° (IRIS Reflector Technology) dimensions : 60.96 / 8 / 7 cm nombre de LED : 12 voltage : 9-32V puissance : 120W (soit 10W par led) couleur : noir 12948 lumens norme d'étanchéité IP-68 durée de vie : 50000 heures résistant à des températures de -40°C à +80°C Garantie 2 ans homologué Europe

Référence : ISU-XPRH12SDM

Prix : 987,00 € TTC/KIT



KIT BARRE LED VISION-X XPR-H3S (AVEC VEILLEUSE INTEGREE) POUR ISUZU D-MAX A PARTIR DE 2017

Kit comprenant: 2pcs XPR-H3S LED barre lumineuse les supports de fixation spécifique les câblages la notice de montage Barres LED XPR-H3S de 30 W – E-Marked: XPR-H utilise la technologie dite de réflecteur IRIS avec seulement un faisceau secondaire de 6,5° + 70° par diode, ce qui offre une portée plus longue pour que la lumière dépasse les limites. Les LED 10W à haute efficacité de la dernière génération de LED assurent que le XPR offre une grande lumière avec une force incroyable qui...

Informations Techniques :

Dimensions: 2*156/70/80 mm Tension: 11-32 V DC Puissance Watt: 2*30 watts Consommation électrique: 2,5 Amp à 12V Indice de vibration: 15,6 Grms Matériau de la lentille: polycarbonate Certifications: CE, RoHS, IEC 62471, E-marked Puissance : 2x 3237 Lumens

Référence : ISU-XPRH3DM

Prix : 894,00 € TTC/KIT

EQUIPEMENTS POUR ISUZU D-MAX IV (EURO 6) 2017-2020



KIT BARRE LED VISION-X XPR-H6S (AVEC VEILLEUSE INTEGREE) POUR ISUZU D-MAX A PARTIR DE 2017

Kit comprenant: 2pcs XPR-H6S LED barre lumineuse les supports de fixation spécifique les câblages la notice de montage Barres LED XPR-H6S: XPR-H utilise la technologie dite de réflecteur IRIS avec seulement un faisceau secondaire de 6,5° + 70° par diode, ce qui offre une portée plus longue pour que la lumière dépasse et dépasse les limites. Les LED 10W à haute efficacité de la dernière génération de LED assurent que le XPR offre une grande lumière avec une force incroyable qui...

Informations Techniques :

Puissance : 6474 Lumens Dimensions: 2*291/70/80 mm Tension: 11-32 V DC Puissance Watt: 2*60 watts Consommation électrique: 2* (5,0 A à 12 V) Indice de vibration: 15,6 Grms Matériau de la lentille: polycarbonate Certifications: CE, RoHS, IEC 62471

Référence : ISU-XPRH6DM

Prix : 1 099,00 € TTC/KIT

PERFORMANCE & OPTIMISATION

COMPÉTITION

ACCESSOIRES COMPÉTITION



BAVETTES BLANCHE SEMI-RIGIDES 328x498

Vendu à la paire. Bavettes blanches. Dimensions : 345x495mm. Couleur blanche. Epaisseur : 2mm. Silencieuses aux impacts, ne flottent pas avec la vitesse, facile à retailler / adapter.

Référence : ACBA014

Prix : 20,00 € TTC/PAIRE

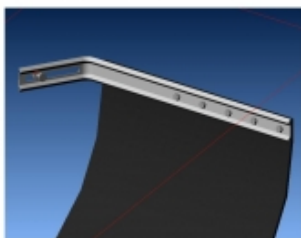

KIT DE MONTAGE BAVETTES

Vendu à la paire. Kit complet pour réaliser avec facilité la fixation sur le véhicule de 2 bavettes grâce à deux équerres zinguées. Kit livré complet avec visserie et notice.

Référence : ACBA113

Prix : 26,00 € TTC/PAIRE

EQUIPEMENTS POUR ISUZU D-MAX IV (EURO 6) 2017-2020



KIT SANGLES MONTAGE BAVETTES

Vendu à la paire. Kit de sangles grises permettant de relever à volonté les bavettes de votre véhicule. Kit complet pour une paire de bavette : Cames à griffe, sangle, équerres de renfort, visserie, notice.

Référence : ACBA112

Prix : 26,00 € TTC/PAIRE

ECHAPPEMENTS



ECHAPPEMENT INOX : EURO 5, CATALYSEUR SPORT, (nous consulter) POUR ISUZU D-MAX DE 2012-2020 2.5L TD

Référence : ISUZ109

Prix : 0,00 € TTC/PIECE



ECHAPPEMENT INOX : EURO 5, TUBE PRIMAIRE, APRES FILTRE A PARTICULE POUR ISUZU D-MAX DE 2012-2020 2.5L TD

Référence : ISUZ111

Prix : 701,00 € TTC/PIECE

EQUIPEMENTS POUR ISUZU D-MAX IV (EURO 6) 2017-2020

**ECHAPPEMENT INOX : EURO 5, TUBE
REPLACEMENT FILTRE A PARTICULE POUR
ISUZU D-MAX DE 2012-2020 2.5L TD**

Référence : ISUZ110
Prix : 935,00 € TTC/PIECE



**ECHAPPEMENT INOX : INTERMEDIAIRE SANS
SILENCIEUX ET TUBE ARRIERE, APRES TUBE
PRIMAIRE POUR ISUZU D-MAX DE 2012-2020 2.5L
TD**

Référence : ISUZ107
Prix : 523,00 € TTC/PIECE

EMBAYAGE RENFORCÉ

**KIT EMBRAYAGE RENFORCE XTREME OUTBACK
+15% 490 NM POUR ISUZU D-MAX 2.5L TD A
PARTIR DE 2012 EURO5**

Disque d'embrayage renforcée avec revêtement organique et mécanisme renforcé (avec une pression supérieure). La pédale d'embrayage peut éventuellement devenir sensiblement plus dure (augmentation de tenue 25 %) Utilisation Idéale pour tracter les remorques ou fonctionnement avec une charge spéciale, loisirs, dunes kit complet : Disque d'embrayage mécanisme butée roulement kit adapté pour les véhicules suivants : ISUZU D-MAX 2.5L TD A PARTIR DE 2012 EURO...

Référence : KIZ28007-1A
Prix : 941,00 € TTC/KIT

EQUIPEMENTS POUR ISUZU D-MAX IV (EURO 6) 2017-2020



KIT EMBRAYAGE RENFORCE XTREME OUTBACK +15% 490 NM POUR ISUZU DMAX 1.9 DDI A PARTIR DE 2017

Disque d'embrayage renforcée avec revêtement organique et mécanisme renforcé (avec une pression supérieure). La pédale d'embrayage peut éventuellement devenir sensiblement plus dure (augmentation de tenue 25 %) Recommandé pour : les véhicules avec des modifications de performances mineures, utilisés quotidiennement mais également hors route, tout terrain, dunes et les véhicules qui remorquent régulièrement. Le kit d'embrayage organique robuste offre une excellente maniabilité ainsi qu'une...

Informations Techniques :

Caractéristiques: Capacité de couple 490 Nm pression du disque 915 kg dimensions : 275 x 24 x 25.4 mm

Référence : **KIZ28009-1A**

Prix : **858,00 € TTC/KIT**

FREINAGE RENFORCÉ

DISQUE DE FREIN RENFORCÉ



DISQUE DE FREIN HAUTE PERFORMANCE QUALITE ORIGINE TERRAIN TAMER POUR ISUZU D- MAX EURO 4/5/6 DE 2007 A 2020

DISQUE DE FREIN : - Modèle réversible (se monte à gauche ou à droite) Véhicules : ISUZU D-MAX EURO 4 ISUZU D-MAX EURO 5 ISUZU D-MAX EURO 6

Référence : **8981246634TT**

Prix : **96,00 € TTC/PIECE**



DISQUES AVANT DBA 4000 SERIES T3 300 MM POUR ISUZU D-MAX A PARTIR DE 2012

DBA a breveté son système de ventilation des disques "kangaroo Paw" ou Patte de Kangourou. Ce système permet une ventilation beaucoup plus efficace pour maintenir les disques aux températures les plus basses lors d'une utilisation intensive. L'utilisation du Kangaroo Paw en lieu et place des systèmes conventionnels à colonnes ou parois permet d'augmenter l'efficacité du refroidissement en comparaison avec la plupart des autres disques ventilés. Ce système réduit grandement le risque de...

Informations Techniques :

Diamètre extérieur : 300 mm Diamètre intérieur : 88 mm Epaisseur : 27 mm
 REFERENCE COMPATIBLE : APEC braking DSK3076
 ASHIKA 6009919 FREMAX BD3970 JAPANPARTS DI919 JAPKO 60919
 KAISHIN CBR535 KAVO PARTS BR3715C KAVO PARTS BR3715
 KAWA 6151010 MDR MFD2919 NIPPARTS N3309019 NPS I330U24
 OPEN PARTS BDA271120 TRW DF7988 WOKING D6151010

Référence : DBA42060S

Prix : **443,00 € TTC/PAIRE**



DISQUES AVANT DBA STREET SERIES T2 300MM POUR ISUZU D-MAX A PARTIR DE 2012

DBA a breveté son système de ventilation des disques "kangaroo Paw" ou Patte de Kangourou. Ce système permet une ventilation beaucoup plus efficace pour maintenir les disques aux températures les plus basses lors d'une utilisation intensive. L'utilisation du Kangaroo Paw en lieu et place des systèmes conventionnels à colonnes ou parois permet d'augmenter l'efficacité du refroidissement en comparaison avec la plupart des autres disques ventilés. Ce système réduit grandement le risque de...

Informations Techniques :

Diamètre extérieur : 300 mm Diamètre intérieur : 88 mm Epaisseur : 27 mm
 REFERENCE COMPATIBLE APEC braking DSK3076
 ASHIKA 6009919 FREMAX BD3970 JAPANPARTS DI919 JAPKO 60919
 KAISHIN CBR535 KAVO PARTS BR3715C KAVO PARTS BR3715
 KAWA 6151010 MDR MFD2919 NIPPARTS N3309019 NPS I330U24
 OPEN PARTS BDA271120 TRW DF7988 WOKING D6151010

Référence : DBA2060S

Prix : **399,00 € TTC/PAIRE**

EQUIPEMENTS POUR ISUZU D-MAX IV (EURO 6) 2017-2020

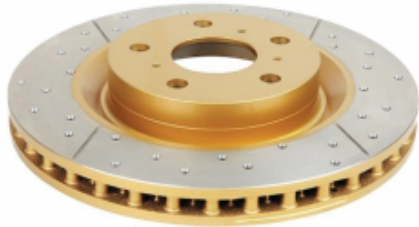

DISQUES AVANT PERCES RAINURES VENTILES DBA GOLD POUR ISUZU D-MAX A PARTIR DE 2012

Disques avant percés rainures ventilés DBA Gold pour : ISUZU D-MAX A PARTIR DE 2012

Informations Techniques :

Diamètre : 300mm

Référence : DBA2060X
Prix : **437,00 € TTC/PAIRE**



KIT DE CONVERSION FREIN A DISQUE ARRIERE TERRAIN TAMER POUR ISUZU D-MAX AVEC ROULEMENTS

KIT DE CONVERSION FREIN A DISQUE ARRIERE TERRAIN TAMER POUR ISUZU D-MAX AVEC ROULEMENTS En comparaison des freins à tambour d'origine, les kits de conversion de freins à disque arrière Terrain Tamer apportent une amélioration de freinage de 34 %. A 100 km/h, on réduit en moyenne la distance de freinage de 17 %, ce qui fait environ 28.5 mètres en moins avant l'arrêt complet du véhicule. Ces kits Terrain Tamer incluent toutes les pièces nécessaires pour convertir vos vieux freins à tambour avec...

Informations Techniques :

pièces de rechange pour ce kit de conversion : TTSRDMAXL Disque de frein arrière Gauche 1 TTSRDMAXR Disque de frein arrière Droit 1 TTBPDBC Plaquettes de frein (paire) 1 TTHSKDBC Jeux de mâchoire de frein à main 1 TTHBRKDBC Kit de réparation frein à main 1 TTCLHDBC Etrier de frein Gauche 1 TTCRHDBC Etrier de frein Droite 1 TTCRKDBC Kit de réparation etrier de frein 1 8972167972 Roulement Arrière 2

Référence : TTBCK004
Prix : **2 964,00 € TTC/KIT**

PLAQUETTES DE FREIN RENFORCÉES

EQUIPEMENTS POUR ISUZU D-MAX IV (EURO 6) 2017-2020



JEU PLAQUETTES DE FREIN AVANT DBA STREET PERFORMANCE POUR ISUZU D-MAX A PARTIR DE 2008

Les plaquettes de frein Street Performance (SP) de DBA ont été conçues pour les conducteurs à la recherche de performances de freinage améliorées. Les plaquettes de frein DBA Street Performance sont développées pour fournir une réponse de friction efficace à l'application de la pédale et offrir une faible usure et une minimisation de la poussière. DBA recommande les plaquettes de frein Street Performance pour une conduite au quotidien et les véhicules de performance, les 4x4 et les SUV. Ils sont...

Informations Techniques :

HAUTEUR : 61.1 MM LONGUEUR : 151.8 MM EPAISSEUR : 15.8 MM

Référence : **DB1841SP**
Prix : **164,00 € TTC/JEU**



JEU PLAQUETTES DE FREIN AVANT DBA XTREME PERFORMANCE POUR ISUZU D-MAX A PARTIR DE 2008

Les plaquettes de frein Xtreme Performance de DBA ont été conçues pour les conducteurs qui recherchent un mordant initial élevé et une consistance de friction de basses à hautes températures. La gamme XP est destinée aux applications lourdes, où des niveaux de friction plus élevés sont requis, afin de freiner en toute sécurité dans des conditions extrêmes. DBA recommande les plaquettes de frein Xtreme Performance pour les véhicules puissants, ainsi que le remorquage lourd et les 4 roues motrices...

Informations Techniques :

HAUTEUR 61.1 MM LONGUEUR 151.8 MM EPAISSEUR 15.8 MM

Référence : **DB1841XP**
Prix : **192,00 € TTC/JEU**



PLAQUETTES DE FREIN AVANT CERAMIQUE RENFORCE TERRAIN TAMEER POUR ISUZU D-MAX EURO 4/5/6 DE 2007 A 2020

PLAQUETTES DE FREIN AVANT TERRAIN TAMEER - fabriquées par l'équipementier d'origine - réduction du bruit et des impuretés - haute résistance - technologie brevetée - céramique Véhicules : ISUZU D-MAX EURO 4 ISUZU D-MAX EURO 5 ISUZU D-MAX EURO 6

Référence : **DB1841F**
Prix : **125,00 € TTC/KIT**

EQUIPEMENTS POUR ISUZU D-MAX IV (EURO 6) 2017-2020



PLAQUETTES DE FREIN AVANT QUALITE ORIGINE TERRAIN TAMER POUR ISUZU D-MAX EURO 4/5/6 DE 2007 A 2020

PLAQUETTES DE FREIN AVANT TERRAIN TAMER - fabriqué par l'équipementier d'origine - réduction du bruit et des impuretés - haute résistance - technologie brevetée Véhicules : ISUZU D-MAX EURO 4 ISUZU D-MAX EURO 5 ISUZU D-MAX EURO 6

Référence : DB1841TT
Prix : **67,00 € TTC/KIT**

MOYEURS



MOYEURS DEBRAYABLES AVM POUR ISUZU ET OPEL

AVM est le célèbre manufacturier brésilien de moyeux débrayables (automatiques ou non). Leader mondial de la spécialité, la qualité des produits AVM n'est plus à démontrer. Les moyeux AVM viennent en remplacement des moyeux automatiques d'origine. L'emploi sur le pont avant augmente la fluidité de conduite tout en réduisant le bruit et la consommation. Ces moyeux débrayables vous permettront de réaliser des économies de carburant et sur l'usure des pneus du train avant quand il n'est pas...

Référence : AVM433
Prix : **169,00 € TTC/PAIRE**

PERFORMANCES TRANSMISSION

BLOCAGE DE DIFFÉRENTIEL



BLOCAGE DE DIFFERENTIEL ARRIERE AIR LOCKER POUR ISUZU D-MAX (vendu sans compresseur)

Blocage ARB arrière pour - Isuzu D-Max 2.5l 06/ 12 -> D-Max 3.0l de 03 - 05/12 Trooper 83 à 93 2,8 TD et V6 - Opel Campo 3.1l 01/97-02 Campo 3.1 l jusqu'à 12/96 Monterey jusqu'à 04/98 LE BLOCAGE ARB COMPREND : (livré sans compresseur) le différentiel, la tuyauterie, les raccords, la notice de montage, les instructions d'utilisation et la liste des pièces détachées. Quand un véhicule prend un virage, la roue extérieure parcourt une plus grande...

Référence : RD261
Prix : **1 290,00 € TTC/PIECE**

EQUIPEMENTS POUR ISUZU D-MAX IV (EURO 6) 2017-2020



BLOCAGE DE DIFFERENTIEL AVANT AIR LOCKER POUR ISUZU D-MAX (vendu sans compresseur)

Blocage ARB pour Isuzu D-Max à partir de 06/ 12 D-Max 03 - 05/12 LE BLOCAGE ARB COMPREND : (livré sans compresseur) le différentiel, la tuyauterie, les raccords, la notice de montage, les instructions d'utilisation et la liste des pièces détachées. Quand un véhicule prend un virage, la roue extérieure parcourt une plus grande distance que la roue intérieure, elle doit donc tourner plus vite. Sur tous les véhicules, c'est le différentiel placé entre les...

Informations Techniques :

Certaines constructions entre décembre 1996 et mai 1998 utilisaient un autre modèle de pont avec des boulons de couronne différents. Il peut être remplacé par des modèles pont antérieurs ou ultérieurs ayant le même ratio pour l'installation du Air Locker.

Référence : RD203

Prix : 1 200,00 € TTC/PIECE



BLOCAGE DE DIFFERENTIEL ELOCKER ARRIERE 100% ELECTRIQUE

BLOCAGE DE DIFFERENTIEL ELOCKER 100% ELECTRIQUE ARRIERE Véhicules : ISUZU DMAX 4X4 TFS85 A PARTIR DE 2008-12/2019 Nombre de Cannelures : 26 Proposés depuis peu par les fabricants Harrop et Eaton, les blocages de différentiels électromagnétiques ELockers sont désormais disponibles en France. Terrain Tamer va distribuer le blocage de différentiel « Elocker », à la fois très innovant et extrêmement performant. Outre leur très haute qualité de fabrication et leur conception à 4 ...

Référence : A11559

Prix : 2 425,00 € TTC/PIECE



KIT BLOCAGE DE DIFFERENTIEL ELOCKER ARRIERE 100% ELECTRIQUE AVEC ROULEMENTS

BLOCAGE DE DIFFERENTIEL ELOCKER 100% ELECTRIQUE ARRIEREKIT AVEC ROULEMENTS Véhicules : ISUZU DMAX 4X4 TFS85 A PARTIR DE 2008-12/2019 Nombre de Cannelures : 26 Proposés depuis peu par les fabricants Harrop et Eaton, les blocages de différentiels électromagnétiques ELockers sont désormais disponibles en France. Terrain Tamer va distribuer le blocage de différentiel « Elocker », à la fois très innovant et extrêmement performant. Outre leur très haute qualité de fabrication et leur...

Référence : A11559-18TT

Prix : 2 494,00 € TTC/KIT

EQUIPEMENTS POUR ISUZU D-MAX IV (EURO 6) 2017-2020



ELocker

KIT BLOCAGE DE DIFFERENTIEL ELOCKER AVANT 100% ELECTRIQUE AVEC ROULEMENTS

BLOCAGE DE DIFFERENTIEL ELOCKER 100% ELECTRIQUE AVANTKIT AVEC ROULEMENTS Véhicules : ISUZU DMAX 4X4 TFS85 A PARTIR DE 2008-12/2019 Nombre de Cannelures : 17 Proposés depuis peu par les fabricants Harrop et Eaton, les blocages de différentiels électromagnétiques ELockers sont désormais disponibles en France. Terrain Tamer va distribuer le blocage de différentiel « Elocker », à la fois très innovant et extrêmement performant. Outre leur très haute qualité de fabrication et leur conception...

Référence : A11556-11TT

Prix : 2 430,00 € TTC/KIT



ELocker

KIT BLOCAGE DE DIFFERENTIEL ELOCKER AVANT 100% ELECTRIQUE AVEC ROULEMENTS

BLOCAGE DE DIFFERENTIEL ELOCKER 100% ELECTRIQUE AVANT Véhicules : ISUZU DMAX 4X4 TFS85 A PARTIR DE 2008-12/2019 Nombre de Cannelures : 17 Proposés depuis peu par les fabricants Harrop et Eaton, les blocages de différentiels électromagnétiques ELockers sont désormais disponibles en France. Terrain Tamer va distribuer le blocage de différentiel « Elocker », à la fois très innovant et extrêmement performant. Outre leur très haute qualité de fabrication et leur conception à 4 satellites,...

Référence : A11556

Prix : 2 425,00 € TTC/PIECE

PRÉFILTRES & ACCESSOIRES

KIT DE MONTAGE



KIT DE MONTAGE N4 POUR PRE-FILTRE RACOR 500 FG POUR ISUZU D-MAX DE 2012 A 2020

Le kit pré-filtre à gazole Racor est utile pour filtrer les particules en suspension dans les gazoles de mauvaises qualité (que l'on peut rencontrer lors d'un raid dans certains pays par exemple ou issus de vieilles cuves) mais aussi pour décanter l'eau qui peut être présente dans le carburant et qui risque d'endommager voire même de détruire les systèmes d'injection haute pression des moteurs modernes. KIT N4 COMPLET Montage Pré-Filtre RACOR 500 FG pour Isuzu D-max 2012 A...

Informations Techniques :

Ce kit comprend tous les éléments nécessaire au montage (support, raccords, collier, visserie, durite, ...). Montage sans modification de votre véhicule Livré complet avec notice de montage. Montage estimé à 2h avec moteur froid (proximité turbo)

Référence : SCMO137

Prix : 140,00 € TTC/KIT

RÉSERVOIRS CARBURANT

RÉSERVOIRS DE REMPLACEMENT



RESERVOIR A CARBURANT DE REMPLACEMENT 143 L POUR ISUZU D-MAX DE 2012 A 2017

RÉSERVOIR A CARBURANT DE REMPLACEMENT POUR ISUZU D-MAX DE 2012 A 2017 Les réservoirs de remplacement remplacent simplement le réservoir d'origine par un réservoir plus grand. La conception permet une garde au sol maximale et de grands angles d'inclinaison.

Informations Techniques :

réservoir de remplacement capacité du réservoir : 143 litres véhicule : ISUZU D-MAX DE 2012 A 2017

Référence : 2-7274L

Prix : **2 245,55 € TTC/PIECE**



RESERVOIR A CARBURANT DE REMPLACEMENT LRA 130L POUR ISUZU D-MAX 2012 A 2020 (ARBRE EN 2 PARTIES)

LONGE RANGE AUTOMOTIVE fabrique et fournit des réservoirs auxiliaires et de remplacement de puis 1989. LRA utilise les dernières technologies pour mettre au point et dessiner le réservoir avec la forme la plus adaptée à chaque véhicule. LRA utilise un découpeur plasma contrôlé par ordinateur et la soudure MIG pour faire des cordons pleins et non poreux. Les réservoirs sont cloisonnés, une chambre d'expansion est incorporée dans la conception. Tous les réservoirs sont testés sur pression et...

Informations Techniques :

réservoir de remplacement capacité du réservoir : 130 litres véhicule : ISUZU D-MAX > 2012 (arbre de transmission en 2 parties seulement)

La capacité des réservoirs de remplacement LRA est donnée à titre indicatif (à plus ou moins 5 litres près). les caractéristiques de certains véhicules peuvent varier selon le pays d'origine, quelques adaptations peuvent être nécessaires pour monter certains réservoirs LRA. Dans tous les cas, le montage du réservoir de remplacement LRA par un...

Référence : LRAHCRGCBDCR

Prix : **1 934,35 € TTC/PIECE**

EQUIPEMENTS POUR ISUZU D-MAX IV (EURO 6) 2017-2020



RESERVOIR A CARBURANT DE REMPLACEMENT LRA 130L POUR ISUZU D-MAX 2012 A 2020 (ARBRE EN UNE PARTIE)

LONGE RANGE AUTOMOTIVE fabrique et fournit des réservoirs auxiliaires et de remplacement de puis 1989. LRA utilise les dernières technologies pour mettre au point et dessiner le réservoir avec la forme la plus adaptée à chaque véhicule. LRA utilise un découpeur plasma contrôlé par ordinateur et la soudure MIG pour faire des cordons pleins et non poreux. Les réservoirs sont cloisonnés, une chambre d'expansion est incorporée dans la conception. Tous les réservoirs sont testés sur pression et...

Informations Techniques :

réservoir de remplacement capacité du réservoir : 130 litres véhicule : ISUZU D-MAX > 2012 (arbre de transmission en 1 parties seulement) La capacité des réservoirs de remplacement LRA est donnée à titre indicatif (à plus ou moins 5 litres près). les caractéristiques de certains véhicules peuvent varier selon le pays d'origine, quelques adaptations peuvent être nécessaires pour monter certains réservoirs LRA. Dans tous les cas, le montage du réservoir de remplacement LRA par un...

Référence : LRAHCRGDCR
Prix : **1 934,35 € TTC/PIECE**

SNORKELS & ACCESSOIRES



SNORKEL SAFARI POUR ISUZU D-MAX 2.5 ET 1.9 TD DE 2012 A 12/2020

Pionniers au début des années 80, les snorkels Safari répondaient à un besoin de la part des offroaders de protéger leur moteur de la poussière et des très nombreux passages à gué rencontrés lors de raids. Sans doute les meilleurs dans les conditions les plus difficiles, les snorkels Safari sont minutieusement conçus, testés et fabriqués pour chaque modèle de 4x4. Les snorkels Safari sont choisis dans le monde entier. Les snorkels Safari sont fabriqués dans les matières les plus robustes: un...

Informations Techniques :

POSITIONNEMENT DU SNORKEL : DROITE.

Référence : SS175HF
Prix : **498,00 € TTC/PIECE**

PIÈCES RECHANGE & ENTRETIEN

EMBRAYAGE

EQUIPEMENTS POUR ISUZU D-MAX IV (EURO 6) 2017-2020



KIT EMBRAYAGE RENFORCE XTREME OUTBACK +15% 490 NM POUR ISUZU D-MAX 2.5L TD A PARTIR DE 2012 EURO5

Disque d'embrayage renforcée avec revêtement organique et mécanisme renforcé (avec une pression supérieure). La pédale d'embrayage peut éventuellement devenir sensiblement plus dure (augmentation de tenue 25 %) Utilisation Idéale pour tracter les remorques ou fonctionnement avec une charge spéciale, loisirs, dunes kit complet : Disque d'embrayage mécanisme butée roulement kit adapté pour les véhicules suivants : ISUZU D-MAX 2.5L TD A PARTIR DE 2012 EURO...

Référence : **KIZ28007-1A**

Prix : **941,00 € TTC/KIT**



KIT EMBRAYAGE RENFORCE XTREME OUTBACK +15% 490 NM POUR ISUZU DMAX 1.9 DDI A PARTIR DE 2017

Disque d'embrayage renforcée avec revêtement organique et mécanisme renforcé (avec une pression supérieure). La pédale d'embrayage peut éventuellement devenir sensiblement plus dure (augmentation de tenue 25 %) Recommandé pour : les véhicules avec des modifications de performances mineures, utilisés quotidiennement mais également hors route, tout terrain, dunes et les véhicules qui remorquent régulièrement. Le kit d'embrayage organique robuste offre une excellente maniabilité ainsi qu'une...

Informations Techniques :

Caractéristiques: Capacité de couple 490 Nm pression du disque 915 kg dimensions : 275 x 24 x 25.4 mm

Référence : **KIZ28009-1A**

Prix : **858,00 € TTC/KIT**

FREINAGE

FREINAGE HAUTE PERFORMANCE



DISQUES AVANT DBA 4000 SERIES T3 300 MM POUR ISUZU D-MAX A PARTIR DE 2012

DBA a breveté son système de ventilation des disques "kangaroo Paw" ou Patte de Kangourou. Ce système permet une ventilation beaucoup plus efficace pour maintenir les disques aux températures les plus basses lors d'une utilisation intensive. L'utilisation du Kangaroo Paw en lieu et place des systèmes conventionnels à colonnes ou parois permet d'augmenter l'efficacité du refroidissement en comparaison avec la plupart des autres disques ventilés. Ce système réduit grandement le risque de...

Informations Techniques :

Diamètre extérieur : 300 mm Diamètre intérieur : 88 mm Epaisseur : 27 mm
 REFERENCE COMPATIBLE : APEC braking DSK3076
 ASHIKA 6009919 FREMAX BD3970 JAPANPARTS DI919 JAPKO 60919
 KAISHIN CBR535 KAVO PARTS BR3715C KAVO PARTS BR3715
 KAWE 6151010 MDR MFD2919 NIPPARTS N3309019 NPS I330U24
 OPEN PARTS BDA271120 TRW DF7988 WOKING D6151010

Référence : DBA42060S

Prix : **443,00 € TTC/PAIRE**



DISQUES AVANT DBA STREET SERIES T2 300MM POUR ISUZU D-MAX A PARTIR DE 2012

DBA a breveté son système de ventilation des disques "kangaroo Paw" ou Patte de Kangourou. Ce système permet une ventilation beaucoup plus efficace pour maintenir les disques aux températures les plus basses lors d'une utilisation intensive. L'utilisation du Kangaroo Paw en lieu et place des systèmes conventionnels à colonnes ou parois permet d'augmenter l'efficacité du refroidissement en comparaison avec la plupart des autres disques ventilés. Ce système réduit grandement le risque de...

Informations Techniques :

Diamètre extérieur : 300 mm Diamètre intérieur : 88 mm Epaisseur : 27 mm
 REFERENCE COMPATIBLE APEC braking DSK3076
 ASHIKA 6009919 FREMAX BD3970 JAPANPARTS DI919 JAPKO 60919
 KAISHIN CBR535 KAVO PARTS BR3715C KAVO PARTS BR3715
 KAWE 6151010 MDR MFD2919 NIPPARTS N3309019 NPS I330U24
 OPEN PARTS BDA271120 TRW DF7988 WOKING D6151010

Référence : DBA2060S

Prix : **399,00 € TTC/PAIRE**

EQUIPEMENTS POUR ISUZU D-MAX IV (EURO 6) 2017-2020

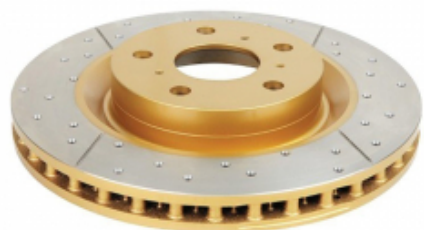

DISQUES AVANT PERCES RAINURES VENTILES DBA GOLD POUR ISUZU D-MAX A PARTIR DE 2012

Disques avant percés rainures ventilés DBA Gold pour : ISUZU D-MAX A PARTIR DE 2012

Informations Techniques :

Diamètre : 300mm

Référence : **DBA2060X**
Prix : **437,00 € TTC/PAIRE**



JEU PLAQUETTES DE FREIN AVANT DBA STREET PERFORMANCE POUR ISUZU D-MAX A PARTIR DE 2008

Les plaquettes de frein Street Performance (SP) de DBA ont été conçues pour les conducteurs à la recherche de performances de freinage améliorées. Les plaquettes de frein DBA Street Performance sont développées pour fournir une réponse de friction efficace à l'application de la pédale et offrir une faible usure et une minimisation de la poussière. DBA recommande les plaquettes de frein Street Performance pour une conduite au quotidien et les véhicules de performance, les 4x4 et les SUV. Ils sont...

Informations Techniques :

HAUTEUR : 61.1 MM LONGUEUR: 151.8 MM EPAISSEUR : 15.8 MM

Référence : **DB1841SP**
Prix : **164,00 € TTC/JEU**



JEU PLAQUETTES DE FREIN AVANT DBA XTREM PERFORMANCE POUR ISUZU D-MAX A PARTIR DE 2008

Les plaquettes de frein Xtreme Performance de DBA ont été conçues pour les conducteurs qui recherchent un mordant initial élevé et une consistance de friction de basses à hautes températures. La gamme XP est destinée aux applications lourdes, où des niveaux de friction plus élevés sont requis, afin de freiner en toute sécurité dans des conditions extrêmes. DBA recommande les plaquettes de frein Xtreme Performance pour les véhicules puissants, ainsi que le remorquage lourd et les 4 roues motrices...

Informations Techniques :

HAUTEUR 61.1 MM LONGUEUR 151.8 MM EPAISSEUR 15.8 MM

Référence : **DB1841XP**

EQUIPEMENTS POUR ISUZU D-MAX IV (EURO 6) 2017-2020

Prix : **192,00 € TTC/JEU**

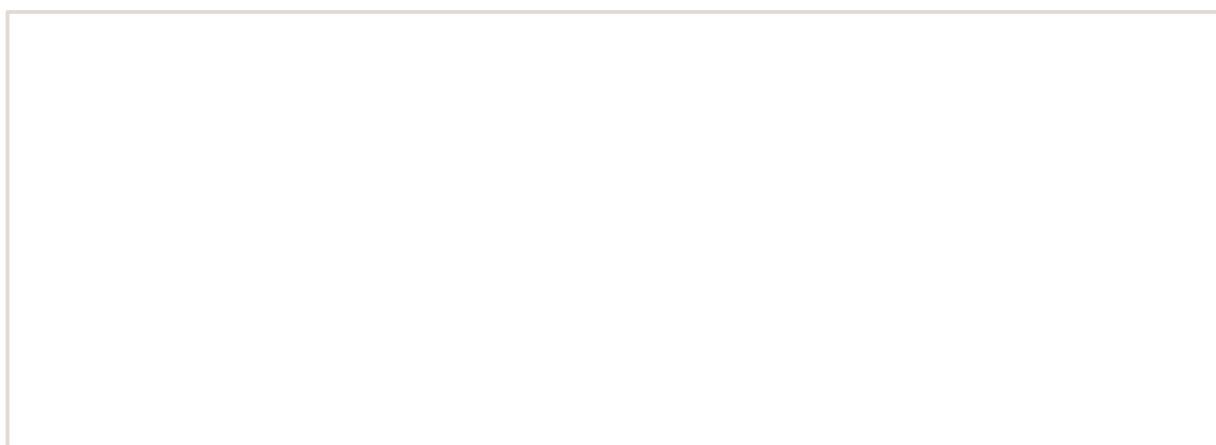

EQUIPEMENTS POUR ISUZU D-MAX IV (EURO 6) 2017-2020



KIT DE CONVERSION FREIN A DISQUE ARRIERE TERRAIN TAMER POUR ISUZU D-MAX AVEC ROULEMENTS

KIT DE CONVERSION FREIN A DISQUE ARRIERE TERRAIN TAMER POUR ISUZU D-MAX AVEC ROULEMENTS En comparaison des freins à tambour d'origine, les kits de conversion de freins à disque arrière Terrain Tamer apportent une amélioration de freinage de 34 %. A 100 km/h, on réduit en moyenne la distance de freinage de 17 %, ce qui fait environ 28.5 mètres en moins avant l'arrêt complet du véhicule. Ces kits Terrain Tamer incluent toutes les pièces nécessaires pour convertir vos vieux freins à tambour avec...

Informations Techniques :

pièces de rechange pour ce kit de conversion : TTSRDMAXL Disque de frein arrière Gauche 1 TTSRDMAXR Disque de frein arrière Droit 1 TTBPDBC Plaquettes de frein (paire) 1 TTHSKDBC Jeux de mâchoire de frein a main 1 TTHBRKDBC Kit de réparation frein a main 1 TTCLHDBC Etrier de frein Gauche 1 TTCRHDBC Etrier de frein Droite 1 TTCRKDBC Kit de réparation etrier de frein 1 8972167972 Roulement Arrière 2

Référence : TTBCK004
Prix : 2 964,00 € TTC/KIT

SUSPENSION



COUPELLE SUPERIEUR D'AMORTISSEUR OME POUR ISUZU D-MAX A PARTIR DE 2012

Référence : OMEMH004
Prix : 127,00 € TTC/PIECE

SYSTÈME FERMETURE CENTRALISÉE HAYON

EQUIPEMENTS POUR ISUZU D-MAX IV (EURO 6) 2017-2020**SYSTEME DE FERMETURE CENTRALISEE SUR
HAYON POUR ISUZU D-MAX DE 2012 A 2020 -
AVEC SERRURE**

Le Système de Fermeture Centralisée sur Hayon avec Serrure est la solution parfaite pour ceux qui souhaitent allier sécurité et praticité. Conçu spécifiquement pour les modèles Isuzu D-Max 2012/2020 équipés d'une serrure de hayon, ce système vous permet de coupler la fermeture du hayon avec le verrouillage centralisé de votre véhicule. Désormais, verrouiller votre D-Max est aussi simple que de verrouiller votre hayon, offrant ainsi une tranquillité d'esprit supplémentaire. Caractéristiques...

Référence : FC702
Prix : **184,00 € TTC/PIECE**

TRANSMISSION**CARDAN****CARDAN COMPLET TERRAIN TAMER QUALITE
ORIGINE POUR ISUZU D-MAX III & IV**

Référence : CVS.H317
Prix : **337,00 € TTC/PIECE**

MOYEURS DÉBRAYABLES**MOYEURS DEBRAYABLES AVM POUR ISUZU ET
OPEL**

AVM est le célèbre manufacturier brésilien de moyeux débrayables (automatiques ou non). Leader mondial de la spécialité, la qualité des produits AVM n'est plus à démontrer. Les moyeux AVM viennent en remplacement des moyeux automatiques d'origine. L'emploi sur le pont avant augmente la fluidité de conduite tout en réduisant le bruit et la consommation. Ces moyeux débrayables vous permettront de réaliser des économies de carburant et sur l'usure des pneus du train avant quand il n'est pas...

Référence : AVM433
Prix : **169,00 € TTC/PAIRE**