

EQUIPEMENTS POUR MERCEDES CLASSE G (W461 / W463) 1990 - 2018



*Les références présentées sur ce document ne constituent pas
une liste exhaustive des équipements disponibles pour le MERCEDES CLASSE G (W461 / W463) 1990 - 2018.
Il peut y avoir d'autres produits adaptés à ce véhicule.
Voir les conditions de vente sur <https://old.equip-raid.fr/>*

SUSPENSION & REHAUSSE

ACCESSOIRES SUSPENSION



KIT DE RELOCALISATION DE CONDUITES DE FREIN POUR MERCEDES G463

Requis lors de l'utilisation des amortisseurs OME 63114

Référence : 6050

Prix : 64,82 € TTC/KIT

AMORTISSEURS



AMORTISSEUR ARRIERE KONI RAID POUR MERCEDES G SERIES W460/461/463

Fort d'une grande expérience en matière de conception et de production d'amortisseurs, KONI, leader de l'amortissement heavy duty (autocars, camions, remorques, applications militaires et ferroviaires, etc ...) a décidé de combiner son expertise en matière de suspension avec sa parfaite connaissance du marché 4x4 afin de créer une gamme d'amortisseurs spécifiquement dédiée aux raiders. Amortisseur Koni Grand Raid spécial disposant d'un grand alésage pour surélévation de 0 à 50 mm destiné aux 4x4....

Référence : 90-5384

Prix : 348,00 € TTC/PIECE

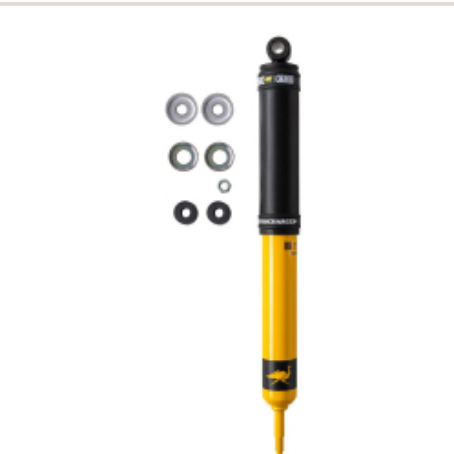

AMORTISSEUR ARRIÈRE OME NITRO+ POUR MERCEDES CLASSE G W460, W461 ET W463

Amortisseur OME Nitrocharger Plus est un amortisseur avant spécialement conçu pour les véhicules qui affrontent les terrains les plus escarpés. Il offre une amélioration significative par rapport aux ...

Informations Techniques :

Fiche technique Corps amortisseur bitube en acier diamètre 58 mm
Tige de piston diamètre 18 mm Piston interne diamètre 36 mm Valve sensible à la vitesse adaptée au véhicule Remplissage gaz azote haute pression Peinture jaune spécifique Old Man Emu POUR MERCEDES CLASSE G W460, W461 ET W463

Référence : 63114

Prix : 160,00 € TTC/PIECE

EQUIPEMENTS POUR MERCEDES CLASSE G (W461 / W463) 1990 - 2018



AMORTISSEUR AVANT KONI RAID POUR MERCEDES G SERIES W461/463

Fort d'une grande expérience en matière de conception et de production d'amortisseurs, KONI, leader de l'amortissement heavy duty (autocars, camions, remorques, applications militaires et ferroviaires, etc ...) a décidé de combiner son expertise en matière de suspension avec sa parfaite connaissance du marché 4x4 afin de créer une gamme d'amortisseurs spécifiquement dédiée aux raiders. Amortisseur Koni Grand Raid spécial disposant d'un grand alésage pour surélévation de 0 à 50 mm destiné aux 4x4....

Référence : 90-5383

Prix : **348,00 € TTC/PIECE**



AMORTISSEUR AVANT OME NITRO+ POUR MERCEDES CLASSE G W460, W461 ET W463

Amortisseur OME Nitrocharger Plus est un amortisseur avant spécialement conçu pour les véhicules qui affrontent les terrains les plus escarpés. Il offre une amélioration significative par rapport aux amortisseurs ...

Informations Techniques :

*Fiche technique Corps amortisseur bitube en acier diamètre 58 mm
Tige de piston diamètre 18 mm Piston interne diamètre 36 mm Valve sensible à la vitesse adaptée au véhicule Remplissage gaz azote haute pression Peinture jaune spécifique Old Man Emu POUR MERCEDES CLASSE G W460, W461 ET W463*

Référence : 63113

Prix : **160,00 € TTC/PIECE**

KIT COMPLET SUSPENSION



KIT DE SUSPENSION OME NITROCHARGER PLUS REHAUSSE +40/50MM TARAGE MEDIUM POUR MERCEDES G

Kit Suspension OME +5/6 cm – Mercedes Classe G – Tarage Medium / +200-450 kg – Amortisseurs Nitrocharger Plus Offrez à votre Mercedes Classe G une suspension à la hauteur de sa légende avec ce kit complet OME (Old Man Emu), spécialement développé pour les baroudeurs en quête de confort, de fiabilité et de performances en tout-terrain. Disponible chez Equip'Raid, spécialiste et passionné depuis plus de 35 ans, ce kit vous garantit une préparation 100 % adaptée aux exigences du G. Contenu du...

Référence : KITOME61

Prix : **1 465,00 € TTC/KIT**

RESSORTS HÉLICOÏDAUX



RESSORTS ARRIERE OME REHAUSSE +50mm TARAGE 200-450kg pour Mercedes G G350 Bluetech / G55 AMG

Quand vous entreprenez un voyage dans des zones isolées, il vous faudra transporter suffisamment de carburant, d'eau, de pièces détachées et d'équipements de sécurité. Votre véhicule sera chargé au maximum, ce qui sollicitera fortement vos suspensions. Vous roulez probablement sur les terrains les plus impitoyables et vous atteindrez ainsi les limites de votre suspension d'origine. OLD MAN EMU a mis au point une large gamme de ressorts hélicoïdaux pour chaque véhicule, la plus grande partie...

Informations Techniques :

Ces ressorts sont adaptés pour une charge réelle supportée sur l'essieu arrière de 1250 à 1500Kg.

Référence : 3030

Prix : 533,00 € TTC/PAIRE



Bsp. Abbildung

RESSORTS ARRIERE TECHNIK OFFROAD REHAUSSE +50mm TARAGE HEAVY DUTY pour Mercedes G G350 Bluetech / G55 AMG

Ces ressorts arrière de suspension conçus en Allemagne répondent parfaitement aux exigences du terrain pour un Mercedes Benz Classe G. Ils sont adaptés jusqu'à une charge réelle de l'essieu arrière de 1700Kg à 2000KG et pour une rehausse de +30 à +80mm. Ces ressorts doivent toujours être couplés avec les mortisseurs KONI Heavy Track RAID 90-5384

Référence : TAUMBG13

Prix : 859,00 € TTC/PAIRE



Bsp. Abbildung

RESSORTS ARRIERE TECHNIK OFFROAD REHAUSSE +50mm TARAGE MEDIUM pour Mercedes G G350 Bluetech / G55 AMG

Ces ressorts conçus en Allemagne répondent parfaitement aux exigences du terrain pour un Mercedes Benz Classe G. Ils sont adaptés jusqu'à une charge réelle de l'essieu arrière de 1250Kg et pour une rehausse de +40 à +60mm.

Référence : TAUMBG12

Prix : 403,00 € TTC/PAIRE

EQUIPEMENTS POUR MERCEDES CLASSE G (W461 / W463) 1990 - 2018



RESSORTS AVANT OME REHAUSSE +50mm pour Mercedes G G350 Bluetech / G55 AMG

Quand vous entreprenez un voyage dans des zones isolées, il vous faudra transporter suffisamment de carburant, d'eau, de pièces détachées et d'équipements de sécurité. Votre véhicule sera chargé au maximum, ce qui sollicitera fortement vos suspensions. Vous roulez probablement sur les terrains les plus impitoyables et vous atteindrez ainsi les limites de votre suspension d'origine. OLD MAN EMU a mis au point une large gamme de ressorts hélicoïdaux pour chaque véhicule, la plus grande partie...

Référence : 3028
Prix : **292,00 € TTC/PAIRE**



RESSORTS AVANT OME REHAUSSE +50mm TARAGE +30/60kg pour Mercedes G G350 Bluetech / G55 AMG

Quand vous entreprenez un voyage dans des zones isolées, il vous faudra transporter suffisamment de carburant, d'eau, de pièces détachées et d'équipements de sécurité. Votre véhicule sera chargé au maximum, ce qui sollicitera fortement vos suspensions. Vous roulez probablement sur les terrains les plus impitoyables et vous atteindrez ainsi les limites de votre suspension d'origine. OLD MAN EMU a mis au point une large gamme de ressorts hélicoïdaux pour chaque véhicule, la plus grande partie...

Référence : 3029
Prix : **292,00 € TTC/PAIRE**

PARE-CHOCS & PROTECTIONS

BLINDAGES / SKIS DE PROTECTION



BLINDAGE 8MM N4 BOITE DE TRANSFERT MERCEDES G

Ski de protection aluminium 8mm boîte de transfert. Pour tous les G dont la traverse de boîte/renfort châssis se présente sous forme de 2 tubes. Kit complet comprenant: tôle de protection, nécessaire de montage, visserie, notice.

Référence : BLBT2A
Prix : **304,00 € TTC/PIECE**

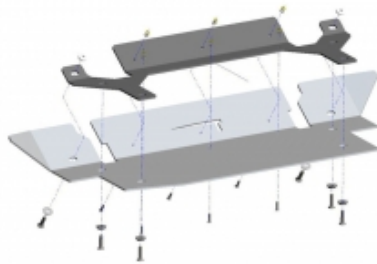

BLINDAGE AVANT 6MM EN ALUMINIUM POUR MERCEDES G350 & G500 DE 2016 A 2018

Les plaques de protection sont en aluminium de 6 mm Le montage s'effectue sur les points de fixation d'origine du véhicule. Les ouvertures sur les protections permettent d'effectuer l'entretien du véhicule sans avoir à les retirer Fabrication allemande de qualité irréprochable

Référence : 29-T060101
Prix : 418,00 € TTC/PIECE



BLINDAGE AVANT 8MM N4 MERCEDES G (AVEC RADIATEUR DANS LE PARE-CHOC AVANT)

Ski de protection aluminium 8mm. Fixation indépendante du pare-choc. Pour tous les G équipé d'origine d'un radiateur dans le pare-chocs avant (300Td,400Cdi). Kit complet comprenant: tôle de protection, nécessaire de montage, visserie, notice.

Référence : BLAV61A
Prix : 290,00 € TTC/PIECE



BLINDAGE AVANT 8MM N4 MERCEDES G (SAUF G AVEC RADIATEUR DANS LE SKI)

Ski de protection aluminium 8mm. Fixation indépendante du pare-choc. Pour tous les G non équipé d'origine d'un radiateur dans le pare-chocs avant (300Td,400Cdi, 350Cdi,...). Kit complet comprenant: tôle de protection, nécessaire de montage, visserie, notice.

Référence : BLAV31A
Prix : 290,00 € TTC/PIECE

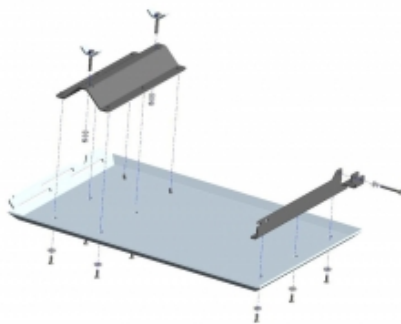

BLINDAGE DE BOITE DE TRANSFERT 6MM EN ALUMINIUM POUR MERCEDES G350 DE 2016 A 2018

Les plaques de protection sont en aluminium de 6 mm Le montage s'effectue sur les points de fixation d'origine du véhicule. Les ouvertures sur les protections permettent d'effectuer l'entretien du véhicule sans avoir à les retirer Fabrication allemande de qualité irréprochable

Référence : 29-T060102
Prix : 560,00 € TTC/PIECE

EQUIPEMENTS POUR MERCEDES CLASSE G (W461 / W463) 1990 - 2018

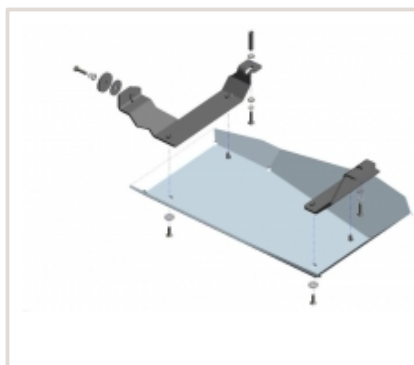

BLINDAGE DE RESERVOIR ADBLUE 6MM EN ALUMINIUM POUR MERCEDES G350 & G500 DE 2016 A 2018

Les plaques de protection sont en aluminium de 6 mm Le montage s'effectue sur les points de fixation d'origine du véhicule. Les ouvertures sur les protections permettent d'effectuer l'entretien du véhicule sans avoir à les retirer Fabrication allemande de qualité irréprochable

Référence : 29-T060104
Prix : 390,00 € TTC/PIECE

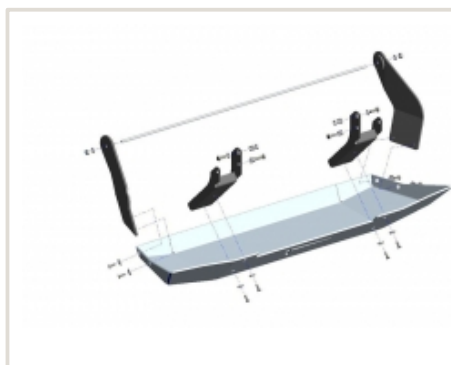

BLINDAGE DE RESERVOIR ORIGINE 6MM EN ALUMINIUM POUR MERCEDES G350 & G500 A PARTIR DE 2016

Les plaques de protection sont en aluminium de 6 mm Le montage s'effectue sur les points de fixation d'origine du véhicule. Les ouvertures sur les protections permettent d'effectuer l'entretien du véhicule sans avoir à les retirer Fabrication allemande de qualité irréprochable

Référence : 29-T060103
Prix : 698,00 € TTC/PIECE



BLINDAGE RESERVOIR N4 6MM MERCEDES G

Protection inférieure en aluminium 6mm. Kit complet comprenant : tôle de protection, nécessaire de montage, visserie, notice. Compatible avec les véhicules :Mercedes G W461 W463 Pur

Référence : BLRE31B
Prix : 310,00 € TTC/PIECE

PARE-CHOCS & ACCESSOIRES

ACCESSOIRES PARE-CHOCS

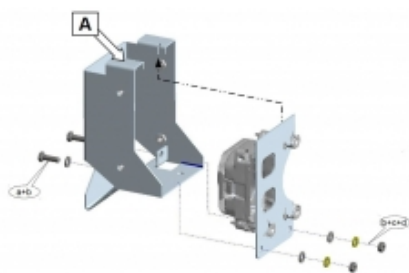

**SUPPORT DE CAMERA POUR PARE CHOCS
REFERENCE 16-60140 POUR MERCEDES CLASSE
G 350**

Utilisable uniquement avec le pare-chocs de treuil MB G350 :
16-60140

Référence : 16-60150
Prix : **169,00 € TTC/PIECE**

PARE-CHOC AVANT



PARE CHOC AVEC KIT DE MONTAGE INTEGRE AVEC TREUIL WARN VR EVO 10S POUR MERCEDES G460/461/463

Pare-choc avec platine de treuil pour MERCEDES G460/461 (COMPATIBLE EURO5), également compatible avec le MERCEDES G463 sans radiateur d'huile dans le pare choc. Pare choc avec platine vendu avec treuil Warn VR EVO 10S certaines parties du pare choc d'origine doivent être récupérées Caractéristiques du treuil Warn VR EVO 10S : Force maximale de traction : 4536 kg Moteur : électrique 12V Etanchéité renforcée IP68 Télécommande deux en un avec options filaires (3.7m) ET sans fil Type...

Référence : 16-60091-VR10S

Prix : **2 140,00 € TTC/KIT**



PARE CHOC AVEC KIT DE MONTAGE INTEGRE AVEC TREUIL WARN ZEON 10 PLATINIUM POUR MERCEDES G460/461/463

Pare-choc avec platine de treuil pour MERCEDES G460/461 (COMPATIBLE EURO5), également compatible avec le MERCEDES G463 sans radiateur d'huile dans le pare choc. Pare choc avec platine vendu avec treuil Warn Zeon 10 Platinum certaines parties du pare choc d'origine doivent être récupérées CARACTERISTIQUES ZEON 10 PLATINIUM : - Moteur électrique 12V - Réducteur à trains planétaires : i = 162/1 - Boîtier relais amovible - Décrabotage électrique parradio-commande - Contrôle température...

Informations Techniques :

Avertissement : les pare-chocs de remplacement ne bénéficient pas d'homologation pour la circulation routière. Leur installation peut entraîner des risques pour la sécurité des usagers de la route et des difficultés lors du contrôle technique. Pour les véhicules tout-terrain, notamment ceux déjà équipés d'origine d'un pare-chocs en acier, une tolérance peut s'appliquer. Nous vous conseillons de contacter votre assurance afin de vérifier si vous êtes couvert en cas de sinistre avec cet...

Référence : 16-60091-ULTI

Prix : **4 216,50 € TTC/KIT**



PARE CHOC AVEC KIT DE MONTAGE INTEGRE AVEC TREUIL WARN ZEON 10 PLATINUM POUR MERCEDES G463 JUSQU'A 2015

Pare choc avec platine de treuil intégré pour Mercedes G463 jusqu'à 2015 (non compatible avec le G63 et G65) Pare choc avec platine vendu avec un treuil Warn Zeon 10 Platinum Ne convient pas au véhicule équipé de capteurs de stationnement ou caméra frontale Si le véhicule est équipé de feux de brouillard rectangulaires, ils ne peuvent plus être utilisés. Au lieu de cela, des feux antibrouillard ovales d'origine Mercedes Benz de 2006 doivent être installés. CARACTERISTIQUES DU TREUIL WARN...

Référence : 16-60080-ULTI

Prix : 4 799,00 € TTC/KIT



PARE CHOC AVEC KIT DE MONTAGE INTEGRE AVEC TREUIL WARN ZEON 10 POUR MERCEDES G460/461/463

Pare-choc avec platine de treuil pour MERCEDES G460/461 (COMPATIBLE EURO5), également compatible avec le MERCEDES G463 sans radiateur d'huile dans le pare choc. Pare choc avec platine vendu avec treuil Warn Zeon 10 certaines parties du pare choc d'origine doivent être récupérées Caractéristiques du treuil Warn Zeon 10 : Moteur électrique 12V Réducteur à trains planétaires : $i = 216/1$ Décrabotage par levier tournant Boîtier relais amovible Indice Protection IP68 Force de traction : ...

Informations Techniques :

Avertissement : les pare-chocs de remplacement ne bénéficient pas d'homologation pour la circulation routière. Leur installation peut entraîner des risques pour la sécurité des usagers de la route et des difficultés lors du contrôle technique. Pour les véhicules tout-terrain, notamment ceux déjà équipés d'origine d'un pare-chocs en acier, une tolérance peut s'appliquer. Nous vous conseillons de contacter votre assurance afin de vérifier si vous êtes couvert en cas de sinistre avec cet...

Référence : 16-60091-PREM

Prix : 2 726,00 € TTC/KIT



PARE CHOC AVEC KIT DE MONTAGE INTEGRE AVEC TREUIL WARN ZEON 10 POUR MERCEDES G463 JUSQU'A 2015

Pare choc avec platine de treuil intégré pour Mercedes G463 jusqu'à 2015 (non compatible avec le G63 et G65) Pare choc avec platine vendu avec un treuil Warn Zeon 10 Ne convient pas au véhicule équipé de capteurs de stationnement ou caméra frontale Si le véhicule est équipé de feux de brouillard rectangulaires, ils ne peuvent plus être utilisés. Au lieu de cela, des feux antibrouillard ovales d'origine Mercedes Benz de 2006 doivent être installés. CARACTERISTIQUES DU TREUIL WARN ZEON 10...

Référence : 16-60080-PREM

EQUIPEMENTS POUR MERCEDES CLASSE G (W461 / W463) 1990 - 2018

Prix : 3 597,00 € TTC/KIT

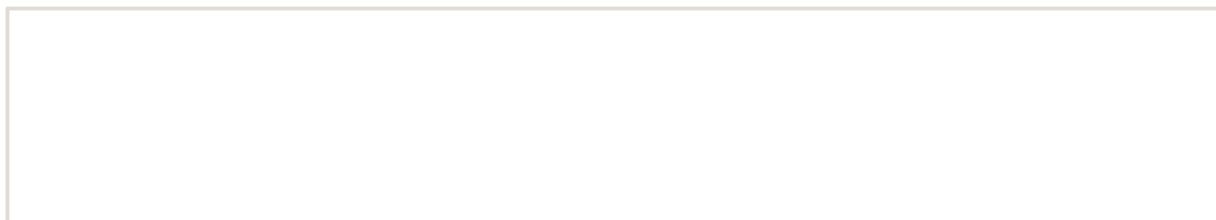

EQUIPEMENTS POUR MERCEDES CLASSE G (W461 / W463) 1990 - 2018

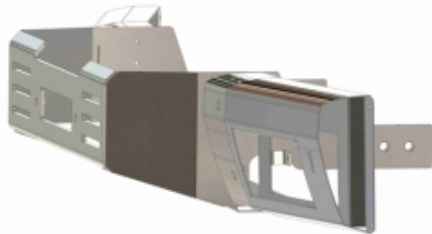

PARE CHOC AVEC KIT DE MONTAGE INTEGRE POUR TREUIL POUR MERCEDES G463 JUSQU'A 2015

Pare choc avec platine de treuil intégré pour Mercedes G463 jusqu'à 2015 (non compatible avec le G63 et G65) Pare choc avec platine livré sans treuil Ne convient pas au véhicule équipé de capteurs de stationnement ou caméra frontale Si le véhicule est équipé de feux de brouillard rectangulaires, ils ne peuvent plus être utilisés. Au lieu de cela, des feux antibrouillard ovales d'origine Mercedes Benz de 2006 doivent être installés. Avertissement : les pare-chocs de remplacement ne...

Référence : 16-60080NW

Prix : 2 113,00 € TTC/KIT

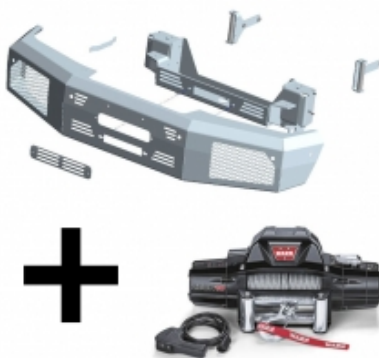

PARE CHOC ET KIT DE MONTAGE INTEGRE AVEC TREUIL WARN ZEON 10 POUR MERCEDES G350 ET G500 A PARTIR DE 2016

pare choc et platine de treuil intégré pour Mercedes classe G350 et G500 à partir de 2016 pare choc et platine livrés avec treuil Warn ZEON 10 Caractéristiques du treuil Warn Zeon 10 : Moteur électrique 12V Réducteur à trains planétaires : i = 216/1 Décrabotage par levier tournant Boîtier relais amovible Indice Protection IP68 Force de traction : 4536 kg Protection Anticorrosion 408HBS Finition laque epoxy noire Entraxe de fixation : 254 x 114,3 mm Poids : 44 kg Encombrement...

Référence : 16-60140-PREM

Prix : 4 213,00 € TTC/KIT

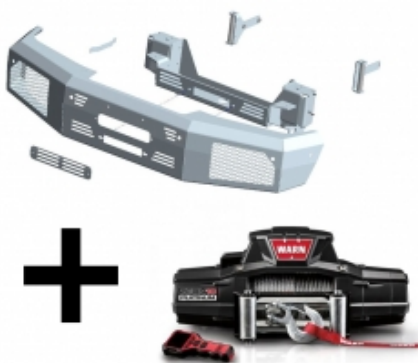

PARE CHOC ET KIT DE MONTAGE INTEGRE AVEC TREUIL WARN ZEON PLATINUM 10 POUR MERCEDES G350 ET G500 A PARTIR DE 2016

Pare choc et platine de treuil intégré pour Mercedes G350 et G500 à partir de 2016 Pare choc et platine de treuil livrés avec un treuil Warn Zeon 10 Platinum Caractéristiques treuil Zeon Platinum 10 : - Moteur électrique 12V - Réducteur à trains planétaires : i = 162/1 - Boîtier relais amovible - Décrabotage électrique parradio-commande - Contrôle température moteur - Indice Protection IP68(hors fonctionnement) - Protection Anticorrosion 408HBS - Finition laque epoxy noire - Entraxe de...

Référence : 16-60140-ULTI

Prix : 5 346,00 € TTC/KIT

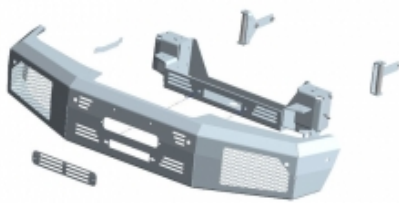
EQUIPEMENTS POUR MERCEDES CLASSE G (W461 / W463) 1990 - 2018**PARE CHOC ET KIT DE MONTAGE INTEGRE POUR TREUIL POUR MERCEDES G350 ET G500 A PARTIR DE 2016**

Pare choc et platine de treuil intégré pour Mercedes G350 et G500 à partir de 2016 pare choc et platine livrés sans treuil Avertissement : les pare-chocs de remplacement ne bénéficient pas d'homologation pour la circulation routière. Leur installation peut entraîner des risques pour la sécurité des usagers de la route et des difficultés lors du contrôle technique. Pour les véhicules tout-terrain, notamment ceux déjà équipés d'origine d'un pare-chocs en acier, une tolérance peut...

Référence : 16-60140NW**Prix : 2 730,00 € TTC/KIT****FRANCHISSEMENT & OUTILLAGE****TREUILLAGE****KIT PLATINE ET TREUIL SPÉCIFIQUE AU VÉHICULE****PARE CHOC AVEC KIT DE MONTAGE INTEGRE AVEC TREUIL WARN VR EVO 10S POUR MERCEDES G460/461/463**

Pare-choc avec platine de treuil pour MERCEDES G460/461 (COMPATIBLE EURO5), également compatible avec le MERCEDES G463 sans radiateur d'huile dans le pare choc. Pare choc avec platine vendu avec treuil Warn VR EVO 10S certaines parties du pare choc d'origine doivent être récupérées Caractéristiques du treuil Warn VR EVO 10S : Force maximale de traction : 4536 kg Moteur : électrique 12V Etanchéité renforcée IP68 Télécommande deux en un avec options filaires (3.7m) ET sans fil Type...

Référence : 16-60091-VR10S**Prix : 2 140,00 € TTC/KIT**



PARE CHOC AVEC KIT DE MONTAGE INTEGRE AVEC TREUIL WARN ZEON 10 PLATINIUM POUR MERCEDES G460/461/463

Pare-choc avec platine de treuil pour MERCEDES G460/461 (COMPATIBLE EURO5), également compatible avec le MERCEDES G463 sans radiateur d'huile dans le pare choc. Pare choc avec platine vendu avec treuil Warn Zeon 10 Platinum certaines parties du pare choc d'origine doivent être récupérées CARACTERISTIQUES ZEON 10 PLATINIUM : - Moteur électrique 12V - Réducteur à trains planétaires : i = 162/1 - Boîtier relais amovible - Décrabotage électrique parradio-commande - Contrôle température...

Informations Techniques :

Avertissement : les pare-chocs de remplacement ne bénéficient pas d'homologation pour la circulation routière. Leur installation peut entraîner des risques pour la sécurité des usagers de la route et des difficultés lors du contrôle technique. Pour les véhicules tout-terrain, notamment ceux déjà équipés d'origine d'un pare-chocs en acier, une tolérance peut s'appliquer. Nous vous conseillons de contacter votre assurance afin de vérifier si vous êtes couvert en cas de sinistre avec cet...

Référence : 16-60091-ULTI

Prix : **4 216,50 € TTC/KIT**



PARE CHOC AVEC KIT DE MONTAGE INTEGRE AVEC TREUIL WARN ZEON 10 PLATINIUM POUR MERCEDES G463 JUSQU'A 2015

Pare choc avec platine de treuil intégré pour Mercedes G463 jusqu'à 2015 (non compatible avec le G63 et G65) Pare choc avec platine vendu avec un treuil Warn Zeon 10 Platinum Ne convient pas au véhicule équipé de capteurs de stationnement ou caméra frontale Si le véhicule est équipé de feux de brouillard rectangulaires, ils ne peuvent plus être utilisés. Au lieu de cela, des feux antibrouillard ovales d'origine Mercedes Benz de 2006 doivent être installés. CARACTERISTIQUES DU TREUIL WARN...

Référence : 16-60080-ULTI

Prix : **4 799,00 € TTC/KIT**



PARE CHOC AVEC KIT DE MONTAGE INTEGRE AVEC TREUIL WARN ZEON 10 POUR MERCEDES G460/461/463

Pare-choc avec platine de treuil pour MERCEDES G460/461 (COMPATIBLE EURO5), également compatible avec le MERCEDES G463 sans radiateur d'huile dans le pare choc. Pare choc avec platine vendu avec treuil Warn Zeon 10 certaines parties du pare choc d'origine doivent être récupérées Caractéristiques du treuil Warn Zeon 10 : Moteur électrique 12V Réducteur à trains planétaires : i = 216/1 Décrabotage par levier tournant Boîtier relais amovible Indice Protection IP68 Force de traction :...

Informations Techniques :

Avertissement : les pare-chocs de remplacement ne bénéficient pas d'homologation pour la circulation routière. Leur installation peut entraîner des risques pour la sécurité des usagers de la route et des difficultés lors du contrôle technique. Pour les véhicules tout-terrain, notamment ceux déjà équipés d'origine d'un pare-chocs en acier, une tolérance peut s'appliquer. Nous vous conseillons de contacter votre assurance afin de vérifier si vous êtes couvert en cas de sinistre avec cet...

Référence : 16-60091-PREM

Prix : **2 726,00 € TTC/KIT**



PARE CHOC AVEC KIT DE MONTAGE INTEGRE AVEC TREUIL WARN ZEON 10 POUR MERCEDES G463 JUSQU'A 2015

Pare choc avec platine de treuil intégré pour Mercedes G463 jusqu'à 2015 (non compatible avec le G63 et G65) Pare choc avec platine vendu avec un treuil Warn Zeon 10 Ne convient pas au véhicule équipé de capteurs de stationnement ou caméra frontale Si le véhicule est équipé de feux de brouillard rectangulaires, ils ne peuvent plus être utilisés. Au lieu de cela, des feux antibrouillard ovales d'origine Mercedes Benz de 2006 doivent être installés. CARACTERISTIQUES DU TREUIL WARN ZEON 10...

Référence : 16-60080-PREM

Prix : **3 597,00 € TTC/KIT**

EQUIPEMENTS POUR MERCEDES CLASSE G (W461 / W463) 1990 - 2018



PARE CHOC ET KIT DE MONTAGE INTEGRE AVEC TREUIL WARN ZEON 10 POUR MERCEDES G350 ET G500 A PARTIR DE 2016

pare choc et platine de treuil intégré pour Mercedes classe G350 et G500 à partir de 2016 pare choc et platine livrés avec treuil Warn ZEON 10

Caractéristiques du treuil Warn Zeon 10 : Moteur électrique 12V Réducteur à trains planétaires : $i = 216/1$ Décrabotage par levier tournant Boîtier relais amovible Indice Protection IP68 Force de traction : 4536 kg Protection Anticorrosion 408HBS Finition laque epoxy noire Entraxe de fixation : 254 x 114,3 mm Poids : 44 kg Encombrement...

Référence : 16-60140-PREM
Prix : **4 213,00 € TTC/KIT**



PARE CHOC ET KIT DE MONTAGE INTEGRE AVEC TREUIL WARN ZEON PLATINUM 10 POUR MERCEDES G350 ET G500 A PARTIR DE 2016

Pare choc et platine de treuil intégré pour Mercedes G350 et G500 à partir de 2016 Pare choc et platine de treuil livrés avec un treuil Warn Zeon 10 Platinum

Caractéristiques treuil Zeon Platinum 10 : - Moteur électrique 12V - Réducteur à trains planétaires : $i = 162/1$ - Boîtier relais amovible - Décrabotage électrique parradio-commande - Contrôle température moteur - Indice Protection IP68(hors fonctionnement) - Protection Anticorrosion 408HBS - Finition laque epoxy noire - Entraxe de...

Référence : 16-60140-ULTI
Prix : **5 346,00 € TTC/KIT**

KITS DE MONTAGE ET FIXATION



KIT DE MONTAGE INTEGRE AVEC TREUIL WARN XD9000 POUR MERCEDES G350 & G500 A PARTIR DE 2016

Platine de treuil pour Mercedes G350 et G500 à partir de 2016 Platine vendu avec un treuil Warn XD9000

Caractéristiques du treuil Warn XD9000 : Force maximale de traction : 4080 kg Moteur : électrique 12V / puissance 4.6 CV Boîte 4 relais Etanchéité renforcée Télécommande filaire de 3.7 m Type de réduction : planétaire 3 étages Réduction à trains planétaires : $i = 156/1$ Décrabotable par levier tournant Poids : 35 kg Encombrement (L x l x h) en mm : 556 x 160 x 203 Vitesse...

Référence : 16-60130-PREM
Prix : **3 479,00 € TTC/KIT**

EQUIPEMENTS POUR MERCEDES CLASSE G (W461 / W463) 1990 - 2018



KIT DE MONTAGE INTEGRE AVEC TREUIL WARN XDC POUR MERCEDES G350 & G500 A PARTIR DE 2016

Platine de treuil intégré pour Mercedes G350 et G500 à partir de 2016
Platine de treuil vendue avec un treuil Warn XDC Caractéristiques du treuil Warn XDC : Moteur électrique à courant continu 12V, Force de traction: 4310 kg Protection thermique, Frein à came multiségments, Réduction à 3 étages de trainsplanétaires, Lévier ergonomique de débrayage, Encombrement : L 554 x l 160 mm x H 194 mm, Entraxes de fixation : 254 x 114,3 mm, Poids : 39,5...

Référence : 16-60130-ULTI

Prix : **3 649,00 € TTC/KIT**



KIT DE MONTAGE INTEGRE POUR TREUIL POUR MERCEDES G350 ET G500 A PARTIR DE 2016

Platine de treuil intégré pour Mercedes G350 et G500 à partir de 2016
Platine vendu sans treuil

Référence : 16-60130NW

Prix : **1 435,00 € TTC/KIT**



PARE CHOC AVEC KIT DE MONTAGE INTEGRE POUR TREUIL POUR MERCEDES G460/461/463

Pare-choc avec platine de treuil pour MERCEDES G460/461 (COMPATIBLE EURO5), également compatible avec le MERCEDES G463 sans radiateur d'huile dans le pare choc. Pare choc avec platine vendu sans treuil certaines parties du pare choc d'origine doivent être récupérées Avertissement : les pare-chocs de remplacement ne bénéficient pas d'homologation pour la circulation routière. Leur installation peut entraîner des risques pour la sécurité des usagers de la route et des difficultés lors du...

Référence : 16-60091NW

Prix : **1 242,00 € TTC/KIT**

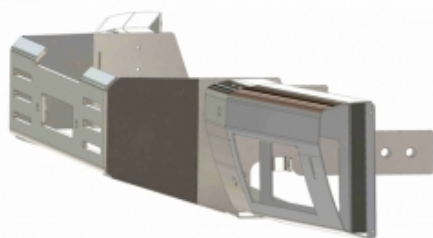

PARE CHOC AVEC KIT DE MONTAGE INTEGRE POUR TREUIL POUR MERCEDES G463 JUSQU'A 2015

Pare choc avec platine de treuil intégré pour Mercedes G463 jusqu'à 2015 (non compatible avec le G63 et G65) Pare choc avec platine livré sans treuil Ne convient pas au véhicule équipé de capteurs de stationnement ou caméra frontale Si le véhicule est équipé de feux de brouillard rectangulaires, ils ne peuvent plus être utilisés. Au lieu de cela, des feux antibrouillard ovales d'origine Mercedes Benz de 2006 doivent être installés. Avertissement : les pare-chocs de remplacement ne...

Référence : 16-60080NW

Prix : **2 113,00 € TTC/KIT**

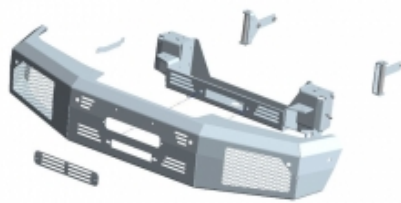
EQUIPEMENTS POUR MERCEDES CLASSE G (W461 / W463) 1990 - 2018**PARE CHOC ET KIT DE MONTAGE INTEGRE POUR
TREUIL POUR MERCEDES G350 ET G500 A PARTIR
DE 2016**

Pare choc et platine de treuil intégré pour Mercedes G350 et G500 à partir de 2016 pare choc et platine livrés sans treuil Avertissement : les pare-chocs de remplacement ne bénéficient pas d'homologation pour la circulation routière. Leur installation peut entraîner des risques pour la sécurité des usagers de la route et des difficultés lors du contrôle technique. Pour les véhicules tout-terrain, notamment ceux déjà équipés d'origine d'un pare-chocs en acier, une tolérance peut...

Référence : 16-60140NW

Prix : 2 730,00 € TTC/KIT

EQUIPEMENT INTÉRIEUR & EXTÉRIEUR

ACCESSOIRES VITRES

KIT ISOLATION VITRES

**KIT ISOLATION VITRES JAMES BAROUD POUR
MERCEDES CLASSE G 3 PORTES**

Dès l'origine conçus et testés dans des conditions extrêmes pour le 4x4 et le raid, les produits JAMES BAROUD bénéficient à ce jour d'une renommée d'envergure internationale. C'est en toute sérénité que vous pourrez vous appuyer sur les produits JAMES BAROUD. Les Kit isolation James Baroud sont fournis prêt à poser sur toutes les vitres de votre 4x4, il est réalisé sur mesure. Grâce à ses ventouses, les panneaux tiennent en place, même sur les pistes les plus dures. Cette couverture matelassée...

Informations Techniques :

SUR MESURE POUR LA MERCEDES CLASSE G 3 PORTES

Référence : 462490:G3P

Prix : 390,00 € TTC/PIECE

ATTELAGES & ACCESSOIRES

ATTELAGES / FAISCEAUX

EQUIPEMENTS POUR MERCEDES CLASSE G (W461 / W463) 1990 - 2018

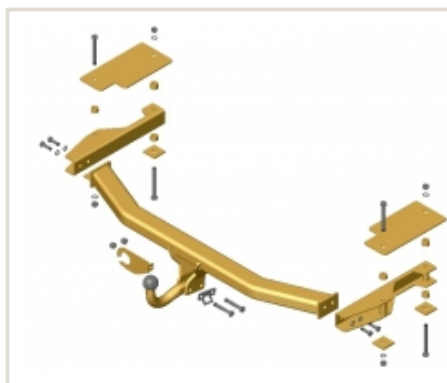

ATTELAGE POUR MERCEDES CLASSE G 90-08/06

Informations Techniques :

Nos attelages répondent à toutes les normes européennes. Ils sont homologués selon la directive 94/20/CE du 30 mai 1994 relative aux dispositifs d'attelage mécanique des véhicules à moteur et de leurs remorques ainsi qu'à leur fixation.

Référence : 0298

Prix : 325,00 € TTC/PIECE

BARRES DE TOIT ET ACCESSOIRES

PIEDS



PIEDS DE FIXATION 150MM POUR BARRES DE TOIT RHINO RACK POUR MERCEDES G - 2 PIEDS -

Le kit de fixation contient une paire de pieds permettant d'installer une barre de toit rhino rack (vendu séparément) poids transportable : 50kg (pour 1 barre) hauteur des pieds : 150 mm fixation dans les gouttières

Référence : RL150S13

Prix : 112,00 € TTC/KIT

ELARGISSEURS D'AILES



ELARGISSEURS D'AILES SOUPLES (2CM) UNIVERSELS - JEU DE 4 X 1.5 METRES

Se fixe directement sur l'aile, élargit de 2 cm par rapport à la carrosserie. Elargisseur d'aile en Profil caoutchouc incassable. Fixation sans vis et sans perçage. S'adapte à la plupart des véhicules, remorques. jeu de 4 élargisseurs d'ailes prédécoupés en 1.5 m de long

Référence : 13-1900

Prix : 69,00 € TTC/KIT

EQUIPEMENTS POUR MERCEDES CLASSE G (W461 / W463) 1990 - 2018



ELARGISSEURS D'AILES SOUPLES (5CM) UNIVERSELS - JEU DE 2 X 1.5 METRES

Se fixe directement sur l'aile, élargit de 5 cm par rapport à la carrosserie. Elargisseur d'aile en Profil caoutchouc incassable. Fixation sans vis et sans perçage. S'adapte à la plupart des véhicules, remorques. jeu de 2 élargisseurs d'ailes prédécoupés en 1.5 m de long

Référence : 13-1915
Prix : **49,00 € TTC/KIT**



ELARGISSEURS D'AILES SOUPLES AVEC RENFORT EN FIBRE DE VERRE (7CM) UNIVERSEL - VENDU PAR 6 METRES

Se fixe sur le repli de l'aile, élargit de 7 cm par rapport à la carrosserie. Elargisseur d'aile en Profil caoutchouc incassable avec renfort en fibre de verre. S'adapte à la plupart des véhicules, remorques. Facile à travailler avec cutter, disqueuse, ponceuse, .. Jointure parfaite à la carrosserie grâce à son profil étudié. Installation facile. Vendu par 6 mètres pour s'adapter à 4 passages de roue minimum

Référence : 13-1910
Prix : **100,79 € TTC/KIT**

GALERIES DE TOIT & ACCESSOIRES

ACCESSOIRES DE GALERIE DE TOIT



ECHELLE ARRIERE POUR MERCEDES CLASSE G (1979-2018)

Accédez facilement à la galerie de toit de votre Mercedes Geländewagen Classe G grâce à cette échelle durable à quatre échelons. Elle est fabriquée en acier à haute résistance et peut être montée sur le côté gauche ou droit.

Informations Techniques :

Composé de : 1 x Échelle
Matériel d'installation
Instructions de montage
Matériaux utilisés : Aluminium revêtu de poudre noire
Acier revêtu de poudre noire
Dimensions du produit : 943mm (37.1") L x 166mm (6.5") l x 256mm (10.1") H
Poids : 4,4kg (9,7lbs)

Référence : LAMG003
Prix : **239,00 € TTC/PIECE**

KIT GALERIE DE TOIT



KIT GALERIE DE TOIT FRONT RUNNER SLIMLINE II 1964 X 1475 MM (PIEDS 190 MM) POUR MERCEDES CLASSE G II

Le kit de 3/4 galerie Slimline II de 1964mm/77.3" pour une Mercedes-Benz Classe G contient le plateau Slimline II, un déflecteur de vent et 6 pièces de montage sur gouttières pour monter le plateau sur votre véhicule. Ce kit 'large' permet d'avoir de la place pour monter une table de camping de Front Runner ou d'autres accessoires en dessous de la galerie. La galerie s'installe facilement sans devoir forer.

Informations Techniques :

KRGWT01L - Kit de 3/4 galerie Slimline II pour une Mercedes-Benz Classe G / Haut - de Front Runner Composé de : 3 x LASS105 - Pied n° 5 190mm (Paire) 1 x RRSTM10 - Plateau Slimline II - 1475mm (l) x 1964mm (L) Matériaux utilisés : Aluminium T6 en époxy noir Acier à haute résistance Poids approximatif d'installation : 32kg (71lbs) La rainure en T sur le haut et sur le bas du plateau de la barre transversale convient pour un boulon de 8mm (standard). Pour déterminer la hauteur du pied de fixation de la...

Référence : KRGWT01L
Prix : **1 539,00 € TTC/KIT**



KIT GALERIE DE TOIT FRONT RUNNER SLIMLINE II 1964 X 1475 MM POUR MERCEDES CLASSE G

Le kit de galerie Slimline II 3/4 de 1964mm pour une Mercedes-Benz Classe G contient le plateau Slimline II, un déflecteur de vent et 6 pieds de montage pour gouttières pour monter le plateau sur votre véhicule. La galerie s'installe facilement sans devoir forer.

Informations Techniques :

KRGW001L - Kit de galerie Slimline II 3/4 pour une Mercedes-Benz Classe G (1979-2017) - par Front Runner Composé de : 3 x LASS104 - Pied n° 4 170mm (Paire) 1 x RRSTM10 - Plateau Slimline II - 1475mm (l) x 1964mm (L) Matériaux utilisés : Aluminium T6 revêtu de poudre époxy noire Acier haute résistance Poids approximatif d'installation : 37.55kg (82.78lbs) La rainure en T sur le haut et sur le bas du plateau de la barre transversale convient pour un boulon de 8mm (standard). Pour déterminer la hauteur du...

Référence : KRGW001L
Prix : **1 559,00 € TTC/KIT**



KIT GALERIE DE TOIT FRONT RUNNER SLIMLINE II 2166 X 1475 MM (PIEDS 190 MM) POUR MERCEDES CLASSE G

Le kit de galerie Slimline II pour toute la longueur du toit de 2166mm pour une Mercedes-Benz Classe G contient un plateau Slimline II, un déflecteur de vent et 8 pièces de montage avec gouttières pour monter le plateau sur votre véhicule. Ce kit 'large' permet d'avoir de la place pour monter une table de camping de Front Runner ou d'autres accessoires en dessous de la galerie. La galerie s'installe facilement sans devoir forer.

Informations Techniques :

KRGWT04L - Kit de galerie pour une Mercedes-Benz Classe G / Haut- Slimline II de Front Runner Composé de : 4x LASS027 - Entretoise de jambe 6mm (paire) 4x LASS106 - Pieds n°6 195mm (paire) 1x RRSTM11 - Plateau SLII - 1475mm(l) X 2166mm(L) Matériaux utilisés : Aluminium T6 en époxy noir Acier à haute résistance Poids approximatif d'installation : 43.04kg (94.89lbs) La rainure en T sur le haut et sur le bas du plateau de la barre transversale convient pour un boulon de 8mm (standard). Pour déterminer la...

Référence : KRGWT04L
Prix : **1 815,00 € TTC/KIT**



KIT GALERIE DE TOIT FRONT RUNNER SLIMLINE II 2166 X 1475 MM POUR MERCEDES CLASSE G GELANDEWAGEN

Le kit de galerie Slimline II pour toute la longueur du toit de 2166mm pour une Mercedes-Benz Classe G contient le plateau Slimline II, un déflecteur de vent et 8 pieds de montage sur gouttières pour monter le plateau sur votre véhicule. La galerie s'installe facilement sans devoir forer.

Informations Techniques :

KRGW004L - Kit de galerie Slimline II pour une Mercedes-Benz Geländewagen Classe G (1979-2017) - de Front Runner Composé de : 4x LASS027 - Entretoise de pied 6mm (Paire) 4 x LASS104 - Pied n° 4 170mm (Paire) 1 x RRSTM11 - Plateau Slimline II - 1475mm (largeur) x 2166mm (longueur) 1x WDST009 - Déflecteur de vent de 20mm / 1345mm(l) Matériaux utilisés : Aluminium T6 en époxy noir Acier haute résistance Poids approximatif d'installation : 43.56kg (96.03lbs) La rainure en T sur le haut et sur le bas du plateau...

Référence : KRGW004L
Prix : **1 809,00 € TTC/KIT**

EQUIPEMENTS POUR MERCEDES CLASSE G (W461 / W463) 1990 - 2018



KIT GALERIE DE TOIT MODULAIRE RIVAL EN ALUMINIUM NOIR POUR MERCEDES CLASS G (1990-2018) (2435 x 1495 MM)

Lors du développement des galeries de toit modulaire Rival, les ingénieurs ont étudié toutes les options pour les rendre les plus pratiques et fonctionnelles possibles. Solides pour le tout-terrain et fonctionnelles pour de longs voyages à travers le monde. Elles offrent une polyvalence lui permettant d'être compatible avec toute une gamme d'accessoires pratiques pour utiliser au mieux votre galerie. Que ce soit pour huit semaines de voyage en Afrique ou une semaine de camping, la galerie de toit...

Référence : RI2M.3901.1
Prix : 1 802,00 € TTC/PIECE

PIEDS



PIEDS DE FIXATION 150MM POUR BARRES DE TOIT RHINO RACK POUR MERCEDES G - 2 PIEDS -

Le kit de fixation contient une paire de pieds permettant d'installer une barre de toit rhino rack (vendu séparément) poids transportable : 50kg (pour 1 barre) hauteur des pieds : 150 mm fixation dans les gouttières

Référence : RL150S13
Prix : 112,00 € TTC/KIT



PIEDS POUR GALERIE DE TOIT ARB POUR LAND ROVER / TOYOTA ET MERCEDES

kit de 6 pieds pour galerie de toit ARB références des galeries adaptées : 3800010 3800020 3800100 3800110 Véhicules adaptés : LAND ROVER RANGE ROVER TOYOTA LANDCRUISER J7 MERCEDES G

Référence : 3700030
Prix : 467,00 € TTC/KIT



PIEDS POUR GALERIE DE TOIT ARB POUR LAND ROVER / TOYOTA ET MERCEDES

kit de 4 pieds pour galerie de toit ARB références des galeries adaptées : 3800030 3800120 3800160 Véhicules adaptés : LAND ROVER RANGE ROVER TOYOTA LANDCRUISER J7 MERCEDES G

Référence : 3700040
Prix : 285,00 € TTC/KIT

SIÈGES & VOLANTS

ACCESSOIRES MONTAGE SIÈGES

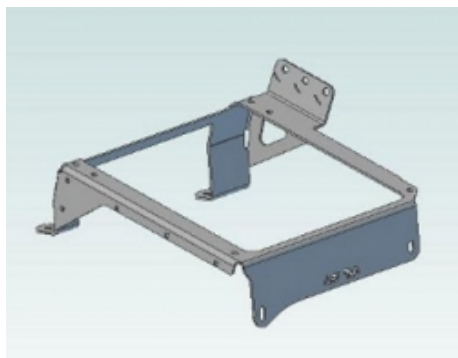

KIT DE MONTAGE POUR SIEGE RECARO DROIT POUR MERCEDES CLASSE G APRES 02/2001

permet de monter facilement vos sièges Recaro

Informations Techniques :

les consoles comprennent tout le nécessaire de montage y compris les glissières si les glissières d'origine ne sont pas réutilisées. Pour les sièges suivants : Sportster CS Style / Style XL Sport Sportline / Topline Sport Trendline Expert, Spécialist SR, Speed Orthopad 95/ 04 Cross Speed Ergomed E / ES

Référence : 68.73.29
Prix : 160,54 € TTC/PIECE

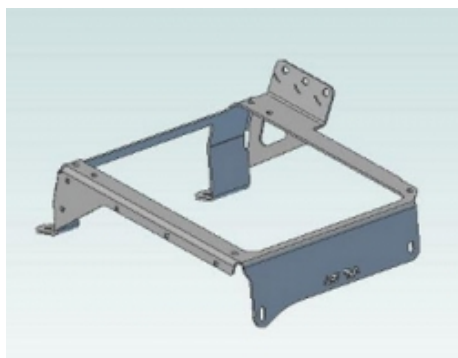

KIT DE MONTAGE POUR SIEGE RECARO GAUCHE POUR MERCEDES CLASSE G APRES 02/2001

permet de monter facilement vos sièges Recaro

Informations Techniques :

les consoles comprennent tout le nécessaire de montage y compris les glissières si les glissières d'origine ne sont pas réutilisées. Pour les sièges suivants : Sportster CS Style / Style XL Sport Sportline / Topline Sport Trendline Expert, Spécialist SR, Speed Orthopad 95/ 04 Cross Speed Ergomed E / ES

Référence : 68.73.19
Prix : 160,54 € TTC/PIECE

**OPTION POUR SIEGE SCHEEL-MANN :
ADAPTATEUR SUR GLISSIERES 0790020 POUR
MERCEDES CLASSE G 461 463**

kit d'adaptateur de siège CONDUCTEUR pour Mercedes Classe G 461 463, permettant l'installation de siège Scheel-Mann sur les glissières 0790020
Compatibilité : Mercedes Classe G 461 463
Matériau : Acier découpé au laser et formé à froid de 3/16" (environ 4,75 mm) d'épaisseur
Fabrication : Assemblé et soudé à la main
Contenu du kit : Adaptateur, entretoise et visserie pour un siège (côté conducteur ou passager)
Avantages : Installation directe sur les glissières d'origine sans...

Référence : 0516021
Prix : 265,00 € TTC/PIECE

JANTES & PNEUS

ACCESSOIRES JANTES ET PNEUS

ECROUS

**VIS 14X1.5 (JANTE TOLE)**

Écrou 19mm cône 60° longueur 28mm Convient pour tous les MERCEDES CLASSE G (W463) sauf V8 et V12
Convient pour tous les VOLKSWAGEN AMAROK sauf V6
Convient pour tous les VOLKSWAGEN TRANSPORTER sauf 200 CV

Informations Techniques :

Écrou 19mm cône 60°

Référence : B13
Prix : 3,50 € TTC/PIECE

**VIS 14X1.5 POUR JANTE ALUMINIUM**

Spécifique aux jantes Manano et Racer

Référence : B42

Prix : 3,00 € TTC/PIECE

ELARGISSEURS DE VOIES**KIT DE 4 ELARGISSEURS DE VOIE ALUMINIUM
HOFMANN POUR MERCEDES G / SPRINTER 5
TROUS**

Caractéristiques : Fabrication allemande Alliage spécifique
Homologation TÜV Stabilité directionnelle accrue Axe de centrage
Largeur 30 mm Double vissage Caractéristiques techniques :
LARGEUR (mm): 30 Marque: MERCEDES Modele: G / SPRINTER 5
trous vendu en kit de 4

Référence : HSPVA05M-30

Prix : 348,00 € TTC/KIT

JANTES ALUMINIUM RENFORCÉES / RAID



JANTE ALUMINIUM BRAID FULLRACE BLANCHE 7 X 16 ENTRAXE 5 X 130 DEPORT 30 POUR MERCEDES CLASSE G

Jante aluminium Braid. Modèle Fullrace T Dakar
 CARACTERISTIQUES : Dimensions 7" x 16" Entraxe 5 x 130mm
 Déport +30 mm (calculé pour être affleurant à la carrosserie) Coloris blanc Poids 13kg Flasque intérieur et extérieur renforcées Rebord de maintien de talon de pneumatique plus haut (pour une meilleure tenue au déjantage) Peinture époxy (pour une meilleure tenue dans le temps) Livrée sans boulonnerie Compatible Mercedes Classe G (montage 5 boulons)

Référence : **BRA-FUL7165G30B**
 Prix : **384,00 € TTC/PIECE**



JANTE ALUMINIUM BRAID FULLRACE GRISE ANTHRACITE 7 X 16 ENTRAXE 5 X 130 DEPORT 30 POUR MERCEDES CLASSE G

Jante aluminium Braid. Modèle Fullrace T Dakar
 CARACTERISTIQUES : Dimensions 7" x 16" Entraxe 5 x 130mm
 Déport +30 mm (calculé pour être affleurant à la carrosserie) Coloris gris anthracite Poids 13kg Flasque intérieur et extérieur renforcées Rebord de maintien de talon de pneumatique plus haut (pour une meilleure tenue au déjantage) Peinture époxy (pour une meilleure tenue dans le temps) Livrée sans boulonnerie Compatible Mercedes Classe G (montage 5 boulons)

Référence : **BRA-FUL7165G30G**
 Prix : **384,00 € TTC/PIECE**



JANTE ALUMINIUM BRAID FULLRACE NOIRE MAT 7 X 16 ENTRAXE 5 X 130 DEPORT 30 POUR MERCEDES CLASSE G

Jante aluminium Braid. Modèle Fullrace T Dakar
 CARACTERISTIQUES : Dimensions 7" x 16" Entraxe 5 x 130mm
 Déport +30 mm (calculé pour être affleurant à la carrosserie) Coloris noir mat Poids 13kg Flasque intérieur et extérieur renforcées Rebord de maintien de talon de pneumatique plus haut (pour une meilleure tenue au déjantage) Peinture époxy (pour une meilleure tenue dans le temps) Livrée sans boulonnerie Compatible Mercedes Classe G (montage 5 boulons)

Référence : **BRA-FUL7165G30NM**
 Prix : **420,00 € TTC/PIECE**



JANTE ALUMINIUM DOUBLE BEADLOCK HUTCHINSON 7.5 X 16 5X130 MERCEDES CLASSE G NOIR

Ayant fait leurs preuves durant de nombreuses années dans le domaine militaire, les amateurs d'off road peuvent désormais profiter de la technologie Beadlock offerte par les jantes HUTCHINSON ! Vous en avez rêvé, HUTCHINSON l'a fait. Une jante robuste qui vous permet de dégonfler à souhait sans risque de déjanter, c'est possible ! Qu'est-ce qu'une jante BEADLOCK ? A L'origine c'est une jante standard en acier ou en aluminium qui est décollée sur sa partie extérieur (simple beadlock) ou...

Informations Techniques :

Caractéristiques : - Entraxe : 5 x 130 - Taille de la jante : 7.5 x 16" - Alésage : 106.2 mm - Centerboard : 84.6mm - Offset: ET +37mm - Charge : 1 500kg - Jante en alliage - Jante avec beadlock

Référence : **WA-1873B**

Prix : **1 672,80 € TTC/PIECE**



JANTE ALUMINIUM MANANO BLACK 8 X 17 ENTRAXE 5 X 130 DEPORT 30

JANTE ALUMINIUM SPECIAL CHARGES LOURDES finition : black moulée sous pression spécialement conçue pour les raids avec indice de charge jusqu'à 1400kg alliage spécifique (Al Si 7% Mg Sr) traitement thermique Insert acier anti-desserrement Livrée sans visserie Largeur Diamètre Nb de trous Entraxe Déport Center bore 8 17 5 130 30 84.1 se monte sur le véhicule avec de possibles modifications de carrosserie (nous consulter pour confirmer la...

Référence : **MAN50BK**

Prix : **362,00 € TTC/PIECE**



JANTE ALUMINIUM MANANO SILVER 8 X 17 ENTRAXE 5 X 130 DEPORT 30

JANTE ALUMINIUM SPECIAL CHARGES LOURDES finition : silver moulée sous pression spécialement conçue pour les raids avec indice de charge jusqu'à 1400kg alliage spécifique (Al Si 7% Mg Sr) traitement thermique Insert acier anti-desserrement Livrée sans visserie Largeur Diamètre Nb de trous Entraxe Déport Center bore 8 17 5 130 30 84.1 se monte sur le véhicule avec de possibles modifications de carrosserie (nous consulter pour confirmer la...

Référence : **MAN50SI**

Prix : **362,00 € TTC/PIECE**



JANTE ALUMINIUM RACER GRISE

Le modèle RACER est une jante en aluminium coulé, spécialement conçue pour les raids avec indice de charge de 1300kg. finition : grise
JANTE RENFORCÉE : moulée sous pression alliage spécifique (Al Si 7% Mg Sr) traitement thermique insert acier anti-desserrement Jante aluminium livrée sans visserie. Largeur Diamètre Nb de trous Entraxe Déport Center bore 7 16 5 130 30 84.10 se monte sur le véhicule avec de possibles modifications de...

Références :

RAC24SI - JANTE ALUMINIUM RACER GRISE 7 X 16 ENTRAXE 5 X 130 DEPORT 30
 Prix : 304,00 € TTC/PIECE



JANTE ALUMINIUM RACER NOIRE

Le modèle RACER est une jante en aluminium coulé, spécialement conçue pour les raids avec indice de charge de 1300kg. finition : noire
JANTE RENFORCÉE : moulée sous pression alliage spécifique (Al Si 7% Mg Sr) traitement thermique insert acier anti-desserrement Jante aluminium livrée sans visserie. Largeur Diamètre Nb de trous Entraxe Déport Center bore 7 16 5 130 30 84.10 se monte sur le véhicule avec de possibles modifications de...

Références :

RAC24BK - JANTE ALUMINIUM RACER NOIRE 7 X 16 ENTRAXE 5 X 130 DEPORT 30
 Prix : 304,00 € TTC/PIECE



JANTE ALUMINIUM RENFORCE RAID EVO CORSE DAKAR ZERO 8.5x18" ET 35 ANTHRACITE POUR MERCEDES CLASSE G (W461 / W463) 1990 - 2018

La jante Dakar Zéro, issue de la Dakar Corse, spécialement développée pour la compétition, est la version dédiée aux véhicules tout terrain. Les rayons internes du bord de la jante ont un profil qui rentre vers le centre, ce qui permet d'avoir un déport négatif protégeant les pièces mécaniques des gravillons et du sable et conçu pour laisser suffisamment d'espace pour les gros freins. Structure très résistante en alliage léger AS7, avec traitement thermique T6 conformément aux réglementations...

Informations Techniques :

*Charge maximum : 1400kg Prévoir le kit de montage A3.000073.03 comprenant la visserie spécifique et cache moyeu (pour une jante)
 Taille : 8.5x18" Déport : ET 35 Entraxe : 5x130 Alésage : 84.1mm
 Couleur : anthracite*

Référence : SE5240240051
 Prix : 410,00 € TTC/PIECE



**JANTE ALUMINIUM RENFORCE RAID EVO CORSE
DAKAR ZERO 8.5x18" ET 35 BRONZE MAT POUR
MERCEDES CLASSE G (W461 / W463) 1990 - 2018**

La jante Dakar Zéro, issue de la Dakar Corse, spécialement développée pour la compétition, est la version dédiée aux véhicules tout terrain. Les rayons internes du bord de la jante ont un profil qui rentre vers le centre, ce qui permet d'avoir un déport négatif protégeant les pièces mécaniques des gravillons et du sable et conçu pour laisser suffisamment d'espace pour les gros freins. Structure très résistante en alliage léger AS7, avec traitement thermique T6 conformément aux réglementations...

Informations Techniques :

Charge maximum : 1400kg Prévoir le kit de montage A3.000073.03 comprenant la visserie spécifique et cache moyeu (pour une jante)
Taille : 8.5x18" Déport : ET 35 Entraxe : 5x130 Alésage : 84.1mm
Couleur : bronze mat

Référence : SE5240240111

Prix : **410,00 € TTC/PIECE**



**JANTE ALUMINIUM RENFORCE RAID EVO CORSE
DAKAR ZERO 8.5x18" ET 35 NOIR BRILLANT POUR
MERCEDES CLASSE G (W461 / W463) 1990 - 2018**

La jante Dakar Zéro, issue de la Dakar Corse, spécialement développée pour la compétition, est la version dédiée aux véhicules tout terrain. Les rayons internes du bord de la jante ont un profil qui rentre vers le centre, ce qui permet d'avoir un déport négatif protégeant les pièces mécaniques des gravillons et du sable et conçu pour laisser suffisamment d'espace pour les gros freins. Structure très résistante en alliage léger AS7, avec traitement thermique T6 conformément aux réglementations...

Informations Techniques :

Charge maximum : 1400kg Prévoir le kit de montage A3.000073.03 comprenant la visserie spécifique et cache moyeu (pour une jante)
Taille : 8.5x18" Déport : ET 35 Entraxe : 5x130 Alésage : 84.1mm
Couleur : noir brillant

Référence : SE5240240141

Prix : **410,00 € TTC/PIECE**



JANTE ALUMINIUM RENFORCE RAID EVO CORSE DAKAR ZERO 8.5x18" ET 35 NOIR MAT POUR MERCEDES CLASSE G (W461 / W463) 1990 - 2018

La jante Dakar Zéro, issue de la Dakar Corse, spécialement développée pour la compétition, est la version dédiée aux véhicules tout terrain. Les rayons internes du bord de la jante ont un profil qui rentre vers le centre, ce qui permet d'avoir un déport négatif protégeant les pièces mécaniques des gravillons et du sable et conçu pour laisser suffisamment d'espace pour les gros freins. Structure très résistante en alliage léger AS7, avec traitement thermique T6 conformément aux réglementations...

Informations Techniques :

Charge maximum : 1400kg Prévoir le kit de montage A3.000073.03 comprenant la visserie spécifique et cache moyeu (pour une jante)
Taille : 8.5x18" Déport : ET 35 Entraxe : 5x130 Alésage : 84.1mm
Couleur : noir mat

Référence : SE5240240041

Prix : **396,00 € TTC/PIECE**

JANTES BEADLOCK



JANTE ALUMINIUM DOUBLE BEADLOCK HUTCHINSON 7.5 X 16 5X130 MERCEDES CLASSE G NOIR

Ayant fait leurs preuves durant de nombreuses années dans le domaine militaire, les amateurs d'off road peuvent désormais profiter de la technologie Beadlock offerte par les jantes HUTCHINSON ! Vous en avez rêvé, HUTCHINSON l'a fait. Une jante robuste qui vous permet de dégonfler à souhait sans risque de déjanter, c'est possible ! Qu'est-ce qu'une jante BEADLOCK ? A L'origine c'est une jante standard en acier ou en aluminium qui est décollée sur sa partie extérieure (simple beadlock) ou...

Informations Techniques :

Caractéristiques : - Entraxe : 5 x 130 - Taille de la jante : 7.5 x 16" - Alésage : 106.2 mm - Centerboard : 84.6mm - Offset: ET +37mm - Charge : 1 500kg - Jante en alliage - Jante avec beadlock

Référence : WA-1873B

Prix : **1 672,80 € TTC/PIECE**

JANTES TÔLES / ACIER

EQUIPEMENTS POUR MERCEDES CLASSE G (W461 / W463) 1990 - 2018



JANTE ACIER GOSS TRIANGULAR BLACK

Jante acier Triangular Finition BLACK Structure renforcée pour une utilisation Off-Road livré sans visserie ni cache moyeu se monte sur le véhicule avec de possibles modifications de carrosserie (nous consulter pour confirmer la compatibilité de votre véhicule) modèle disponible en : Largeur Diamètre Nb de trous Entraxe Déport Center bore 7 16 5 130 30 84

Références :

324BK - JANTE ACIER GOSS TRIANGULAR BLACK 7 X 16
ENTRAXE 5 X 130 DEPORT 30

Prix : 102,00 € TTC/PIECE

334BK - JANTE ACIER GOSS TRIANGULAR BLACK 8 X 16
ENTRAXE 5 X 130 DEPORT 0

Prix : 108,00 € TTC/PIECE

PERFORMANCE & OPTIMISATION

COMPÉTITION

ACCESSOIRES COMPÉTITION



BAVETTES BLANCHE SEMI-RIGIDES 328x498

Vendu à la paire. Bavettes blanches. Dimensions : 345x495mm. Couleur blanche. Epaisseur : 2mm. Silencieuses aux impacts, ne flottent pas avec la vitesse, facile à retailler / adapter.

Référence : ACBA014

Prix : 20,00 € TTC/PAIRE

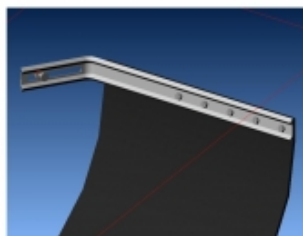

KIT DE MONTAGE BAVETTES

Vendu à la paire. Kit complet pour réaliser avec facilité la fixation sur le véhicule de 2 bavettes grâce à deux équerres zinguées. Kit livré complet avec visserie et notice.

Référence : ACBA113

Prix : 26,00 € TTC/PAIRE

EQUIPEMENTS POUR MERCEDES CLASSE G (W461 / W463) 1990 - 2018**KIT SANGLES MONTAGE BAVETTES**

Vendu à la paire. Kit de sangles grises permettant de relever à volonté les bavettes de votre véhicule. Kit complet pour une paire de bavette : Cames à griffe, sangle, équerres de renfort, visserie, notice.

Référence : ACBA112

Prix : **26,00 € TTC/PAIRE**

ECHAPPEMENTS**ECHAPPEMENT INOX : SORTIE LATERALE APRES TUBE PRIMAIRE POUR MERCEDES CLASSE G W463 350GD, 3.5L TD CHASSIS COURT**

Cette sortie latérale se monte après le tube primaire, elle supprime le catalyseur d'origine. Elle est équipée d'un silencieux à absorption afin de faciliter le flux des gaz et de maintenir la sonorité à un niveau raisonnable. Elle s'intègre parfaitement au plus près de la caisse pour ne pas pénaliser la garde au sol, et pour un aspect esthétique discret et soigné. Le tube de sortie est orienté vers le sol ce qui protège la roue arrière des salissures. Kit de montage fourni.

Informations Techniques :

Garantie tous défauts de fabrication 5 ans Modèle CLASSE G Type W463 350GD 3.5L TD Année 1992, 1993, 1994, 1995, 1996 Chassis Court INOX 304L recuit Diamètre du tube 63,5 mm X 1,5 mm Soudures 316L sous gaz neutre (azote)

Référence : MERC100

Prix : **1 062,00 € TTC/PIECE**



ECHAPPEMENT INOX : SORTIE LATERALE APRES TUBE PRIMAIRE POUR MERCEDES CLASSE G W463 350GD, 3.5L TD CHASSIS LONG

Cette sortie latérale se monte après le tube primaire, elle supprime le catalyseur d'origine. Elle est équipée d'un silencieux à absorption afin de faciliter le flux des gaz et de maintenir la sonorité à un niveau raisonnable. Elle s'intègre parfaitement au plus près de la caisse pour ne pas pénaliser la garde au sol, et pour un aspect esthétique discret et soigné. Le tube de sortie est orienté vers le sol ce qui protège la roue arrière des salissures. Kit de montage fourni.

Informations Techniques :

Garantie tous défauts de fabrication 5 ans Modèle CLASSE G Type W463 350GD 3.5L TD Année 1992, 1993, 1994, 1995, 1996 Chassis Long INOX 304L recuit Diamètre du tube 63,5 mm X 1,5 mm Soudures 316L sous gaz neutre (azote)

Référence : MERC101

Prix : **1 092,00 € TTC/PIECE**

FREINAGE RENFORCÉ

DISQUE DE FREIN RENFORCÉ



DISQUES AVANT DBA 4000 SERIES T3 315MM POUR MERCEDES G

DBA a breveté son système de ventilation des disques "kangaroo Paw" ou Patte de Kangourou. Ce système permet une ventilation beaucoup plus efficace pour maintenir les disques aux températures les plus basses lors d'une utilisation intensive. L'utilisation du Kangaroo Paw en lieu et place des systèmes conventionnels à colonnes ou parois permet d'augmenter l'efficacité du refroidissement en comparaison avec la plupart des autres disques ventilés. Ce système réduit grandement le risque de...

Informations Techniques :

Diamètre extérieur : 315mm Diamètre intérieur : 85mm Epaisseur : 30mm

Référence : DBA42250S

Prix : **366,00 € TTC/PAIRE**

FLEXIBLE DE FREIN

EQUIPEMENTS POUR MERCEDES CLASSE G (W461 / W463) 1990 - 2018



FLEXIBLES DE FREINS RENFORCEE QUALITE AVIATION POUR MERCEDES CLASSE G W463

Leader mondial du flexible de frein, Goodridge a fait ses preuves en compétition depuis de nombreuses années. Issu de la compétition, le flexible est réalisé en Teflon avec une tresse de renfort en inox garantissant une très bonne résistance à la corrosion et à la température. Durite évitant la déformation du flexible lors du freinage et garantissant une distance de freinage plus courte.

Informations Techniques :

POUR MERCEDES CLASSE G W463

Référence : **SME0800-3**

Prix : **89,00 € TTC/KIT**

SNORKELS & ACCESSOIRES



SNORKEL BRAVO POUR MERCEDES CLASS G W460 / 461 / 463 DE 1979 A 2018 - MONTAGE A DROITE

pour Mercedes classe G W460 / 461 / 463 de 1979 à 2018 montage à droite Fabriqué en polyéthylène et en une seule pièce par moulage par rotation, d'une grande épaisseur offrant une haute résistance et durabilité. Matériau LLDPE 8446.21 ExxonMobil™, d'une densité de 0,936 g/cm³, selon le test ISO 1183. CARACTERISTIQUES DE LA TETE : Conception à haut débit pour un rendement optimal avec rainures pour l'évacuation d'eau. Fait d'une seule pièce en LLDPE ExxonMobil™ et doté d'une grille...

Référence : **SMGC**

Prix : **478,00 € TTC/KIT**



SNORKEL BRAVO POUR MERCEDES GLASS G W460 / 461 / 463 DE 1979 A 2018 - MONTAGE A GAUCHE

pour Mercedes classe G W460 / 461 / 463 de 1979 à 2018 montage à gauche Fabriqué en polyéthylène et en une seule pièce par moulage par rotation, d'une grande épaisseur offrant une haute résistance et durabilité. Matériau LLDPE 8446.21 ExxonMobil™, d'une densité de 0,936 g/cm³, selon le test ISO 1183. CARACTERISTIQUES DE LA TETE : Conception à haut débit pour un rendement optimal avec rainures pour l'évacuation d'eau. Fait d'une seule pièce en LLDPE ExxonMobil™ et doté d'une grille...

Référence : **SMGL**

Prix : **478,00 € TTC/KIT**

PIÈCES RECHANGE & ENTRETIEN

EQUIPEMENTS POUR MERCEDES CLASSE G (W461 / W463) 1990 - 2018**ECLAIRAGE****ADAPTATEUR PHARE VORTEX 7" POUR
MERCEDES CLASSE G**

Paire d'adaptateurs permettant de monter les phares LEDs VISION X VORTEX 7" sur les modèles de classe G MERCEDES

Référence : TL7Z-G-MR2
Prix : 119,00 € TTC/PAIRE

FILTRATION**FILTRES À AIR / CARBURANT / HUILE****FILTRE D'HABITACLE FRONTRUNNER POUR
MERCEDES G 461/463**

Ce filtre d'habitacle prévient la poussière dans l'habitacle du véhicule pour Mercedes G 461/463. Fabriqué en mousse plastique noir.

Référence : GWF001
Prix : 105,00 € TTC/PIECE

FREINAGE**FREINAGE HAUTE PERFORMANCE****DISQUES AVANT DBA 4000 SERIES T3 315MM
POUR MERCEDES G**

DBA a breveté son système de ventilation des disques "kangaroo Paw" ou Patte de Kangourou. Ce système permet une ventilation beaucoup plus efficace pour maintenir les disques aux températures les plus basses lors d'une utilisation intensive. L'utilisation du Kangaroo Paw en lieu et place des systèmes conventionnels à colonnes ou parois permet d'augmenter l'efficacité du refroidissement en comparaison avec la plupart des autres disques ventilés. Ce système réduit grandement le risque de...

Informations Techniques :

Diamètre extérieur : 315mm Diamètre intérieur : 85mm Epaisseur : 30mm

Référence : DBA42250S
Prix : 366,00 € TTC/PAIRE



FLEXIBLES DE FREINS RENFORCEE QUALITE AVIATION POUR MERCEDES CLASSE G W463

Leader mondial du flexible de frein, Goodridge a fait ses preuves en compétition depuis de nombreuses années. Issu de la compétition, le flexible est réalisé en Teflon avec une tresse de renfort en inox garantissant une très bonne résistance à la corrosion et à la température. Durite évitant la déformation du flexible lors du freinage et garantissant une distance de freinage plus courte.

Informations Techniques :

POUR MERCEDES CLASSE G W463

Référence : SME0800-3

Prix : 89,00 € TTC/KIT